

International Science Group
ISG-KONF.COM

**MODERN SCIENCE AND
PRACTICE**

04
MAY
05 **XV** **SCIENTIFIC AND
PRACTICAL
CONFERENCE**
VARNA, BULGARIA



DOI 10.46299/2020XV
ISBN 978-1-64871-418-4

MODERN SCIENCE AND PRACTICE

Abstracts of XV International Scientific and Practical Conference

Varna, Bulgaria
4-5 May, 2020

Library of Congress Cataloging-in-Publication Data

UDC 01.1

The 15 th International scientific and practical conference « MODERN SCIENCE AND PRACTICE » (4-5 May, 2020). Varna, Bulgaria 2020. 294 p.

ISBN - 978-1-64871-418-4

DOI - 10.46299/2020xv

Published on **Bookwire**[™]
by Bowker
<https://www.bookwire.com/>

Text Copyright © 2020 by the International Science Group(isg-konf.com).

Illustrations © 2020 by the International Science Group.

Cover design: International Science Group(isg-konf.com). ©

Cover art: International Science Group(isg-konf.com). ©

The content and reliability of the articles are the responsibility of the authors. When using and borrowing materials reference to the publication is required.

Collection of scientific articles published is the scientific and practical publication, which contains scientific articles of students, graduate students, Candidates and Doctors of Sciences, research workers and practitioners from Europe, Ukraine, Russia and from neighboring countries and beyond. The articles contain the study, reflecting the processes and changes in the structure of modern science. The collection of scientific articles is for students, postgraduate students, doctoral candidates, teachers, researchers, practitioners and people interested in the trends of modern science development.

The recommended citation for this publication is:

Bondarenko A. Music education computerization // Modern science and practice. Abstracts of xv international scientific and practical conference. Varna, Bulgaria 2020. Pp. 9-10.

URL: <http://isg-konf.com> .

TABLE OF CONTENTS

1.	Bondarenko A. MUSIC EDUCATION COMPUTERIZATION	13
2.	Gnatyak I., Sukhorska N., Gnatyak O. RUTAS TURÍSTICAS AL MONTE GOVERLA Y OPTIMIZACIÓN DE LA CARGA RECREATIVA	15
3.	Koldun M. NODE-RED AND THE IOT	18
4.	Lysenko K., Bohdaniuk O. FEATURES OF THE ACCOUNTING ORGANIZATION OF FIXED ASSETS AT THE AGRICULTURAL ENTERPRISES OF UKRAINE	20
5.	Markanych Y. STAGES OF THE ESTABLISHMENT OF INSTITUTIONS FOR ANTI-TRAFFICKING IN THE COUNTRIES OF THE EUROPEAN UNION	22
6.	Miasoid H., Frolov Y. WORKPLACE ACCIDENTS AND WORK-RELATED STRESS IN EXTREME TOURISM	26
7.	Miasoid H., Logvinenko A. CORPORATE ETHICS IN THE INTERNATIONAL HOTEL BUSINESS	28
8.	Nefedova A. THE OBJECT OF THE ADMINISTRATIVE OFFENSE IN THE QUALIFICATION AND SYSTEMATISATION OF DOMESTIC ADMINISTRATIVE-TORT LEGISLATION ON ROAD TRANSPORT	30

MODERN SCIENCE AND PRACTICE

9.	Oktysyuk Y., Avakov V., Cherepiuk O. SALIVA ALKALINE PHOSPHATASE AND ACID PHOSPHATASE ACTIVITY IN YOUNG CHILDREN WITH DENTAL CARIES	35
10.	Pavlova A.Prykaziuk N., Pohribna N., Motashko T. PRACTICAL STAGES OF FORMATION OF MARKETING STRATEGY OF HOTEL ENTERPRISES	37
11.	Prykaziuk N., Pohribna N., Motashko T. PROSPECTS OF CYBER INSURANCE IN UKRAINE	39
12.	Redka I. METHODS FOR EEG ARTIFACTS REJECTION BASED ON BLIND SOURCE SEPARATION	44
13.	Shkriba Y., Karabiniuk M. STRUCTURAL ANALYSIS OF THE NATURAL RESOURCES POTENTIAL OF THE TRANSCARPATHIA REGION	47
14.	Solovey Y. PROFESSIONAL DEVELOPMENT OF PRESCHOOL DIRECTOR	50
15.	Trembus I., Semenenko N., Tinytska Y. MICROSCOPIC INVESTIGATION OF OXIDATIVE-ORGANOSOLVENT STRAW CELLULOSE	53
16.	Turukina O., Ovcharenko L. METHODOLOGICAL APPROACHES TO ARTISTIC AND AESTHETIC EDUCATION OF THE FUTURE TEACHERS OF ART CULTURE AND FUTURE MUSIC TEACHERS	56
17.	Ulyanova V. ЯКІСТЬ ХУДОЖНЬО-ЕСТЕТИЧНОГО ВИХОВАННЯ МАЙБУТНІХ ВЧИТЕЛІВ МУЗИЧНОГО МИСТЕЦТВА ЯК ПРЕДМЕТ ПЕДАГОГІЧНОГО ДОСЛІДЖЕННЯ	58

18.	Vabischevich M. RESEARCH OF NONLINEAR DYNAMIC DEFORMATION OF THE SUPPORT JOINT WITH CRACKS	60
19.	Августова О.О., Боровик В.Є. ФІНАНСОВА ЗВІТНІСТЬ ДЛЯ МАЛИХ ПІДПРИЄМСТВ ЗА НОВИМИ ПРАВИЛАМИ	64
20.	Акімова Л.М., Лисачок А.В. ІНВЕСТИЦІЙНА БЕЗПЕКА ДЕРЖАВИ ЯК ЗАПОРУКА ІНВЕСТИЦІЙНОЇ ПРИВАБЛИВОСТІ УКРАЇНИ	66
21.	Андрієш Т.Ю., Березовська Н.О. ФОРМУВАННЯ ІНШОМОВНОЇ КОМУНІКАТИВНОЇ КОМПЕТЕНЦІЇ СТУДЕНТІВ-МЕДИКІВ МЕТОДАМИ ІНТЕРАКТИВНОГО НАВЧАННЯ	71
22.	Бабешко Т.В. ПІДХОДИ ДО ВИЗНАЧЕННЯ СУТНОСТІ ПОНЯТТЯ «ФІНАНСОВА СТІЙКІСТЬ БАНКУ»	76
23.	Бабич О., Крикун І., Савіч Ю. ОСОБЛИВОСТІ ОРГАНІЗАЦІЇ ВИХОВНОЇ РОБОТИ З ДІТЬМИ МОЛОДШОГО ШКІЛЬНОГО ВІКУ	80
24.	Бессонова В., Ратушний М. ЖИТТЄВИЙ СТАН ТА ТАКСАЦІЙНІ ПОКАЗНИКИ ДЕРЕВНИХ РОСЛИН ВУЛ. ПАНІКАХИ М. ДНІПРО	83
25.	Бортняк В.А. ЕФЕКТИВНІСТЬ ФІНАНСОВОГО КОНТРОЛЮ НА РІВНІ МІСЦЕВОГО САМОВРЯДУВАННЯ	88
26.	Булат Г. УПРАВЛІНСЬКИЙ ОБЛІК – ОСНОВНИЙ МЕТОД АНЛІТИЧНОГО ЗАБЕЗПЕЧЕННЯ ЕФЕКТИВНОГО ВИКОРИСТАННЯ ОСНОВНИХ ЗАСОБІВ	91

27.	Бутенко А.О., Гриб Т.О., Клименченко Т.Г. ПРИНЦИПИ ФОРМУВАННЯ ТА ДОГЛЯД ЗА ГАЗОНАМИ	96
28.	Вайда Т.С., Круглик М. І. ПРОБЛЕМА ВЕРБАЛЬНОГО НАСИЛЛЯ: КЕТКОЛІНГ ЯК РІЗНОВИД ВУЛИЧНОГО ГАРАСМЕНТУ (ДОМАГАННЯ)	101
29.	Ваколя З. МОРАЛЬНІ ЦІННОСТІ СІМЕЙНОГО ВИХОВАННЯ У РЕГІОНАЛЬНІЙ ПЕРІОДИЦІ ЗАКАРПАТТЯ 1919 – 1939 РР.	106
30.	Вербовецька О.С., Маслюх І.Б. ІНДИВІДУАЛЬНІ ПРИЗВИСЬКА ЖИТЕЛІВ ЗБАРАЖЧИНИ: МОТИВАЦІЙНА ХАРАКТЕРИСТИКА	110
31.	Владимирова А.Л., Мазурова Ю.О. ДИТИНА ДОШКІЛЬНОГО ВІКУ ЯК СУБ'ЄКТ ДИТЯЧОЇ ТВОРЧОЇ ДІЯЛЬНОСТІ	115
32.	Владимирова А.Л., Гусак І.А. МЕТОДИКА ВИКОРИСТАННЯ НАРОДНИХ ІГОР ІЗ МУЗИЧНИМ СУПРОВОДОМ В РОБОТІ З ДІТЬМИ ДОШКІЛЬНОГО ВІКУ	119
33.	Возна Д.В. ВПРОВАДЖЕННЯ ДЕРЖАВНИХ ЕЛЕКТРОННИХ ПОСЛУГ (НА ПРИКЛАДІ ВЕБ-ПОРТАЛУ «ПОРТАЛ ДІЯ» ТА ПРОЄКТУ Е-МАЛЯТКО)	124
34.	Воловик Т.М., Пожіткова Л.Г., Капрельянц Л.В. ПОКАЗНИКИ ЯКОСТІ ТА БЕЗПЕКИ БАД НА ОСНОВІ ІНКАПСУЛЬОВАНИХ ПРОБІОТИКІВ	127
35.	Волосян К.В., Августова О. РОЗВИТОК БУХГАЛТЕРСЬКОГО ОБЛІКУ В УМОВАХ ТЕХНОЛОГІЧНОГО ПРОГРЕСУ	129

36.	Волохань Ю.В., Мамедов А. Г. О., Демочко Г.Л. ПРОБЛЕМА ЗАБРУДНЕННЯ СВІТОВОГО ОКЕАНУ ПЛАСТИКОВИМИ ВИРОБАМИ	132
37.	Гаврилук В.М., Мушеник І.М. ПОЗИТИВНІ ЗРУШЕННЯ ТА НЕГАТИВНІ ТЕНДЕНЦІЇ РОЗВИТКУ ЛІЗИНГУ У СІЛЬСЬКОГОСПОДАРСЬКІЙ ГАЛУЗІ УКРАЇНИ	135
38.	Гайбура Ю.А. СИСТЕМА УПРАВЛІННЯ ФІНАНСОВИМИ РЕЗУЛЬТАТАМИ ПІДПРИЄМСТВА	139
39.	Гладишев Д.Г., Гладишев Г.М. НОВЕ КОНСТРУКТИВНЕ РІШЕННЯ МЕТАЛО-БЕТОННОЇ КОНСОЛІ КОЛОНИ	142
40.	Глущенко Л.Д., Пілявоз Т.М. ЧИННИКИ, ЩО УСКЛАДНЮЮТЬ РОЗВИТОК КАДРОВОГО ПОТЕНЦІАЛУ МАЛИХ ТА СЕРЕДНІХ ПРОМИСЛОВИХ ПІДПРИЄМСТВ В УКРАЇНИ	146
41.	Глущенко Я.І., Черненко Н.О. ДИНАМІКА ТА СТРУКТУРА ЕКСПОРТУ І ІМПОРТУ ІНФОРМАЦІЙНИХ ПОСЛУГ	148
42.	Голінська Т.М., Драч Д.В. ХАРАКТЕРИСТИКА ОСНОВНИХ ВИДІВ І ЖАНРІВ НАРОДНОГО ДЕКОРАТИВНОГО МИСТЕЦТВА	152
43.	Голінська Т.М., Чуприна В.С. ЕТАПИ РОЗВИТКУ ЕМОЦІЙНОЇ СФЕРИ ДІТЕЙ У ДОШКІЛЬНОМУ ВІЦІ	156
44.	Голінська Т.М., Шишкевич А.В. ПРОБЛЕМИ ХУДОЖНЬО-ЕСТЕТИЧНОГО ВИХОВАННЯ ДІТЕЙ ДОШКІЛЬНОГО ВІКУ	161

45.	Голіонко Н. НАВИЧКИ УПРАВЛІННЯ В ЦИФРОВУ ЕПОХУ	165
46.	Гуменюк І., Гарбарець І. ЕКОЛОГІЧНИЙ АУДИТ: ОРГАНІЗАЦІЯ ТА МЕТОДИКА ПРОВЕДЕННЯ	168
47.	Гуржий О.С., Маркечко К.А. СПОРТ І ПРАВО: НАЦІОНАЛЬНЕ І МІЖНАРОДНЕ ЗАКОНОДАВСТВО	171
48.	Дяченко Є.Ю., Августова О.О. ІНФОРМАЦІЙНІ СИСТЕМИ В БУХГАЛТЕРСЬКОМУ ОБЛІКУ: НОВІ МОЖЛИВОСТІ	175
49.	Зазимко О.В. ПРАКТИКИ КОНСТРУИРОВАНИЯ ЖИЗНЕННОГО ОПЫТА	177
50.	Заремба О.О., Шемет В.В. АУДИТ НЕМАТЕРІАЛЬНИХ АКТИВІВ	181
51.	Казак І.О. ОСОБЛИВОСТІ ЗАСТОСУВАННЯ І КОНСТРУКЦІЇ ПЛАСТИНЧАСТОГО ЖИВИЛЬНИКА	185
52.	Кампов Н. ЗАГАЛЬНІ ТЕНДЕНЦІЇ ТРАНСРЕГІОНАЛЬНОГО СПІВРОБІТНИЦТВА ЗАКАРПАТСЬКОЇ ОБЛАСТІ УКРАЇНИ В ГАЛУЗІ ТУРИЗМУ	188
53.	Ковальчук В.Б., Пивовар М.С. ПРИНЦИПИ ВЗАЄМОДІЇ ДЕРЖАВНОЇ ВЛАДИ ТА ОПОЗИЦІЇ В УМОВАХ ДЕМОКРАТИЧНОЇ ТРАНСФОРМАЦІЇ: ДОСВІД УКРАЇНИ	192

54.	Колосова О.В. ОСВІТНІ ТЕХНОЛОГІЇ НАВЧАННЯ УКРАЇНСЬКОЇ МОВИ ЯК ІНОЗЕМНОЇ	196
55.	Коношко А.В. ПРАВОВИЙ СТАТУС ПРАЦІВНИКА СПЕЦІАЛІЗОВАНОЇ АНТИКОРУПЦІЙНОЇ ПРОКУРАТУРИ	198
56.	Корунчак Л.А., Корунчак О.В. ЗАХОДИ ПРОЦЕСУАЛЬНОГО ПРИМУСУ ЯК НОВИЙ ІНСТИТУТ В ГОСПОДАРСЬКОМУ ПРОЦЕСІ	200
57.	Кулик Т.П. ПРЯМІ ІНОЗЕМНІ ІНВЕСТИЦІЇ ТА МІСЦЕВИЙ ЕКОНОМІЧНИЙ РОЗВИТОК	203
58.	Кучик О.А., Гончаренко Н.О., Ярош Р.В. FORMATION OF COMPREHENSIVELY DEVELOPED PERSONALITY OF THE STUDENT THROUGH INTRODUCTION OF ELEMENTS OF TRANSDISCIPLINARITY IN THE CONDITIONS OF DEVELOPMENT OF MODERN SOCIETY	206
59.	Плетенецька А.О., Зарицький Г.А., Лихова С.Я. СУДОВО-МЕДИЧНІ ТА ПРАВОВІ АСПЕКТИ ВСТАНОВЛЕННЯ СТУПЕНЯ ТЯЖКОСТІ ТІЛЕСНИХ УШКОДЖЕНЬ	212
60.	Попович О., Дзямко А. ЗНАЧЕННЯ РУХЛИВИХ ІГОР У СИСТЕМІ РОБОТИ ВИХОВАТЕЛЯ ЗАКЛАДУ ДОШКІЛЬНОЇ ОСВІТИ	215
61.	Порохнявий А.В., Місяць Ю. В. ТЕОРІЯ, ПРАКТИКА І МЕТОДИ НАВЧАННЯ ФІЗИЧНОГО ВИХОВАННЯ	219

62.	Портнов О.В. ОСНОВНІ ВЕРСІЇ ЗАСЛУХАННЯ МАРІУПОЛЯ	224
63.	Приступа Є.Н., Криштанович С.В. ЛЕКЦІЯ-ТРЕНІНГ ЯК ФОРМА АКТИВНОГО НАВЧАННЯ МАЙБУТНІХ МЕНЕДЖЕРІВ ФІЗИЧНОЇ КУЛЬТУРИ І СПОРТУ	226
64.	Сіньковська В.М. АСОРТИМЕНТНИЙ ТА ЦІНОВИЙ АНАЛІЗ УКРАЇНСЬКОГО РИНКУ СВІТЛОДІОДНОЇ ПРОДУКЦІЇ	229
65.	Сірук Н., Марківська Л. ПЕРІОДИЧНІ ВИДАННЯ ЯК ЗАСІБ ІДЕОЛОГІЧНОГО ТИСКУ В УКРАЇНІ (ДРУГА ПОЛОВИНА 40-Х – ПОЧАТОК 50-Х РОКІВ ХХ СТ.)	232
66.	Смоляр Н. ПРО ОБ'ЄКТИ СМАРАГДОВОЇ МЕРЕЖІ У ПОЛТАВСЬКІЙ ОБЛАСТІ (УКРАЇНА)	236
67.	Стецюк С.П., Остапенко І.О. РЕАЛІЗАЦІЯ ФУНКЦІЇ КОНТРОЛЮ МІНІСТЕРСТВА ОБОРОНИ УКРАЇНИ В УМОВАХ ЄВРОАТЛАНТИЧНОЇ ІНТЕГРАЦІЇ	238
68.	Стрікаленко Т.В. МІСЦЕ НАУКИ У РОБОТІ І РОЗВИТКУ АСОЦІАЦІЙ ВИРОБНИКІВ ФАСОВАНИХ ПИТНИХ ВОД	241
69.	Терещенко Н. ФОРМУВАННЯ КОМПЕТЕНЦІЙ ФАХІВЦІВ ІНФОРМАЦІЙНО-БІБЛІОТЕЧНОЇ СПРАВИ У СИСТЕМІ ЗАПРОВАДЖЕННЯ Е-НАВЧАННЯ: ПРОБЛЕМИ ТА ПЕРСПЕКТИВИ	245

70.	Фротер О. НЕОБХІДНІСТЬ ЗАСТОСУВАННЯ SWOT-АНАЛІЗУ ЯК ІНСТРУМЕНТУ СТРАТЕГІЧНОГО УПРАВЛІННЯ СОЦІАЛЬНОЮ ВІДПОВІДАЛЬНІСТЮ АГРАРНОГО БІЗНЕСУ	248
71.	Фурс Т., Гулай О., Шемет В. РЕАЛІЗАЦІЯ STEM-ОРІЄНТОВАНОЇ ПІДГОТОВКИ ЗДОБУВАЧІВ ВИЩОЇ ТЕХНІЧНОЇ ОСВІТИ	250
72.	Царук В.Ю. АНАЛІЗ ФОРМ ДОДАТКОВОГО РОЗКРИТТЯ КОРПОРАТИВНОЇ ІНФОРМАЦІЇ ДЛЯ ПОТРЕБ СТЕЙКХОЛДЕРІВ	253
73.	Цвіркун Т.В. СПЕЦИФІКА КОМУНІКАТИВНОГО ВПЛИВУ РЕКЛАМИ УКРАЇНСЬКИХ ТЕЛЕВІЗІЙНИХ ШОУ (НА МАТЕРІАЛІ ШОУ «Я СОРОМЛЮСЯ СВОГО ТІЛА»)	258
74.	Шевченко В.Є. ПСИХОЛОГО-ПЕДАГОГІЧНІ АСПЕКТИ ФОРМУВАННЯ ГРОМАДЯНИНА В УМОВАХ ІНФОРМАЦІЙНОГО СУСПІЛЬСТВА	262
75.	Шехавцова С.О. СПЕЦИФІКА НАБУТТЯ СТУДЕНТАМИ ЛІНГВОКУЛЬТУРНОГО ДОСВІДУ В ПРОЦЕСІ МІЖКУЛЬТУРНОЇ КОМУНІКАЦІЇ	267
76.	Юзьо Л.О. ГРЕКИ В МАРІУПОЛІ ПРИ КАТЕРИНІ ІІ	269
77.	Мазур В.Ю., Стрельбіцький М.А. ОЦІНКА ПОВНОТИ ІНФОРМАЦІЇ, ЩО ОПРАЦЬОВУЄТЬСЯ СИСТЕМОЮ ВИСВІТЛЕННЯ НАДВОДНОЇ ОБСТАНОВКИ	272

78.	Азарян А. А., Швець Д. В., Карабут Н. О., Крапивний Н. С. ПІДВИЩЕННЯ ТОЧНОСТІ ГАММА-МЕТОДУ ДЛЯ ВИЗНАЧЕННЯ ХІМІКО-МІНЕРАЛОГІЧНИХ ХАРАКТЕРИСТИК ЗАЛІЗОРУДНОЇ СИРОВИНИ	274
79.	Лазебний А.М., Коробченко А.В. ІМПЛЕМЕНТАЦІЯ МІЖНАРОДНИХ КРИМІНАЛЬНО-ПРАВОВИХ НОРМ У ЗАКОНОДАВСТВО УКРАЇНИ	277
80.	Легеза Л.А. К ВОПРОСУ О СУДЕБНОЙ ЗАЩИТЕ ПРАВ СОБСТВЕННИКА В УГОЛОВНОМ СУДОПРОИЗВОДСТВЕ	279
81.	Лушнікова О. ЗАРУБІЖНИЙ ДОСВІД ЗАБЕЗПЕЧЕННЯ ФІНАНСОВОЇ СТІЙКОСТІ БАНКУ	283
82.	Макарчук М.О. МІКОТОКСИНИ - НАКОПИЧЕННЯ У ЗЕРНІ ТА ЇХ ЗГУБНИЙ ВПЛИВ.	286
83.	Морозова М.В. ПРОЕКТУВАННЯ ДІАЛОГІЙНОГО СПІЛКУВАННЯ ПРИ ОРГАНІЗАЦІЇ СУБ'ЄКТ-СУБ'ЄКТНОЇ ВЗАЄМОДІЇ	289
84.	Ніколенко О.В. ПРОБЛЕМИ СТАНОВЛЕННЯ ТА РОЗВИТКУ УКРАЇНСЬКОГО ІНФОРМАЦІЙНОГО СУСПІЛЬСТВА	292

MUSIC EDUCATION COMPUTERIZATION

Bondarenko A.

студентка 3 курсу

Faculty of Physical Education and arts

Kharkiv Humanitarian and Pedagogical Academy

Актуальність комп'ютерного навчання зумовлена перебудовою сучасного українського суспільства, зокрема глибокими змінами в педагогічній та психологічній науці відповідно до нових реалій життя. Запровадження в освітній процес сучасних інформаційних технологій відкриває нові шляхи й дає широкі можливості для активізації творчих, пошукових, особистісно орієнтованих форм організації навчання.

Успішна адаптація в інформаційному суспільстві неможлива без опанування учнями комп'ютерної грамотності та впровадження в навчальний процес комп'ютерних технологій. Розвиток комп'ютерної техніки не тільки якісно змінює життя суспільства, але й впливає на культуру, залучає людство до накопичення культурного багатства. Нові інформаційні технології орієнтують людину на саморозвиток та самонавчання, формування якостей і вмінь XXI ст., таких як критичне мислення, здатність до вирішення творчих завдань, медіа-грамотність[1-5].

Інтенсифікація навчання, що характеризується збільшенням обсягу навчального матеріалу та зменшенням часу на його засвоєння, потребує пошуку ефективних методів навчання, які значно підвищили б його якість. Педагогічний досвід показує, що використання інформаційних технологій на уроках музики в початковій школі сприяє всебічному і гармонійному розвитку особистості дитини, насамперед розвитку її творчих здібностей.

Підвищення ефективності навчально-виховного процесу також має відбутися шляхом застосування наочних мультимедійних засобів навчання – фотографій, плакатів, таблиць, схем, анімаційних малюнків. Мультимедійні технології дають змогу підібрати та систематизувати необхідні матеріали з Інтернету, з CD-дисків, банків даних, сканувати ілюстрації з паперових носіїв. Від наочності та доступності, змістової повноти та інших властивостей теоретичного матеріалу залежать швидкість сприйняття навчальної інформації, її розуміння учнями, засвоєння та закріплення отриманих знань[2-4].

Отже, використання інформаційних технологій на уроках у початковій школі є одним із сучасних засобів розвитку особистості молодшого школяра, формування його інформаційної культури.

Інформаційні технології в музичному мистецтві відкривають нові горизонти для усвідомленого сприйняття музичного твору, для розвитку музичного мислення і творчості на ранньому етапі формування особистості. У початковій школі вони впливають на розширення можливостей самостійної навчальної роботи з предмета «Музичне мистецтво» із забезпеченням індивідуального темпу

навчання, сприяють свідомому засвоєнню навчального матеріалу, підготовці учня, здатного адаптуватися до сучасного ритму життя, самостійно працювати над розвитком особистого інтелекту та культурного рівня [1-3].

REFERENCES

1. Bekh i. D. Selected scientific works. Education of the person: in 2-X T. D. Beh. Chernivtsi: Bukrek, 2015. – Т. 1. – 840 S. – (School of the future).
2. Bogachev B. I. Mictectvo uppavlinnja/I. Bogachev-k.: Naukova dumka, 1983. -97 (c).
3. Lymarenko L.I. Mastery of an actor in pedagogical technology of teacher//problems of modern pedagogical education. – Sir.: Pedagogy and Psychology: a collection of articles. – K.: Pad. Press. – 2002. – Issue 4. – P. 141-145.
4. Tkachenko T. Uminnja psihotehniki yak zasib profesijnoï preparation of the future vchitelja/T. Tkachenko//Pedagogichni zasadi lissod profesijnoï preparation vishhih have navchalnih mortgages: ZB. Sciences. Prats ' mother/-Kharkov: look. "Style-Izdat, 2006. -S. 305-311.
5. Stones E. Psychopedagogy. Psychological Theory and the Practice of Teaching / E. Stones. London, 1979. – 400 p.

RUTAS TURÍSTICAS AL MONTE GOVERLA Y OPTIMIZACIÓN DE LA CARGA RECREATIVA

Gnatyak I.,

Jefe de Laboratorio de Monitoreo del espacio natural
Universidad Nacional Ivan Frankó de Lviv

Sukhorska N.,

profesora asistente
Universidad Nacional Ivan Frankó de Lviv

Gnatyak O.

estudiante
Escuela secundaria №100 de la ciudad de Lviv

Los Cárpatos ucranianos, junto con el pico más alto de Ucrania, el Monte Goverla, pertenecen a los territorios bastante afectados por la carga turística. La parte superior de la cuenca del río Prut es la principal puerta turística hacia el pico más alto de Ucrania por la cual cada año pasan unos 25.000 turistas con una tendencia a aumentar (en particular, en 2014-2015 el número de visitas aumentó de 23 mil a 35 mil)[1]. Sin embargo, a excepción de los picos de la sierra principal Chornogora (Monte Negro), muchos lugares naturales maravillosos quedan fuera de la atención de los visitantes. En primer lugar eso se debe a tal hecho que muchas rutas turísticas existentes han sido heredadas de las actividades económicas anteriores, la falta del trazado de rutas y senderos directamente a sitios geoturísticos, de la transparencia de la información sobre diferentes espacios naturales, la posibilidad y facilidad de acceso.

Entre otros factores que reducen la posibilidad potencial de contemplar los paisajes y limitan las caminatas podemos nombrar las condiciones climáticas adversas. Dentro del período más cómodo para la actividad turística (entre el mayo y septiembre) hay más de 50% de días lluviosas. La duración de cada temporada de lluvias varía de año en año, con un promedio de 4 a 8 días. Por lo tanto los turistas pueden encontrarse en una situación en la que el empeoramiento de las condiciones climáticas provocará ajustes significativos a los planes anteriores.

En la Estación de Investigaciones Geográficas de Chornogora de la Universidad Nacional Ivan Frankó de Lviv, además de la actividad científica principal, se organizan excursiones tanto por el territorio de la estación, como por sus alrededores. [2]. El objetivo de las excursiones científicas y educativas que se realizan para los participantes de conferencias, alumnos de escuelas y estudiantes de universidad no es sólo informarles sobre el trabajo educativo y científico de la estación y las características principales de la región natural montañosa de Chornogora, sino también involucrar a los jóvenes en la formación de una cosmovisión ecológica y despertar su interés por las ciencias de la Tierra. El programa de visita de los escolares a la Estación de Investigaciones Geográficas de Chornogora normalmente consta de tres etapas: la llegada y pernoctación, subida de la montaña Goverla o la salida al lago Nesamovyte,

pernoctación y regreso. Los visitantes de la Estación de Investigaciones Geográficas de Chornogora que representan a las instituciones de educación superior de Ucrania o del extranjero generalmente permanecen en la Estación de 7 a 10 días y trabajan de acuerdo con sus planes académicos. Por lo tanto la estancia más larga y los aguaceros repentinos provocan la aparición del exceso de tiempo libre y una capacidad limitada para estudiar la naturaleza. Tal encerramiento forzado de los visitantes en el territorio de la estación se compensa con la posibilidad de familiarizarse con la historia y actividad científica de la estación. Se aconseja realizar las escapadas a los lugares cercanos. La salida a los lugares geoturísticos cercanos es posible tanto a pie como utilizando el transporte propio de viajeros. Los viajes cortos (hasta 45 minutos de ida para una excursión a pie) aunque haga mal tiempo (niebla, lluvia ligera) no tendrán un impacto negativo en la salud, siempre y cuando los visitantes estén preparados adecuadamente para la salida y regreso a la estación de investigaciones.

Una de las varias opciones posibles es la ruta a la catarata en el río Prut [3]. El encanto de la cascada de pequeñas cataratas atrae a un cierto número de visitantes, pero la mayoría ignora la existencia de la cascada cerca de la ruta principal. En particular, no hay indicadores del descenso equipado con la escalera y plataformas de observación. En gran medida estas deficiencias se deben a tal hecho que los empleados del Parque Natural de los Cárpatos carecen de experiencia adecuada en la gestión de actividades turísticas y la economía de la prestación de servicios recreativos, así como no tienen posibilidad de realizar las pasantías en parques nacionales extranjeros similares [4]. Actualmente, los procesos dominantes proporcionados por la administración son principalmente actividades económicas para mantener el territorio y apoyar las rutas existentes.

El desarrollo y aprobación de rutas adicionales que descarguen y redistribuyan los flujos turísticos existentes es una tarea actual en el contexto de optimización de la carga recreativa y conservación de la biodiversidad de los Cárpatos ucranianos. Las rutas alternativas (incluidas las rutas de “Día lluvioso”) reducen la transformación de los senderos turísticos degradados (especialmente en el verano); favorecen a la promoción de pequeños lugares de interés geoturístico; aumentan la seguridad de los visitantes y reducen el riesgo de lesiones en los senderos tradicionales muy inundados y abrumadoramente degradados del Parque Nacional de los Cárpatos.

Referencias bibliográficas

1. Gnatyak I. S. Problemas ecológicos y geográficos del funcionamiento de las rutas turísticas en la parte superior de la cuenca del río Prut / Yu. V. Zinko, I. S. Gnatyak // Regiones y ecosistemas naturales del río Prut: funcionamiento, monitoreo, conservación. – Lviv: Centro editorial de la Universidad Nacional Ivan Frankó de Lviv, 2009. – pp. 291 – 294;
2. Estación de Investigaciones Geográficas de Chornogora de la Universidad Nacional Ivan Frankó de Lviv // <http://geography.lnu.edu.ua/division/chornohirskyj-heohrafichnyj-statsionar>
3. Yevtushok O. V. Gestión de las rutas cognitivas del “Día lluvioso” / O. V. Yevtushok, O. I. Gnatyak, I. S. Gnatyak // Geoturismo: práctica y experiencia. – Lviv: Kameniar, 2018. – pp. 112 – 114.

4. Yevtushok O. Características del diseño de estructuras de gestión de una agencia de viajes / O. Yevtushok // Notas científicas de la Universidad Estatal Pedagógica de Ternopil. Ser.: Geografía. – Ternopil, 2004. – №1. – pp. 120 – 123;

NODE-RED AND THE IOT

Koldun M.

MD., Student

Igor Sikorsky Kyiv Polytechnic Institute

Node-RED is a powerful tool for building Internet of Things (IoT) applications with a focus on simplifying the ‘wiring together’ of code blocks to carry out tasks. It uses a visual programming approach that allows developers to connect predefined code blocks, known as ‘nodes’, together to perform a task. The connected nodes, usually a combination of input nodes, processing nodes and output nodes, when wired together, make up a ‘flows’.

Originally developed as an open source project at IBM in late 2013, to meet their need to quickly connect hardware and devices to web services and other software – as a sort of glue for the IoT – it has quickly evolved to be a general purpose IoT programming tool. Importantly, Node-RED has rapidly developed a significant and growing user base and an active developer community who are contributing new nodes that allow programmers to reuse Node-RED code for a wide variety of tasks [1].

Although Node-RED was originally designed to work with the Internet of Things, i.e. devices that interact and control the real world, as it has evolved, it has become useful for a range of applications.

When the IBM folks created Node-RED, they were mostly focused on the Internet of Things, i.e. connecting devices to processing and processing to devices. As a tool for rapid application development for the IoT, Node-RED is both powerful and flexible. Its power comes from a combination of two factors.

Node-RED is an example of a flow-based programming model – messages representing events flow between nodes, triggering processing that results in output. The flow-based programming model maps well to typical IoT applications which are characterized by real-world events that trigger some sort of processing which in turn results in real-world actions. Node-RED packages these events as messages which offer a simple and uniform model for events as they flow between nodes that make up the flows.

The set of built-in nodes is the second part of the Node-RED story. By building a set of powerful input and output nodes, each of which hides much of the complexity of interacting with the real world, Node-RED offers developers powerful building blocks to allow them to quickly put together flows that accomplish a lot, without having to worry about the programming details.

These two factors make Node-RED a powerful tool for IoT application development. When combined with the flexibility to create and use nodes such as the function node, which allows the developer to quickly write arbitrary JavaScript, plus the Node-RED community, who are constantly creating and sharing new nodes, Node-RED is likely to be one of the main tools in the IoT developers toolbox [2].

References

1. Rodger L., 2016, 'NODE RED Programming guide', NODE RED, URL <http://noderedguide.com/nr-lecture-1>
2. Hernandez M., 2018, 'IoT Application Development with NODE-RED', NODE-RED, URL <https://ubidots.com/blog/learn-more-about-node-red>
3. Назва конференції "ACTUAL PROBLEMS OF SCIENCE AND PRACTICE"

FEATURES OF THE ACCOUNTING ORGANIZATION OF FIXED ASSETS AT THE AGRICULTURAL ENTERPRISES OF UKRAINE

Lysenko K.,

student

National University of Life and Environmental Sciences of Ukraine

Bohdaniuk O.

PhD, Associate Professor

National University of Life and Environmental Sciences of Ukraine

Fixed assets are the most important factor in production, and the proper organization of its accounting helps to effectively use of assets, which increases the level of profitability of the enterprise. By its economic content and purpose fixed assets refer to the business assets of the enterprise that change under influence of human activity in the direction of obtaining agricultural products, or additional biological assets. Accordingly, in the process fixed assets are used as a resource potential for agricultural production, where part of their value goes to newly created products in the form of depreciation [1, p.21 -22].

In domestic accounting, the methodology for generating information on the management of fixed assets is laid down in Accounting Standard 7 "Fixed Assets"[2]. Its norms are applied by enterprises and organizations to agricultural activities.

Since agricultural activities are different from other activities, the organization begins with the formation of a material and technical base, the absence of which makes it impossible to do business. The organization of accounting for fixed assets includes: selection of registers of object accounting of fixed assets and accounting at the places of operation, assignment of inventory numbers to the objects commissioned; fixing objects by materially responsible persons; development of methods and techniques of analytical accounting; determining the composition of registers, methods and techniques of synthetic accounting of fixed assets and the procedure for inventory [3, 4].

The accounting organization should be the only integrated system of interconnected accounting methods that covers the entire accounting system as a whole. The effective use of fixed assets depends on the proper construction of the accounting system, which is an information base for making management decisions and control over the financial and economic activities of an agricultural enterprise. Therefore, an important aspect is the acceptance of changes to typical primary documents and accounting records, namely, the restoration of the notion of carrying value, the full disclosure of value and its change over the useful life. The coverage of complete information makes it possible to keep a single record of the status of the assets, their movement throughout the useful life and at the end of writing them off from the balance sheet. Also important component of the organization is the accounting policy of the enterprise, which indicates the main methods of accounting. Clear definitions in this document require methods of accounting, the primary observation of cost measurement, grouping and

summarizing the facts of economic activity. When developing accounting policies of agricultural enterprises, it is important to find the best way to keep records, so that they do not conflict with the concept of accounting, do not cause difficulties for accountants and provide complete information to both internal and external users.

References

1. O.V. Bogdaniuk, S.M. Sumchenko, 2013, The value of fixed assets in the system of capital turnover of agricultural enterprises, *Bioekonomika i ahrarnyi biznes*, Vol.181, pp. 18-23.
2. Standard of accounting 7 " Fixed Assets ", Accepted by Ministry of Finance of Ukraine 04/27/2000.
3. Mikhailov M.G., Telegun M.I., Kadatska A.M., Baranik O.O., 2008, Financial accounting in agricultural enterprises:.. Tutorial. - K.: Center for Educational Literature, 472 p.
4. Rybalko, O., & Ukolova, O. (2019). WAYS TO IMPROVE THE ORGANIZATION OF THE ACCOUNTING OF FIXED ASSETS. *ΛΟΓΟΣ. ART OF SCIENTIFIC THOUGHT*, (7), 19-22. <https://doi.org/10.36074/2617-7064.07.00.004>

STAGES OF THE ESTABLISHMENT OF INSTITUTIONS FOR ANTI-TRAFFICKING IN THE COUNTRIES OF THE EUROPEAN UNION

Markanych Y.

specialist of dean's office

Faculty of History and International Relations
State University "Uzhgorod National University"

Relevance. In modern world human trafficking exists as a modern form of slavery of children, women and men. They are transported across borders for various purposes, including exploitation, domestic slavery, enslavement, involvement in criminal activity, etc. The main reason for involving and forcing people to commit this crime is the social vulnerability of victims living in poor countries and being subjected to domestic violence or gender discrimination by others and loved ones.

Human trafficking in the countries of the European Union (EU) previously existed as a criminal phenomenon, originating from third world countries. However, in recent years there has been an increase in the volume of this crime directly within EU countries, which is caused by the territorial expansion of the union at the current stages of its development. Today, the European Union is one of the major trafficking regions, with hundreds of thousands of people being transported annually [1].

The aim of the article is to comprehensively analyze the peculiarities of the establishment and development of the main institutions of the European Union in combating the phenomenon of trafficking in women, men and children.

The specific objectives of the present study are to identify the specific features of the functioning of the EU's institutions in combating of human trafficking and to identify the main normative legal documents on prevention of trafficking in human beings in the European Union.

The main material. The main legal instrument for the protection of human rights and freedoms in the EU is the Treaty on the Functioning of the European Union [2]. Certain articles of this Treaty provide for rules on the punishment for human trafficking and the exploitation of men, women and children, regardless of their age, race or gender [3].

Most attention was paid to human trafficking within the EU in the mid of 1990s. In particular, in 1993 the European Parliament approved a Resolution on Trafficking in Women and Girls [4]. Subsequently, in early 1996, the European Parliament adopted a Resolution on Trafficking in Human Beings [5], which stated that trafficking in men, women and children was declared incompatible with morality and dignity and recognized as constituting a violation of all human rights. The following 1997, the Council adopted a Joint Action to Combat Trafficking in Human Beings and Sexual Exploitation of Children [6], which aimed to consolidate all the provisions of the Resolution.

An important step in the European Union's work in the area under study was the adoption of the Framework Decision on Combating Trafficking in Human Beings in

2002 [7]. The Council of Europe Convention on Action against Trafficking in Human Beings [8] came into force to prevent trafficking in human beings, protect victims and prosecute traffickers in 2008. An independent monitoring mechanism has been set up under the Convention to assess how effectively its provisions are implemented in practice. This monitoring mechanism, which is considered one of the main strengths of this Convention, consists of two bodies – the Group of Experts on Trafficking in Human Beings (GRETA) and the Committee of the Parties [9].

The Group of Experts on Action against Trafficking in Human Beings (GRETA) is responsible for assessing compliance with the Convention by countries that have ratified it [9]. It is made up of 15 independent and impartial experts from countries that have ratified the Convention. Instead, the Committee of the Parties is composed of the national representatives of the countries that have ratified the Convention. On the basis of the reports of GRETA, the Committee of the Parties may adopt recommendations addressed to individual countries on the measures to be taken in order to put into practice the conclusions of GRETA [9].

Today, the European Union's policy on combating and preventing trafficking in human beings is governed by the Directive of the European Council and the Parliament on the prevention and combating of trafficking in human beings and the protection of its victims [10]. The Directive establishes provisions to prevent trafficking in human beings and protect its victims. According to Article 2 of the document, member states of the European Union are required to take measures to prosecute persons guilty of such stages of trafficking in human beings as: recruitment, transfer, transfer-receipt and exploitation, which are caused by threat, use of force or other forms coercion, deception, abduction, abuse of power, etc. [10].

Considerable attention in the Directive is also given to the protection and assistance of victims of trafficking in human beings. It consists of the provision by States of free legal assistance to victims of trafficking in human beings and provides for special protective measures for minors [1].

The Directive also contains a list of measures to prevent trafficking in human beings, in particular [10]:

- holding regular trainings for officials;
- conducting information campaigns and taking measures to reduce the demand for services of victims of trafficking in human beings;
- elimination of social, economic, cultural, political, etc. factors that make people vulnerable to human trafficking;
- developing new and improving existing algorithms for identifying victims;
- raising awareness of the existence of human trafficking and its main forms and manifestations.

The document also enshrines the obligation of EU countries to monitor the implementation of anti-trafficking policies at national level [1].

The EU Anti-Trafficking Coordinator was established to coordinate a policy to prevent trafficking in human beings within the European Union in 2010. Its task is to coordinate and coordinate the activities of EU institutions, bodies and Member States, as well as third countries and international organizations in the field of combating trafficking in human beings [11].

Conclusions. Trafficking in human beings is regarded by the European Union as one of the most pressing problems of our time. EU policy on combating and preventing trafficking in human beings is aimed at securing and respecting all human rights, establishing victim support centers, and developing quality mechanisms to deal with and prevent this phenomenon. Adherence to the provisions of all directives and resolutions can contribute to the successful regulation and further eradication of trafficking in human beings within the European Union.

References

1. Activities of the European Union to combat modern forms of slavery. // Scientific and Practical Journal of European Law (Ukrainian). – 2013. – P. 139–145.
2. Consolidated version of the treaty on the functioning of the European Union // Official Journal of the European Union. – 2012. [Electronic resource]. – Access mode: <https://eur-lex.europa.eu/LexUriServ/LexUriServ.do?uri=CELEX:12012E>
3. Consolidated versions of the Treaty on European Union and the Treaty on the Functioning of the European Union with protocols and declarations // Legislation of Ukraine. – 2010. [Electronic resource]. – Access mode: https://zakon.rada.gov.ua/laws/show/994_b06?lang=uk
4. Resolution on trade in women // Publications Office of the EU. – 1993. [Electronic resource]. – Access mode: <https://op.europa.eu/en/publication-detail/-/publication/cfc9ec76-0dfc-4ba5-a853-ba077304eb22/language-en>
5. Resolution on trafficking in human beings // Official Journal C032. – 1996. [Electronic resource]. – Access mode: <https://eur-lex.europa.eu/LexUriServ/LexUriServ.do?uri=CELEX:51995IP0326:EN:HTML>
6. Joint Action of 24 February 1997 adopted by the Council on the basis of Article K.3 of the Treaty on European Union concerning action to combat trafficking in human beings and sexual exploitation of children // Publications Office of the EU. – 1997. [Electronic resource]. – Access mode: <https://op.europa.eu/en/publication-detail/-/publication/8cc29fdb-4d74-4199-8236-142ed82116ba/language-en>
7. Council Framework Decision of 19 July 2002 on combating trafficking in human beings // Official Journal. – 2002. [Electronic resource]. – Access mode: <https://eur-lex.europa.eu/legal-content/EN/TXT/?uri=CELEX%3A32002F0629>
8. Council of Europe Convention on Action against Trafficking in Human Beings // Council of Europe. – 2005. [Electronic resource]. – Access mode: <https://rm.coe.int/168008371d>
9. Council of Europe Convention on Action against Trafficking in Human Beings // Council of Europe. – 2013. [Electronic resource]. – Access mode: <https://rm.coe.int/16805d58cc>
10. Directive 2011/36/EU of the European parliament and of the Council of 5 April 2011 on preventing and combating trafficking in human beings and protecting its victims, and replacing Council Framework Decision

2002/629/JHA // Official Journal. – 2011. [Electronic resource]. – Access mode: <https://eur-lex.europa.eu/legal-content/en/TXT/?uri=CELEX%3A32011L0036>

11. EU Anti-Trafficking Coordinator // Together Against Trafficking in Human Beings. – 2017. [Electronic resource]. – Access mode: https://ec.europa.eu/anti-trafficking/eu-anti-trafficking-coordinator_en

WORKPLACE ACCIDENTS AND WORK-RELATED STRESS IN EXTREME TOURISM

Miasoid H.,

Master in Tourism,
PhD in Pedagogy, Associate Professor,
The Department of International Tourism,
Hotel and Restaurant Business and Foreign Language Training
Alfred Nobel University

Frolov Y.

Student of the 4th year of study
International Economic Relations
Alfred Nobel University

Extreme tourism is a branch of tourism that becomes more and more popular year-by-year. Climb new mountain, explore new depths in the ocean, do another skydiving session. People are attracted by activities that can bring new portion of adrenaline to them.

It is clear that despite extreme tourism is a widespread thing, lots of people try it and for someone it could even be a meaning of life, it causes danger for both sides, customers and employees. In every case a person who decides to try any extreme thing should use some help of a professional. Here we are coming to the fact that with every skydiving, basejumping, diving, etc. activities there are people who organize it and are responsible for everything.

Extreme tourism is one of the fastest-growing niche spheres nowadays. With global adventure tourism market value of \$ 586.3 billion in 2018, it is now projected it will double by 2026. Meaning more and more people are involved.

Hazards are normal thing when it comes to extreme tourism. As the point of it lays in getting a so-called adrenaline rush, a shock situation for organism. Considering this, safety and insurance is a very important thing in this field of tourism. As all employees in this sphere are usually at risk, stress is the issue. When every move has to be calculated to second it is not a time to panic. Despite it is necessary to be a right kind of person to begin working in such a sphere, stress factor exists. Stress in the workplace is one of the most difficult problems facing the areas of labor protection and healthcare. According to European researchers, it is stress that causes 50% to 60% of all lost workdays and the associated economic and social losses.

Even if individual is ready to be at risk daily, it does not mean that you can just turn off stress factor. A certain tension is both inevitability and necessity: tension is a motivating impulse for professional growth. But in case if work responsibilities or relationships become the cause of long-term stressful situations, and the employee understands that he can no longer cope with the requirements, work stress can arise with all its negative effects on the employee's productivity and on his health.

Sources of stress included poor communication from management; lack of recognition/incentives; job insecurity; and job demands such as dealing with difficult clients, insufficient staff, boredom, and repetition. Due to the travel often involved in this profession, stressors may include differences in culture, language, food, hygiene, living quarters, amenities, and transportation options, as well as differences in more subtle aspects of everyday life.

As it was already mentioned, stress at work affects the quality of job negatively. What should employer do to decrease the level of stress at work and to make employees ready for different cases of stress-related situations? On the organization level, there should be a clear indication of employee responsibility and related authority, a clear policy on measures to prevent bullying and harassment, transparent staff policy, flexible organization of labor and a good physical working environment. Considering that extreme tourism industry is exposed by high probability of hazardous situations, employer has to provide a proper preparation. Insurance and safety checks are to be done daily.

Moreover, it is important to implement employee training - how to learn to deal with stressful moments, as an example. Another thing is accidents at the workplace. From employee's perspective, it is important to get yourself ready. The fact that every work cause stress is clear, so everyone should be aware of some knowledge how to overcome it. It is very important to follow proper work-life balance in order to rest from work and clear your mind.

When due to different reasons there is a client who received an injury, there should be a certain policy of what must be done. In extreme tourism all customers usually sign documents in which it is stated that if some health harm is caused, not effected by malfunctions of equipment or mistake of a personnel, it is a client who is responsible for it. Business does not take responsibility for such cases. Nevertheless, if an employee is put at risk and health damage is done, and then employee insurance can cover medical expenses and upcoming rehab period.

Necessarily, subordinates should be provided with all safety trainings. It is crucial that every employee who works in this business, who I in charge of clients life has to stick to rules and follow all instructions.

References

1. 2020. Extreme Tourism. [online] Available at: https://www.researchgate.net/publication/323596158_Extreme_Tourism
2. Boyd, D., 2020. Workplace Stress - The American Institute Of Stress. [online] The American Institute of Stress. Available at: <https://www.stress.org/workplace-stress>
3. Houge Mackenzie, S. and Kerr, J., 2020. Stress And Emotions At Work: An Adventure Tourism Guide's Experiences.

CORPORATE ETHICS IN THE INTERNATIONAL HOTEL BUSINESS

Miasoid H.,

Master in Tourism,
PhD in Pedagogy, Associate Professor,
The Department of International Tourism,
Hotel and Restaurant Business and Foreign Language Training
Alfred Nobel University

LogvinenkoA.

Student of the 4th year of study
International Economic Relations,
Alfred Nobel University

Trust and respect is the key to all actions of any large hotel chain. Trust and respect are the things to be earned. To earn them you need to show the same thing to your customers. The Code of Business Ethics shows how you want your company to be perceived. For example, the Radisson Hotel Group around the world gives the right to expect that its hotels and all team members will act in accordance with prescribed business ethics. Everyone who works for such a hotel should be sure to provide any assistance to the guest, being guided by the highest personal standards of honesty and integrity in all matters, especially concerning your company. This is a matter of responsibility, confidence and trust. When working in a large number of countries and cultures, diversity must be recognized as a value. Certain customs and codes of ethics are quite different in different markets. Sometimes laws and regulations also vary. Therefore, it is imperative that all guests comply with local and international laws.

Representatives of the global hotel business recommend that any member of the team who has questions or questions about the Code of Business Ethics always discuss them directly with their leader.

It is also important to enable team members to anonymously report serious or sensitive issues regarding the Code or a possible violation of the Code. If a team member has a concern about business ethics in one of the hotels, which he considers it necessary to report anonymously, he should have such an opportunity.

The Code applies to all officers, directors, employees and agents. Also, the Code should be applicable to all hotels managed by your network, this is important because no matter what country your client flies to, he will definitely stay at your hotel if he is sure that the quality of the services provided will be as high. Management teams should be role models for all points of contact with internal and external stakeholders. Everyone to whom your Code applies must understand and act in accordance with the Code. The code will be applied quickly, consistently and efficiently. Violations by the employee may result in disciplinary action, including dismissal, in respect of the

employee. Business opportunities do not take precedence over your reputation or your Code.

References:

1. Brenkert, G. K. Marketing ethics. Frederic 2002, pp. 179
2. Good Governance Program (2004). "5". Business Ethics: A Manual for Managing a Responsible Business Enterprise in Emerging Market Economies. Washington DC: US Department of Commerce. pp. 93–128. Archived from the original on 2016-12-22. Retrieved 2017-01-19.
3. Owen, Chris (5 November 2015). "Pre-Cruise Hotels". ChrisCruises. Retrieved 3 December 2016.
4. Fraedrich, John; Ferrell, Linda; Ferrell, O.C. (January 2016). Business ethics : ethical decision making and cases. pp. 11–13. ISBN 978-1305500846. OCLC 937450119.
5. Business Ethics (Stanford Encyclopedia of Philosophy). Plato.stanford.edu. 2008-04-16. Retrieved 2013-06-04.

THE OBJECT OF THE ADMINISTRATIVE OFFENSE IN THE QUALIFICATION AND SYSTEMATISATION OF DOMESTIC ADMINISTRATIVE-TORT LEGISLATION ON ROAD TRANSPORT

Nefedova A.

Postgraduate

Kyiv National University of Trade and Economics

Department of Administrative

Financial and Informational Law Kyiv

An important element of the structuring of the legislation of Ukraine on administrative liability and the qualification of administrative misconduct is the determination of their object. It is the object of administrative misconduct that characterizes its antisocial orientation and social danger. In many cases, it is it that allows to distinguish a specific administrative offense from other such offenses. And, after all, it is the criterion for structuring the Code of Administrative Offenses as the pivotal act of administrative and tort legislation.

As a mandatory feature of administrative misconduct, the object of the assault determines the orientation, the course and the results of the qualification. On its basis the factual action is identified as a tort of a certain type (criminal, administrative, civil or otherwise), it is concluded in which proceedings it should be considered, the range of subjects of qualification is defined, its tools, algorithm and procedural forms are determined. Without defining the object, qualification of an administrative offense, a priori, is impossible. Because its absence or uncertainty does not allow to consider human behavior as socially dangerous and entailing legal (in particular, administrative) responsibility.

Against this background, issues of administrative misconduct have traditionally attracted the attention of the wide scientific community. Their importance for administrative law science, rulemaking and jurisprudence is ascertained by V.B. Averyanov, Y.P.Bityak, V.K. Kolpakov, O.V. Kuzmenko, S.G. Stetsenko and many other well-known scientists. Researchers of organizational and legal aspects of responsibility for misconduct in transport A.V.Gurzhiy, D.Y.Veselov, G.K.Golubeva, V.V.Donenko, O.V.Drozdov, E.V.Tsiba also recognize importance of these issues. However, despite the unanimous emphasis on the role of the object of administrative misconduct, the representatives of national administrative law do not show a unified view of its essence, structure, classification and a number of other important aspects.

Domestic theory of administrative law posits a rule according to which any administrative offense has a destructive effect not only on the correspondent social connection, but also on the macrosystem of social relations [1, c. 13, 14]. Of course, the impact of a certain administrative misconduct on such a system is almost imperceptible. However, on a social scale, administrative misconduct, the actual number of which reaches almost astronomical indicators, undoubtedly undermines the stability of the

whole system of relations protected by administrative and tort law. In view of this, such a system is regarded as *a common object of administrative misconduct*. This approach underlies virtually all current research on liability for administrative offenses in road transport. However, their authors are far from equally defining the borders of the common object of such misdeeds. For example, N. Bortnyk and S. Esimov extend them to: “the totality of social relations, the protection of which is ensured by the rules of the Code of Administrative Offenses [2, p. 42]”. From G.K. Golubieva’s viewpoint, they cover: “public relations, regulated by the rules of administrative legislation, protected by administrative sanctions in order to ensure the proper functioning of the order of administration, protection of property, rights and freedoms of citizens [3, p. 34, 35]”. In turn, A.V. Gurzhiy understands under the general object of administrative misconduct in road transport the whole multitude of public relations protected by administrative penalties [4, p. 88, 89].

Certainly, the general object of administrative misconduct in road transport is of great importance for their proper qualification. A. O. Storozhenko quite rightly emphasizes: “often, on the basis of features of a common object, an authorized subject of qualification can make a grounded conclusion about the administrative-tort nature of the act, or vice versa - about his criminal-legal, civil-legal, business law, etc. nature [5, p. 113, 114]”. However, this is not enough to determine on a basis of the object the specific administrative-tort standard required for the application, to distinguish between "related" administrative offenses or something else.

This predetermines necessity of the analysis of the object of administrative misconduct (including misconduct in road transport) at different stages of its specification. In particular, within the common object it is customary to distinguish certain groups of public relations, which more defined and clearly characterize the anti-social orientation of administrative misconduct. Such groups of social relations are referred to as "generic objects".

As a rule, in domestic administrative law, generic objects of administrative misconduct are distinguished by two main criteria: axiological and brunch. The first (axiological) criterion is the general social values around which the social relations protected by the administrative-tort law are formed. According to this criterion public relations concerning property; public relations regarding public order; public relations regarding the exercise of popular will, etc. can be defined as generic objects.

Instead, the second criterion is the branch or sphere of social life in which relevant social relations are formed. According to this criterion, the following generic objects of administrative misconduct are distinguished: public relations in industry; public relations in the field of trade; public relations in the field of standardization; public relations in the military sphere; public relations in transport, etc.

Both of these criteria formed the basis for the structuring of the Special Section of the Administrative Code into separate chapters. [6, p. 90-95; 7, p. 14-15]. Some chapters of this part of the Code have accumulated rules on liability for administrative misconduct that infringe upon certain socially significant values (above all, these are Chapters 6, 14, 15 and 15-A of the Code of Administrative Offenses). The rest states about responsibility for misconduct in a particular field or field of public life (Chapters 5, 7-13 of the Code of Administrative Offenses have been formed on the basis of an industry

criterion). In this connection, the following fact cannot be overlooked. Almost all researchers recognize the generic object of administrative misconduct as the main criterion for structuring the Code of Administrative Offenses and, in particular, the allocation of Chapter 10 "Administrative Offenses in the Transport, Road and Communications" in its structure. [8, p. 335]. The logical continuation of this approach should be the statement that the public relations in the field of transport and communications are the generic object for all administrative offenses envisaged by this chapter of the Administrative Code. However, contrary to this logic, the vast majority of scholars, speaking of the specific administrative misconduct included in Chapter 10 of the Code of Administrative Offenses, interpret their generic object much more narrowly.

Traffic law offenses have been systematized by the legislature within Chapter 10, - N. Bortnik and S. Eshimov write, but they add that: the generic object of these crimes (retained author's edition – A.N.) is road safety [2, p. 42]. Some other authors hold similar views, recognizing the generic object of certain industrial offenses: "road safety" (O.Yu.Salmanova, R.V. Yarova) [9, p. 150; 10, p. 76], "public relations on road safety" (E.V. Tsiba) [11, p. 95], "public relations regarding road safety or the road safety itself" (A.S. Sobakar) [12, p. 105], "the established order of public relations in the field of road safety" (V.V. Donenko) [13, p. 55, 56], "specific relations that fall under the category of "road traffic" (that is, they have certain generic characteristics) and are protected by administrative and legal norms that provide for liability for unlawful encroachment on them" (V. Gorkava) [14, p. 193], "provided state of protection of life, health of people, their interests, as well as the interests of others while moving people and goods by motor vehicles, as well as people without vehicles on the roads" (Y. Koller) [15, p. 135].

Without going into the terminological nuances of these definitions, it should be noted that some of them contradict both the position of the legislator and the initial principles of the research within which they were formulated. At the same time, their authors, as a rule, do not burden themselves with detailed arguments. However, single attempts to justify the anchoring of a generic object of particular violations to the field of the road traffic are unconvincing. It is worth noting that, basing on an individual vision of its content and scope, some researchers propose to review the structure of Chapter 10 and the Specific part of the Code of Administrative Offenses. Some of them insist on the separation of norms about responsibility for administrative offenses in the field of road traffic into the independent chapter of the Code of Administrative Offenses [12, p. 107]. Instead, others consider it advisable to "break" Chapter 10 of the Code of Administrative Offenses into several independent chapters which would regulate liability for: - administrative misconduct in transport; - administrative misconduct in the field of road economy; - administrative misconduct in the sphere of communications [16, p. 93, 94].

However, many issues related to the doctrinal definition and practical identification of the object of administrative misconduct in road transport remain unresolved. These include, in particular, the issue of its definition, the issue of its classifications, its role in rulemaking, and many others. Mostly, they are multidimensional and debatable. However, in the light of reforming domestic administrative-tort legislation (in

particular, the prospect of adopting the new Code of Administrative Offenses [17, p. 156]) there is an objective need to harmonize scientific positions and develop a single concept of administrative object. misdeeds at all levels of its generalization and objectification.

References

1. Gurzhii T. O. (2003) Logical and philosophical categories and classification of objects of administrative tort / Law of Ukraine. №1. Pp. 13-17.
2. Bortnik N., Eshimov S. (2016) Contents of administrative responsibility for committing offenses in the field of traffic safety // Bulletin of the National University "Lviv Polytechnic". Law. 855, pp. 38-47.
3. Golubeva G.K. (2008) Administrative and legal qualification of violations by drivers of the rules of operation of vehicles: dis. ... Cand. lawyer. Sciences: 12.00.07 / Golubieva Galina Kyrylivna. K., 233 p.
4. Gurzhii A.V. (2012) The essence and importance of administrative and legal qualifications. Law and Society. No. 1. P. 197-200.
5. Storozhenko O.M.(2008) Administrative and legal qualification of abuse of monopoly (dominant) position in the market:Dis k. date:12.00.07.K:VMURL "Ukraine", 183 p.
6. Gurzhii T. O. (2009) Actual problems of legislative regulation of administrative-tort relations in the field of road safety. Law of Ukraine. №3. P.90-95.
7. Gurzhi A.V. (2015) The object of an offense as a criterion for structuring administrative-tort legislation / AV Gurzhiy, Yu. A. Melnyk // Law. № 4. P. 14-19.
8. Gurzhii T. O. (2010) Administrative and legal problems of road safety in Ukraine. Monograph: Kh.: Timchenko, 480 p.
9. Salmanova O. Yu.(2002) Administrative and legal means of ensuring traffic safety by the police: dis. lawyer. Sciences:12.00.07/Salmanova E.Y.H., 232 p.
10. Yarova R.V. (2016) Administrative responsibility of special subjects-drivers of vehicles: dis Cand. lawyer. Sciences: 12.00.07/Yarova Ruslana Vasylivna.K.,235 p.
11. Tsyba E.V. (2016) Administrative responsibility for violation of the rules of carriage of passengers and goods by road in Ukraine: dis ... Cand. lawyer. Sciences: 12.00.07 / Tsiba Evgeniy Vladimirovich. Donetsk, 2011. 228 p.
12. Sobakar A.A. (2015) Administrative liability for traffic safety offenses: a monograph / Yu.S. Koller, AO Sobakar. K.: MP Lesya, 204 p.
13. Donenko V.V. (2003) Management of intoxicated transport: administrative and tort problems: [monograph] / VV Donenko, VK Kolpakov. Dnepropetrovsk: Law Academy, 196 p.
14. Gorkava V. (2017) Administrative responsibility in the field of traffic: theoretical and legal aspects // Bulletin of the National university "Lviv Polytechnic". Law. No. 865. S. 190-197

15. Koller Y.S. (2011) The object of an administrative offense in the field of road safety // Law and Society. No. 2. P. 134–138.

16. Gurzhii A.V. (2013) Administrative responsibility for violation of the rules of road transportation of dangerous goods and passage of large and heavy vehicles: dis. ... Cand. lawyer. Sciences: 12.00.07 / Gurzhiy Anna Valerievna. K., 210 p.

17. Gurzhii T. O. (2004) Prospects for the development of national administrative-tort legislation // Administrative Law and Process .. №3. Pp. 156-158

SALIVA ALKALINE PHOSPHATASE AND ACID PHOSPHATASE ACTIVITY IN YOUNG CHILDREN WITH DENTAL CARIES

Oktysyuk Y.,

Ph.D., Associate Professor
Ivano-Frankivsk National Medical University

Avakov V.,

Ph.D., Assistant Professor
Ivano-Frankivsk National Medical University

Cherepiuk O.

Ph.D., Assistant Professor
Ivano-Frankivsk National Medical University

In the pathogenesis of dental caries, the leading role is played by the qualitative and quantitative composition of the oral fluid, which, due to a number of mechanisms and important functions, affects the homeostasis of various components in the oral cavity. Much attention of researchers is turned to the study of enzymes providing mineralization of hard tissues of teeth, in particular, alkaline phosphatase (ALP). This enzyme is involved in the transfer of phosphoric acid ions from ether to the components of the organic matrix of bone, providing osteogenesis. A significant role in the processes of mineral metabolism belongs to lysosomal acid phosphatase (AP) enzymes, which exhibits a demineralizing effect in relation to tooth tissues [1]. Therefore, the aim of our study was to determine the activity of these two enzymes in the saliva of children with varying degrees of activity of dental caries.

The biochemical parameters of saliva were studied in a group of 120 children, which, in turn, was divided into a group of 3–4 years old, which numbered 59 children, and a group of 5–6 years old with a total number of 61 children. Saliva in children was collected by spitting in a sterile container or using a sterile pipette into a test tube, on an empty stomach, without stimulation. The activity of ALP and AP in saliva was performed using the photolorimetric method using Kits of Vital Diagnostics SPb. We have analyzed the variation series by calculating the arithmetic mean and its average error ($M \pm m$). Assessment of the reliability of the results was carried out using the calculation of Student criterion.

ALP (physiological norm (0,065-0,070 nmol min / in 1 ml) activates the mineralization of hard tooth tissues due to hydrolysis of phosphoric acid esters, and inversely correlates with AP (physiological norm (0,254-0,275) nmol min / 1 ml) whose activity depends from organic acids produced by acidophilic microorganisms.

In the group of 3–4 years of age, AP activity in children with high and very high levels of caries intensity was higher compared to children with medium and low levels of intensity ($0,301 \pm 0,002$) nmol min / in 1 ml, versus ($0,261 \pm 0,001$) and ($0,255 \pm$

0,0008) nmol min / in 1 ml, $p < 0,001$). Therefore, in the group of 5–6 years of age, we revealed a tendency of the previous age group, namely, the activity of AP in children with high and very high levels of caries intensity was $(0,309 \pm 0,0007)$ nmol min / in 1 ml and was significantly higher in compared with children in which the average and low levels of caries intensity, and the activity of this enzyme was $(0,263 \pm 0,001)$, and accordingly $(0,259 \pm 0,0004)$ nmol min / in 1 ml ($p < 0,001$).

In the group of 5–6 years of age, AP activity in children with high and very high caries activity was 1,02 times higher compared to the group of children of 3–4 years of age ($p < 0,001$). Therefore, in children 3–4 years old, with a low level of caries intensity, AP activity was 1,01 times lower than in the group of children 5–6 years old ($p < 0,001$). Thus, in children of both age groups with an average level of caries intensity, the activity of AP did not differ ($p > 0,05$).

ALP activity in the group of children aged 3–4 years with a high and very high level of caries intensity was $(0,063 \pm 0,0009)$ nmol min / in 1 ml and was significantly higher compared to children with a medium and low level of caries intensity $(0,066 \pm 0,0006)$ ($p < 0,01$) and, accordingly, $(0,070 \pm 0,0002)$ nmol min / in 1 ml, ($p < 0,001$). Among children 5-6 years old with a high and very high level of caries intensity, as in the previous age group, ALP activity remained lower compared to its average and low level $(0,060 \pm 0,0009)$, versus $(0,070 \pm 0,0002)$ and $(0,071 \pm 0,0003)$ nmol min / in 1 ml, respectively, $p < 0,001$).

It was found that ALP activity in children of different age groups was the same. For example, in the group of children 3–4 years old with a high and very high level of intensity of caries, its activity was probably 1,05 times higher compared to children 5–6 years old ($p < 0,05$). However, among children 3-4 years old with an average level of caries intensity, ALP activity was 1.06 times lower compared to children 5-6 years old ($p < 0,001$). In terms of ALP activity in children with a low level of caries intensity, both age groups were conditionally equivalent ($p > 0,05$).

These data indicate a violation of the enamel remineralization processes and the creation of a full-fledged apatite structure and are consistent with published data [2, 3].

References

1. Dabra S., China K., Kaushik A. Salivary enzymes as diagnostic markers for detection of gingival/periodontal disease and their correlation with the severity of the disease // *Journal of Indian Society of Periodontology*. – 2012. – № 16(3). – pp.368-364. DOI: 10.4103/0972-124X.100911.
2. Hegde M. N, Tahiliani D., Shetty S., Devadiga D. Salivary alkaline phosphatase and calcium in caries-active type II diabetes mellitus patients: An in vivo study // *Contemporary Clinical Dentistry*. – 2014. – № 5(4). – pp.440-444. DOI: 10.4103/0976-237X.142805.
3. Vijayaprasad K. E, Ravichandra K. S, Vasa A. A, Suzan S. Relation of salivary calcium, phosphorus and alkaline phosphatase with the incidence of dental caries in children // *Journal of Indian Society of Pedodontics and Preventive Dentistry*. – 2010. – 28(3). – pp.156-161. DOI: 10.4103/0970-4388.73789.

PRACTICAL STAGES OF FORMATION OF MARKETING STRATEGY OF HOTEL ENTERPRISES

Pavlova A.

Ph.D. assistant

Kyiv National University of Trade and Economics

Hotel businesses whose impact on the outside environment is negligible must be flexible and able to adapt to today's dynamic market. Therefore, the means of solving this problem and the objective requirement of today is to create such management mechanisms that would allow enterprises to successfully adapt to the rapidly changing conditions of business and adequately respond to the signals of a competitive environment. Adaptation and innovation capacity today play a dominant, and possibly decisive, role in determining the further development paths of the hotel industry. Characteristic features of the marketing strategy of the hotel enterprises, considering the market situation [1, p. 321]:

- long-term focus;
- serves as a means of realizing the marketing goals of enterprises;
- based on the results of marketing strategic analysis;
- developing a marketing plan.

Forming the marketing strategy of enterprises of the hotel industry is a set of organizational, economic, methodological, methodological, regulatory and information links, is realized through the principles, through the use of marketing methods and tools and contributes to the formation of marketing strategy of the enterprises of the hotel industry on a macro, and micro-levels that meet customer needs [3, p. 27].

The functions of the formatting or marketing strategy are determined by the set of functional tasks of marketing, are solved sequentially and in a relationship in accordance with the logic of the activities within the marketing strategy.

They include three required blocks [2, p.113]:

- 1) analytical and evaluation (market research and segmentation, consumer research, competition research);
- 2) planning and strategic (market choice strategy, market development strategy, market stimulation strategy, promotion of the hotel enterprise);
- 3) resultant (marketing plans, marketing programs, marketing projects).

Marketing strategic concept allows to subordinate to the common interests of the efforts of employees of the company, with the most rational way, considering the future prospects, as well as to develop management resources, concentrating them in the most effective areas of management.

In the *first stage*, we determine the marketing goals of the hospitality industry, it is important that they digitize the goals and check the feasibility of their achievement, determine the priorities of the tasks.

In the *second stage* we form a brand strategy, the main task of the brand is to become «Lovemark».

In the *third stage*, we structure the information to formulate a marketing strategy.

In the *fourth stage*, we conduct a full range of marketing research: analysis of the marketing environment.

In the *fifth stage*, we identify and prioritize your marketing strategies.

In the *sixth stage*, we formulate a marketing communication strategy.

In the *seventh stage*, we should have a marketing plan in which all stages of the marketing strategy model are fulfilled, namely: goal setting, brand strategy, market and competitor's analysis, consumer avatars, communication plan and media plan, budget for marketing, plan. At this stage, the marketing strategy is being implemented.

In the *eighth stage*, the marketing strategy of the hotel companies is monitored and evaluated. The main purpose of this stage of the implementation of the marketing strategy of the hotel enterprise is to check the success of the achievement of the goals set in the strategy - this is the ninth stage of the marketing strategy of the hotel business enterprise.

Thus, having considered this topic, we will draw some conclusions:

1. Strategic marketing is a modern marketing based on a certain vision of the company of the environment and its role in it, on the principles of globalism, innovation, integration, preference for structural studies of market needs and monitoring of the environment, active use of public relations. It is focused on the balance, harmonization of interests of the firm, consumers and society as a whole, partnership of all participants of market exchange relations and ensures creation of goods and services of higher value than that of competitors.

2. The marketing strategy as a whole is the embodiment of a set of dominant principles, specific long-term marketing goals, and appropriate decisions to select and aggregate the means of organizing and conducting business-oriented activities in the market.

3. The choice of marketing strategy is determined by the position, potential and traditions of the firm's activity in the market, the specifics of the product, the market situation. Much depends on the structure and methods of managing the institution, the priorities of the company and the specifics of the product.

References

1. Kotler, F. Fundamentals of Marketing. 5th European Edition. / F. Kotler, A. Gary. – M.: Williams, 2015. – 752 c.

2. Kuyarova L., Larina Y. Strategic marketing in organization: concepts of network management // Problems of management theory and practice. – 2012. – № 7-8. – P. 113–119.

3. Saraeva N. Assessment of competitive positions of the enterprise and formation of competitive advantage - [Electronic resource] – Access mode: <http://sargaev.ru/?p=683>

PROSPECTS OF CYBER INSURANCE IN UKRAINE

Prykaziuk N.,

Doctor of Sciences (Economics), Associate Professor
Taras Shevchenko National University of Kyiv

Pohribna N.,

PhD in Economics, Associate Professor
Taras Shevchenko National University of Kyiv

Motashko T.

PhD in Economics, Assistant
Taras Shevchenko National University of Kyiv

The issue of information security has become extremely relevant due to the development of modern information technologies, the increasing dependence of many organizations in their activities on the information systems functioning, the constant increase in the volume and complexity of information flows.

Annually, the number of registered cyber-attacks in the world is increasing, with the share of “successful” cyber-attacks, i.e., causing damage, being quite high and fluctuating within 71-79% (Figure 1).



Fig. 1. Cyber-attacks registered in the world in 2015-2019.

Source: Compiled by the authors using [1]

Cyber insurance is an effective tool for protecting businesses under these circumstances. Since the insurers are assigned first of all with the task of preventing the insured event occurrence and, secondly, ensuring an adequate level of reimbursement in the event of its occurrence.

In Ukraine, however, cyber risk insurance has not been developed so far and is hardly implemented. This is explained, first of all, by the general low level of insurance development in Ukraine and poor integration of domestic organizations into cyber space.

However, there are certain prospects for the cyber risk insurance development in Ukraine due to the intensification of the domestic enterprises' cooperation with foreign organizations, their entry into international markets, and potential adoption of legislative changes to comply with the requirements of the global community.

In general, the development of cyber insurance depends on many factors. Still, the state regulation of the relationships underlying cyber insurance is one of the key factors. Therefore, it is necessary to implement a set of measures with the participation of state authorities and government in order to ensure the successful development of cyber insurance in Ukraine.

Creating an effective system of state regulation of the relationships that are the key to cyber insurance. The relationships that underlie cyber insurance are the relationships between the state and business entities regarding the handling of personal data. State regulation of such relations is performed in the form of adoption of legal acts, definition of standards, imposition of sanctions for violation of requirements.

Today, there is a large number of regulatory acts on information security in Ukraine. Provisions on the essence of personal data, method of use, storage, and processing are outlined in the Law of Ukraine "On information" of 02.10.1992 № 2657-XII, Law of Ukraine "On protection of information in information and telecommunication systems" of 05.07.1994 № 80 / 94-VR, Law of Ukraine "On Protection of Personal Data" of 01.06.2010 № 2297-VI and other [2, 3, 4]. The adoption of the Cyber Security Strategy of Ukraine in 2016 and the Law of Ukraine On Basic Principles of Cyber Security Support of Ukraine No. 2163-VIII of 05.10.2017 [5; 6] are the important steps.

However, provisions that oblige organizations to notify the competent public authority of the personal data leakage, and acts that regulate standards on the level, manner, methods of data protection of an organization and impose sanctions for failure to comply are the key ones for the cyber insurance functioning. The regulation of the above mentioned relationships will create demand for cyber insurance in Ukraine as organizations will be interested in insuring themselves against such risks. For insurers, a clear regulatory framework will help to properly assess risks, determine the price of insurance coverage, and outline other terms of the insurance contract. Here, the experience of the United States is noteworthy, since the system of regulating relations in the field of personal data security of this country creates favorable conditions for the cyber insurance market development [7].

Adopting a new version of the Law on Insurance is also important, since the current minimum capitalization level of 1.5 million Euros for insurance companies will not be sufficient for the cyber risk insurance implementation. In our opinion, considering the minimum capital requirements, insurance companies that provide cyber risk insurance should go along with life insurance companies.

Since cyber risks are complex in their nature and cause significant losses in the case of an insured event, insurance companies are in great need of effective, robust reinsurance protection to meet their obligations to insurers. In addition to the fact that

cyber risks reinsuring under the classic patterns is extremely costly, assignees often refuse to accept individual cyber insurance obligations or set low limits to cut their own risks.

In this case, the state can guarantee such protection for insurers by organizing a reinsurance pool, by setting up a state reinsurance company or by performing the functions of a “last-resort reinsurer” for cyber insurance companies.

In our opinion, creating a cyber-risk reinsurance pool in the form of a public-private partnership would be the most appropriate way for Ukraine. That is, on the one hand, this system of relations would include the insurance companies, which would pool their resources, and on the other hand - the state via the authorized body (National Commission for State Regulation of Financial Services, or the NBU). A possible mechanism for the cyber risks reinsurance in the form of the public-private partnership is shown in Figure 2.

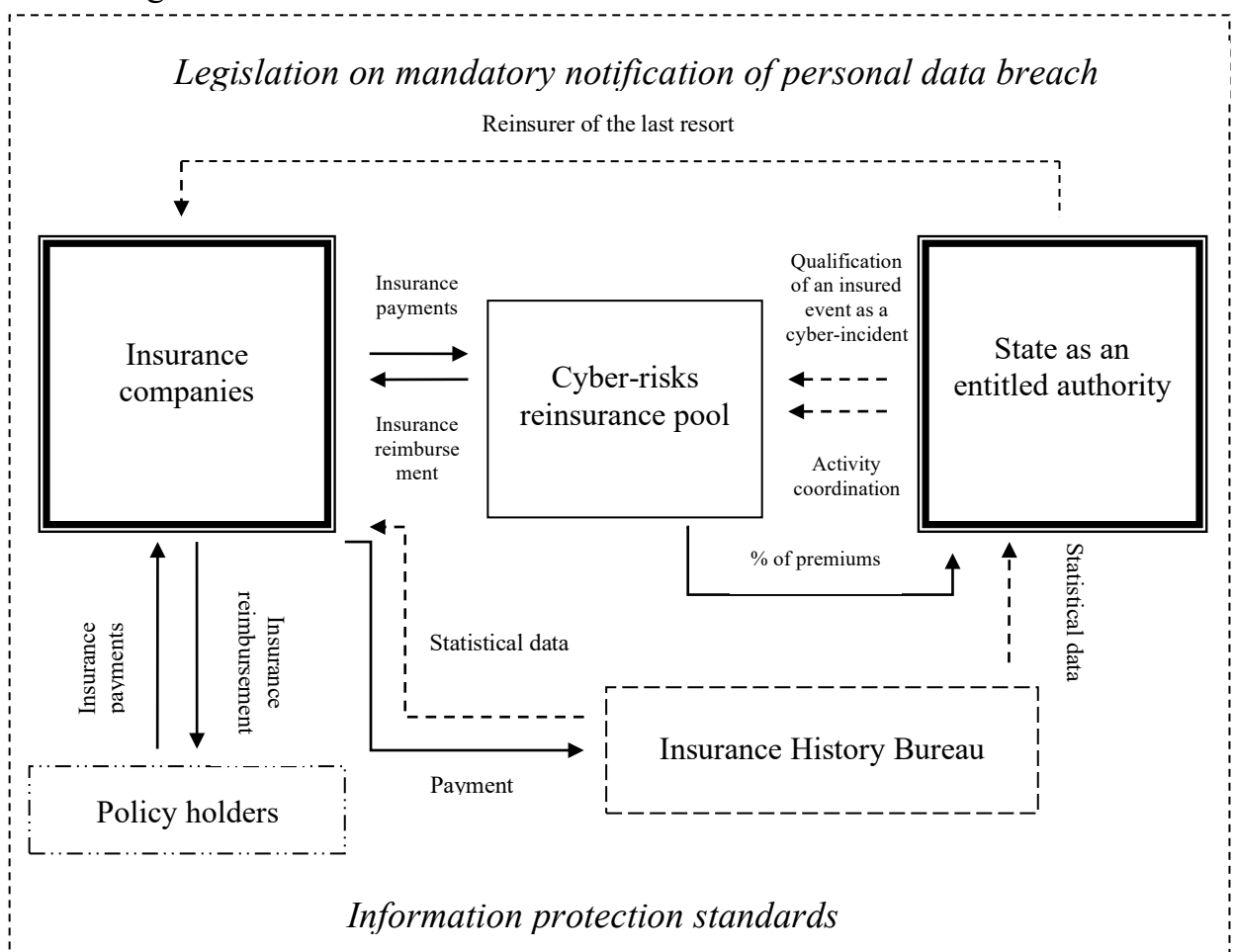

Fig. 2. The mechanism of the cyber risks reinsurance in the form of public-private partnership

Source: Compiled by the authors

In this case, the state would perform the coordination function for the pool activity, as well as provide additional resources in case of lack of own resources of the reinsurance pool (would act as a reinsurer of last resort). To provide such guarantees, the state would get a pool premium of a certain percentage from the annual amount of reinsurance premiums received.

The entrusted authority, in cooperation with other authorities, would also be entitled with the function of recording data breaches, investigating these incidents, and organizing cyber-threat information sharing between the government, organizations, insurance companies and the public. Insurance payments from the pool should only be made after cyber incidents have been recognized by the authorized body.

Participation in the reinsurance pool should be compulsory for all cyber-insurers, since the nature of these risks is complex and requires the centralized control on their management.

Reinsurance coverage must be guaranteed within certain own retention limits for each member in combination with the annual aggregate liability limit of the reinsurance pool. Retention amounts should be realigned to the extent companies' participation in the pool scheme. It is advisable to ensure the joint liability principle for the pool participants in making insurance payments for insured events, as well as having their own deduction in the prescribed percentage of the sum insured for each insurance contract.

In order to better understand and facilitate the cyber risk assessment in the pool's organizational structure, it is advisable setting up an Insurance History Bureau. This unit should be engaged in the collection and processing of information on accident and risk features, since high-quality actuarial calculations require the insurer having the adequate statistical information.

Thus, decision-making on the cyber insurance relationships regulation, creation of a competent authority for fixing data leakage incidents, and organization of the cyber-risk reinsurance system with the domestic state bodies will create the necessary conditions for the cyber insurance development in Ukraine.

References

1. 2019 Cyberthreat Defence report. <https://www.imperva.com/resources/reports/CyberEdge-2019-CDR-Report-v1.1.pdf>.
2. On information: Law of Ukraine of 02.10.1992 No. 2657-XII: <http://zakon5.rada.gov.ua/laws/show/2657-12>
3. On the information protection in information and telecommunication systems: Law of Ukraine of 05.07.1994 № 80/94-VR: <http://zakon5.rada.gov.ua/laws/show/80/94-%D0%B2%D1%80>
4. On protection of personal data: Law of Ukraine from 01.06.2010 No 2297-VI <https://zakon.rada.gov.ua/laws/show/2297-17>
5. On the cyber security strategy of Ukraine: Resolution of the Ukrainian National Security and Defense Council approved by Presidential Decree No. 96 of 15.03.2016 <https://zakon5.rada.gov.ua/laws/show/96/2016>
6. On the Fundamental Principles for Supporting the Cyber Security of Ukraine: Law of Ukraine No. 2163-VIII of 05.10.2017 <https://zakon.rada.gov.ua/laws/show/2163-19>
7. Prykaziuk N.V. Progressive experience of foreign countries in solving problems of cyber insurance / N.V. Prykaziuk, M.V. Kukurudziak // Bulletin of the Odessa National University. Series: Economics. - 2016. - Volume 21. Issue 2, pp. 164-168. http://www.irbis-nbu.gov.ua/cgi-bin/irbis_nbu/cgiirbis_64.exe?I21DBN=LINK&P21DBN=UJRN&Z21ID=&S21REF=

MODERN SCIENCE AND PRACTICE

10&S21CNR=20&S21STN=1&S21FMT=ASP_meta&C21COM=S&2_S21P03=FILE
=&2_S21STR=Vonu_econ_2016_21_2_37

METHODS FOR EEG ARTIFACTS REJECTION BASED ON BLIND SOURCE SEPARATION

Redka I.

Ph.D., Associate Professor

V.N. Karazin Kharkiv National University

The detection and rejection of artifacts from EEG data is an important problem in neurophysiology since the characteristics of artifact fragments overlap with those of true brain activity. A lot of methods are used to detect and reject EEG artifacts such as statistical artifact rejection, adaptive filtration, regression, blind source separation, empirical mode decomposition, wavelet transform and their combination. This article is focused on the most popular algorithm of artifacts rejection based on blind source separation.

Blind Source Separation (BSS) methods are based on spatial filtering of EEG signals to remove physiological artifacts without reference channels. For this, the output EEG signal is decomposed into various spatial components, and then a pure EEG signal is reconstructed based on artifact-free spatial components found on the basis of a certain criterion.

One of the BSS methods is Principal Component Analysis (PCA) based on orthogonal transformation and second-order statistics to obtain estimates of the artifact and pure EEG signal. These estimates are the values of linearly uncorrelated variables, which are called the main components [1]. The transformation is designed so that each principal component has the largest possible variance subject to orthogonality to the previous principal component.

One of the drawbacks of the analysis of the PCA is the impossibility of separating artifacts and EEG, if they are comparable in amplitude. In particular, it was not shown that it is possible to separate artifacts of blinking, ECG and EMG, which have amplitudes similar to pure EEG [2]. In addition, there is no reason to believe that the sources of activity in the original EEG signal are spatially orthogonal with respect to each other. Despite the fact that PSA is more effective in removing certain types of artifacts, most researchers prefer the analysis of independent components [3].

Another BSS method is Independent Component Analysis (ICA), which, unlike PCA, uses not only second-order statistics, but also higher-order statistics. The main goal of the ICA is to find a linear projection of data that maximizes their mutual independence.

ICA is used to decompose multichannel data sets into various independent components, based on the following assumptions [4]: 1) the maximum number of independent components (IC) should be less than or equal to the number of electrodes used to record EEG signals; 2) neuronal and artifact sources are independent of each other and linearly mixed; 3) the delay in signal propagation from brain sources to electrodes is negligible.

The standard ICA model is implemented in such algorithms as Infomax, JADE, FastICA, RADICAL, based on the assumption that the sources of independent

components are non-Gaussian or only one source is Gaussian. These algorithms do not take into account the temporal structure of the signal and do not isolate components with a Gaussian distribution. The indicated drawbacks are deprived of the ICA model for time series, which are implemented in the TDSEP SOBI, AMUSE algorithms, which can select independent components having a Gaussian distribution [5]. Extended-Infomax ISA can emit both super-Gaussian artifacts (blinking eyes) and a sub-Gaussian signal (noise from power lines), but the Infomax ICA is limited only to removing super-Gaussian artifacts (blinking eyes).

ICA algorithms have several drawbacks: the ambiguity of sources; the uncertainty of component dispersions; dependence of performance on the size of the data set: with small data size, ICA algorithms have low performance [6].

Another common BSS method is Canonical correlation analysis (CCA), which, unlike ICA, uses second-order statistics and makes sources as autocorrelated and mutually uncorrelated as possible [7]. In addition, CCA, unlike PCA and ICA, does not require assumptions about orthogonality and a Gaussian distribution.

Previous artifact removal studies have found high CCA performance compared to ICA. CCA is considered especially effective in separating muscle artifacts from true neuronal activity, since EMG has a low autocorrelation compared to brain components [7].

In neurophysiology, the most popular methods for artifacts rejection are methods based on BSS, especially ICA. Preval algorithms among ICA are SOBI, FastICA and InfoMax [3].

A comparative analysis of the methods for removing EOG, EMG, and ECG artifacts, carried out in [8], showed that the most optimal approach is to eliminate artifacts using ICA, especially SOBI and AMICA. SOBI is accurate and fast, but sometimes it removes too low component when suppressing eyes artifacts, which was not observed when correcting muscular artifacts. This fact is important to consider in studies of evoked brain activity, since this algorithm for correcting eyes artifacts can remove a significant portion of event-related potentials (ERP). AMICA is much slower, but overall a more accurate algorithm and maximizes the potentials associated with the event.

Finally, it should be emphasized that there is no universal algorithm for all types of artifacts and usually researchers combine ICA with other methods for artifact rejection.

References

1. Fitzgibbon S., Powers D., Pope K., Clark C. Removal of EEG Noise and Artifact Using Blind Source Separation. *J. Clin. Neurophysiol.*, 2007, vol. 24, no. 3, pp. 232–243.
2. Wallstrom G.L., Kass R.E., Miller A., Cohn J.F., Fox N.A. Automatic correction of ocular artifacts in the EEG: a comparison of regression-based and component-based methods. *Int. J. Psychophysiol.*, 2004, vol. 53, no. 2, pp. 105–119.
3. Urigüen J.A., Garcia-Zapirain B. EEG artifact removal – state-of-the-art and guidelines. *J. Neural Eng.*, 2015, vol. 12, no. 3, article 031001, 44 p.

4. Delorme A, Sejnowski T, Makeig S. Enhanced detection of artifacts in EEG data using higher-order statistics and independent component analysis. *NeuroImage*, 2006, vol. 34, no. 4, pp. 1443–1449.

5. Kitsun P.G. [Using the third-party method to automatically remove EEG artifacts associated with eye movements]. *Visnik Nacional. Tehnich. Univer. Ukrayini "Kiyivskij politeh. institut". Seriya : Radiotehnika. Radioaparatabuduvannya* [Bulletin of the Nat. Tech. Univer. of Ukraine "Kyiv Polytechnic Institute". Series: Radio Eng.]. 2016, vol. 65, pp. 99-107. (In Ukr.)

6. Abdullah A.A., Zhang C.Z., Abdullah A., Lian, S. Automatic Extraction System for Common Artifacts in EEG Signals Based on Evolutionary Stone's BSS Algorithm. *Math. Probl. in Eng.*, 2014, vol. 2014, article ID 324750, 25 p.

7. Urigüen J.A., García-Zapirain B., Artieda J., Iriarte J., Valencia M. Comparison of background EEG activity of different groups of patients with idiopathic epilepsy using Shannon spectral entropy and cluster-based permutation statistical testing. *PLoS ONE*, 2017, vol. 12, no. 9, article e0184044, 15 p.

8. Clercq W.D., Vergult A., Vanrumste B., Paesschen W.V., Huffel S.V. Canonical Correlation Analysis Applied to Remove Muscle Artifacts from the Electroencephalogram. *IEEE Trans. on Biomed. Eng.*, 2006, vol. 53, no. 12 (Pt 1), pp. 2583–2587.

STRUCTURAL ANALYSIS OF THE NATURAL RESOURCES POTENTIAL OF THE TRANSCARPATHIA REGION

Shkriba Y.,

Student

Uzhgorod National University

Karabiniuk M.

Assistant

Department of physical geography and efficient environmental management
Uzhgorod National University

Relevance. The Transcarpathian region is located in the western part of Ukraine and is an important part of the Carpathian region. Its characteristic feature is the attachment to the southwestern macro-slope of the Ukrainian Carpathian mountain system, which mainly determines the peculiarities of the natural conditions of the region. The diversity of natural conditions and landscape diversity determine the relatively high natural resource potential (NRP) of the study area, which is characterized by the peculiarity of the species composition of natural resources, their concentration and stocks. For example, Transcarpathian region ranks first in Ukraine in terms of forest resources potential [1].

The relevance of our study is to analyze the current structure of the natural resource potential of the Transcarpathian region which is unique in natural and economic features of the region of Ukraine, whose natural resources have been actively used for a long time in various spheres of human activity (forestry, agriculture, industry, recreation and tourism, nature conservation activities, etc.). In order to develop recommendations for the rational use of nature and to reduce the negative impact on the natural complexes of the Transcarpathian region, it is necessary to have information about the internal heterogeneity and peculiarities of the region, including the structure and features of the natural resource potential.

The aim of the article is to analyze the features of the current structure of the natural resource potential of the Transcarpathian region.

The **specific objective** of the present study is to determine the peculiarities of the influence of natural conditions on the formation and structure of the natural resource potential of the Transcarpathian region, as well as its analysis on the basis of quantitative indicators.

The main material. The Transcarpathian region is located on the southwestern macro-slope of the Ukrainian Carpathians and the Transcarpathian lowlands, within the Tisza river basin, an integral index of natural resource potential of which is 24,62 % (fig. 1) [1]. By this indicator, it is second in the Carpathian region (97,58 %) and is second only to the Lviv region (37,65 %). The study area is characterized by a kind of landscape and biodiversity.

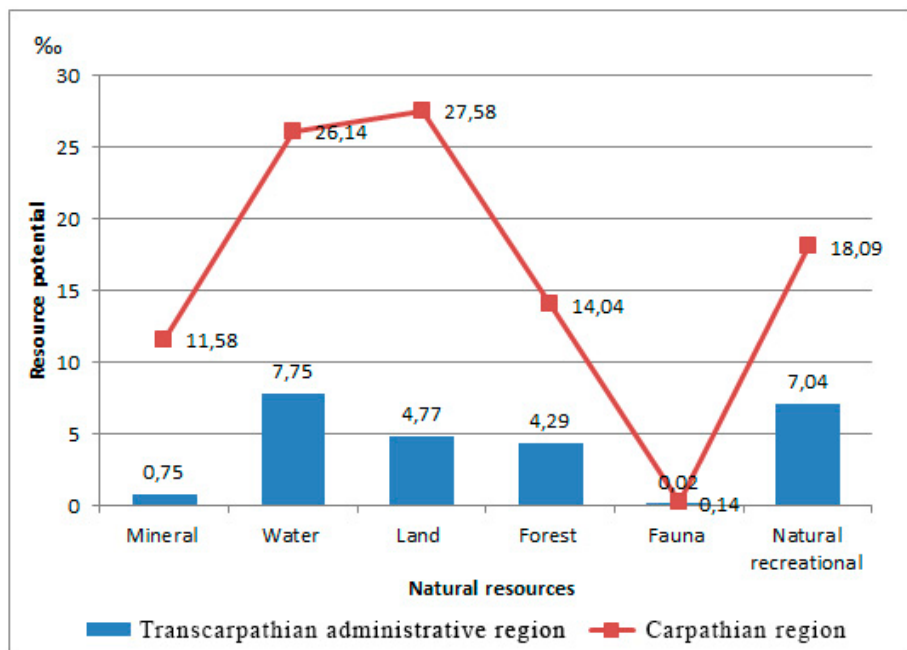

Fig. 1. Natural resource potential of the Transcarpathian region (according to V. Rudenko [1])

According to V. Rudenko, in the structure of NRP of the Transcarpathian region, water resources (7,75 %) have the greatest potential [1]. The region is characterized by a dense hydrographic network, which is formed by 9 426 rivers with an average density of 1,7 km/km² [2]. The dense river network of the region is mainly the result of significant rainfall (over 1 500–1 700 mm a year in mountainous areas) caused by the windiness of the southwestern macro-slope of the Ukrainian Carpathians and the transfer of moist Atlantic air masses. A characteristic feature of the study area is the presence of a large number of relict glacial lakes in the highlands of the mountain ranges, in particular – Chornohora and Svydovets. Among them, the most famous are Brebeneskul, Breskul, Vorozheska and others. In general, the freshwater supply in the region is 400 million m³/year [2].

The characteristic feature of the Transcarpathian region is the high diversity and the highest potential of natural recreational resources in the Carpathian region, which is 7,04 % [1]. The variety of recreational resources is ensured by the presence of unique natural objects and a peculiar history of their exploitation. Among the natural recreational resources, the most important are the presence of numerous mountainous landscapes with unique flora and fauna, where hiking and mountain-skiing, ecotourism and others types of recreational and tourist activity are actively developing, as well as the presence of unique mineral and thermal water sources in Ukraine, salt mines, etc. The latter ones provide the development of balneotherapy in the region and are most actively used in the summer [4].

In the structure of the natural resource potential of the Carpathian region, the Transcarpathian region is characterized by the largest indicator of forest resource potential (4,29 %), since forests occupy about 50% of the land stock of the region [1; 2]. The largest forests are confined to the mountain areas, in particular – Rakhiv, Tiachiv and Mizhhiria districts. Hardwood deciduous forests are the most common in

the region (over 64%), while coniferous forests make up 29% and the rest 8% are from other species [2].

In the component structure of the natural resource potential of the analyzed area the penultimate place belongs to the mineral resources (0,75 ‰), which occupy quite a limited number [1]. Among the mineral resources in the region there are rock salt of Solotvyno's deposit, zeolites, kaolins, gold (Muzhievskye deposit), as well as fuel and energy resources – brown coal of the Ilnitsky deposit and natural gas). Fauna resources make up a relatively small proportion of the area's NRP (0,02 ‰) and are represented by 400 species of vertebrates, of which 74 species are mammals, 280 species of birds, 10 species of reptiles and 48 species of fish [2].

The predominance of mountainous terrain in the relief of the Transcarpathian region causes a small amount of land resources, the potential of which is the lowest among the regions of the Carpathian region and is 4,77 ‰ [3]. In the structure of the land fund of the region, agricultural land occupies only 36%, while about 50% is occupied by forests [2]. In the soil cover of the plain part of the region within the Transcarpathian lowlands, the most common are Umbric, Umbric Gleyic Albeluvisol and Gleyic Albeluvisol (Luvic Gleysol) soils, and in the river floodplains there are Histic Gleysol soils. However, in the greater mountainous part of the region is dominated by Cambisols, and mountain meadows by Cambic Umbrisols [5].

Conclusions. The Transcarpathian region is unique among other regions of Ukraine in the nature of natural conditions and resources, which determine the peculiar structure and features of its natural resource potential. It is characterized by the highest potential of forest resources in the country (4,29 ‰) and one of the highest indicators of water (7,75 ‰) and natural recreational resources (7,04 ‰). Instead, the potential of mineral, earth and faunistic is one of the lowest. The natural resource potential of the studied area is suitable for the development of mainly recreational and tourism activities, which has a relatively small negative impact on the environment. Thus, in addition to rationalization of forestry and water management, it is necessary to develop recreation and tourism here, taking into account the recreational and tourist capacity of natural complexes.

References

1. Rudenko V. P. Geography of Ukraine's natural resource potential: a textbook. Chernivtsi : Chernivtsi Nat. Univ., 2010. 552 p.
2. The nature of the Transcarpathian region / edited by K. I. Gerenchuk. Lviv : Higher School, 1981. 156 p.
3. Shabliy O. I. Geographical and geopolitical position of the Ukrainian Carpathians. *Carpathian region. Scientific studies in history, culture, tourism*. 2012. №1. Pp. 113–123.
4. Pop S. S. Natural resources of Transcarpathia. Uzhgorod : Carpathians, 2009. 340 p.
5. Kanash O. P. Soils and land resources // Complex Atlas of Ukraine. Kyiv : State Enterprise "Cartography", 2005. P. 37.

PROFESSIONAL DEVELOPMENT OF PRESCHOOL DIRECTOR

Solovey Y.

post-graduate student
of the department of preschool education,
Bohdan Khmelnytsky National University of Cherkassy,
Cherkassy, Ukraine

Education reform in Ukraine is a part of the process of updating educational systems associated with recognizing the importance of knowledge as a driving force of social progress and universal well-being. The world and national experiences show that any fundamental changes in the educational system are practically unrealizable as long as there is no change in the quality of a teacher's professional activity. Changes in the educational system of professional development of pedagogical workers concern the creation of new educational standards, revision and updating of curricula, the content of educational and methodical textbooks, forms and methods of teaching.

At the new stage of its modernization, the educational system of professional development is characterized with clear, variable structure promoting the implementation of the individual strategies of the formation and development of a teacher's personality and confirming its important role [1, p. 4].

The professional development of a preschool director is important for the educational institution support, for the improvement of its image and its progressive and dynamic development.

The professional development of a teacher, in our case, a preschool director, is the professional growth achieved by systematic improvement of practical skills acquiring and accumulating both his own and professional experience.

Different aspects of professional development of preschool education institutions are considered in the researches of V. Bondar, R. Vdovychenko, A. Havryliuk, L. Danylenko, S. Kalashnikova, B. Karlof, A. Kytov, S. Krysiuk, M. Lahunova, V. Luhovy, V. Maslov, N. Nyzhnyk, V. Oliinyk, L. Pashko, I. Rezakovych, T. Sorochan, L. Turishcheva, V. Urhukin, S. Frolov, V. Shatun, N. Shmeliov, et. al [2, p. 142].

Professional development of a personality involves formal experience (i.e., attending workshops and professional meetings, mentoring, professional development at postgraduate pedagogical institutes, participation in the Ukrainian, regional and district events, internship, attestation, etc.) and informal experience (reading professional publications, watching documentaries associated with management of preschool educational institution, etc.)

Considering the issue of the professional development of a preschool director, we should study the content of the experience and the processes in which professional development occurs. In our opinion, the structural components of the professional development of the director at PEI are:

- knowledge component;
- information-knowledge component;

- activity component;
- culture component;
- motivation component.

It should be noted that the traditional way of a director's professional development is pedagogical institutes of postgraduate education where there is a systematic study of pedagogical staff.

In the context of educational informatization, information technologies that allow unlimited access to information and diversify learning tools, etc. are important for the professional development and improvement of the management competence of a preschool director. These technologies involve computers, the Internet, communication technologies (broadcasting) etc. Recently, scientists have been taking a lot of interest in how computers and the Internet can be used to increase the efficiency and professional development of education managers, both in formal and informal settings.

Therefore, the participation in webinars, correspondence discussion panels, net communities, the use of distance learning platforms (EdEra, Prometheus, Osvitoria (Edutoria), Vseosvita (All-Education), Na urok (To a Lesson)) with further certification, processing special courses, social networks, messaging and video conferencing, wiki-platforms and other services of the Internet contribute to the formation of key competencies and professional development of the preschool director.

It is worth noting that one of the main areas of professional development at the level of a preschool director's professional competence is purposeful self-education.

Director's self-education can be considered as a separate direction of increasing his/her level of competence, pedagogical and managerial skills, and as a result, continuous self-development and professional pedagogical self-realization.

In addition, we consider it appropriate to determine the directions of self-development for a preschool director that contribute to enhancing the personal qualities being necessary for successful management activities:

- the development of positive self-perception (the formation of positive thinking, etc.);
- the formation of motivational and self-stimulating skills;
- the development of the qualities necessary for self-praise in the process of professional activity;
- the development of professionally significant qualities;
- the development of the ability to enjoy the process and results of management activities [3, p. 19].

Thus, the professional development of a preschool director is a pressing issue of today that requires further scientific development. The key component of the preschool director's professional development is his/her professionalism being a complex system formation. Professional and personal development of a preschool director contributes to the institution's competitiveness. We consider the professional and personal development to be the primary task of every manager in conducting effective institution activity.

References

1. Bilyk N. I., 2015, Management of adaptive-pedagogical design of regional systems of teaching pedagogical workers: monograph, Poltava: ASMI, 461 p.

2. Bobir V. G., 2016, Professional management of a preschool institution. Scientific Bulletin: UMO, Electronic edition, Ed. 1, P. 142, URL http://umo.edu.ua/images/content/institutes/imp/vydannya/visnyk_umo/vypuski/Статті_збірник_10_05_2016.pdf

3. Khripun V. I. 2012, Professional self-development of a pedagogical worker of a preschool educational institution in schemes and tables for pedagogical workers of preschool educational institutions, Cherkasy: CHOIROPP, 25 p.

MICROSCOPIC INVESTIGATION OF OXIDATIVE-ORGANOSOLVENT STRAW CELLULOSE

Trembus I.,

Ph.D., associate professor

Department of Ecology and Plant Polymers Technology
National Technical University of Ukraine «Igor Sikorsky Kyiv Polytechnic Institute»

Semenenko N.,

graduate student of

Department of Ecology and Plant Polymers Technology
National Technical University of Ukraine «Igor Sikorsky Kyiv Polytechnic Institute»

Tinytska Y.

student of

Department of Ecology and Plant Polymers Technology
National Technical University of Ukraine «Igor Sikorsky Kyiv Polytechnic Institute»

In modern scientific and applied research, light and electron microscopy are used, in which light and electron rays are respectively used for the investigation. Optical transmission microscopy is characterized by a small depth of field and a relatively low resolution, which is determined by the wavelength of the light beam and is approximately a micrometer [1]. Using the technique of scanning electron microscopy, the morphological features of the surface of the obtained oxidative-organosolvent straw cellulose were determined [2]. Specimens of wheat straw and oxidative-organosolvent straw cellulose, obtained under optimum conditions by peroxy-formic method (PFA), in the system «acetic acid – water – hydrogen peroxide» (AAHP) and «acetic acid – water – hydrogen peroxide – ethyl alcohol» (AAHPEA) were studied and photographed using scanning electron microscope PEM – 100I [3-4]. The results of the studies are shown in Fig. 1.

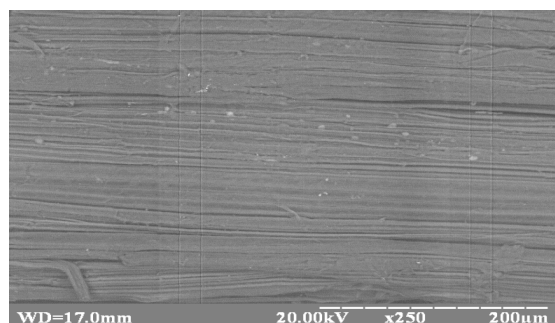

a)

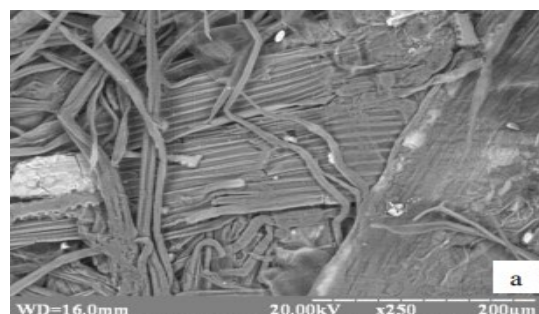

b)

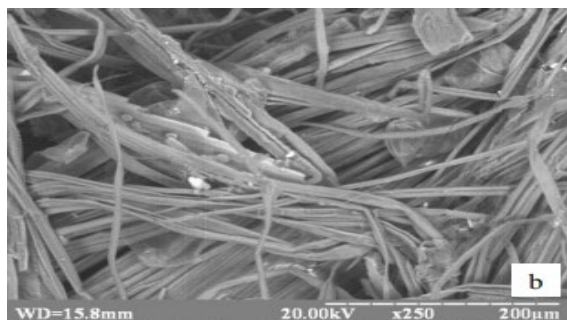

c)

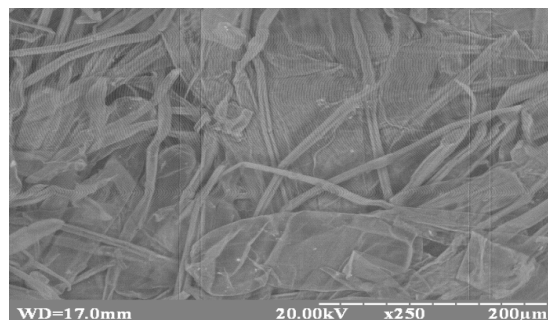

d)

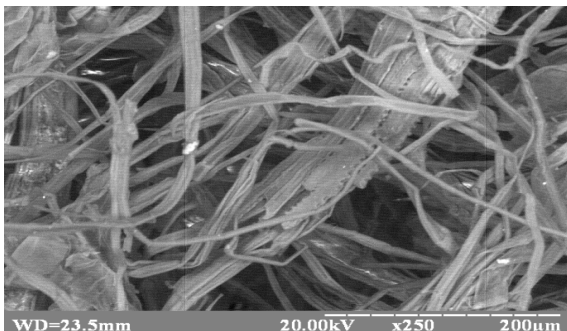

e)

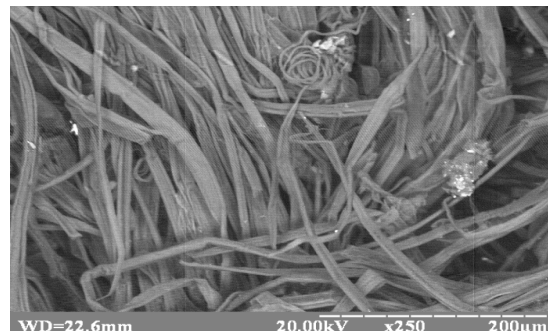

f)

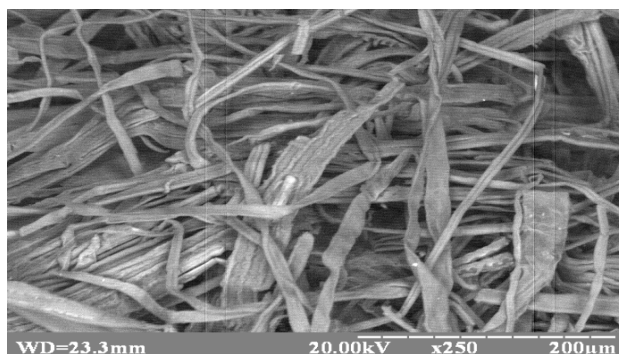

g)

Figure 1 - Microscopic structure of wheat straw (a); straw pulp obtained by various oxidative-organosolvent cooking methods: PFA (b); PFA + TiO₂ (c); c - AAHP (d); AAHP + Na₂WO₄·2H₂O (e); AAHPEA (f); AAHPEA + Na₂WO₄·2H₂O (g).

The influence of different cooking solutions on the structure and size of cellulose fibers was investigated (Fig. 1). The figure shows that the use of chemicals and the addition of catalyst to them lead to a qualitative change in the structure of the extracted fibers: there is a decrease in their transverse dimensions and increase the uniformity of distribution.

Microscopic examination of the structure of wheat has made it possible to define that the straw junction consists of three types of tissues: epidermal, basic and conductive. Wheat straw is characterized by the arrangement of conductive bundles in two circles. The wheat straw stem is covered externally by a layer of epidermal cells. Cells of the epidermis vary in shape and size. The length of these cells is only 0.5 mm, the width is 0.01 - 0.02 mm, thus they are quite small. A continuous layer of bast-cell which contains the soft conductive bundles of the outer circle is located below the

epidermis. Wheat straw is characterized by the arrangement of these bundles in two circles. The strands of fibers on the outside of the bundles reach the epidermis.

Conductive bundles are of collateral type. They consist of phloem, xylem, and parenchyma elements and are surrounded by a ring of bast-cell. Bast-cell fibers constitute the main part. These are long thin ribbon-shaped cells with pointed ends that resemble the fibers of libriform of leaf pulp. These fibers have shifts, knees, narrow canal, small pores. It should be noted that the thickness of the cell walls and the size of the cavity varies greatly from very wide to narrow. The length of these bast-cell fibers ranges from 0.5 to 1.5 mm, width is 0.01 - 0.02 mm.

The main parenchyma is located to the center of the bast-cell. The central part of the parenchyma forms the core of the wheat straw, which passes into the nodes as the stems lengthen. Parenchymal cells are wide thin-walled cells with rounded edges. They come in different sizes - from small, barrel-shaped, to long and wide. The width of these cells ranges from 0.03 to 0.07 mm.

A large part (30%) consists of vessels of three types: porous, with spiral thickening and annular thickening. Usually, in the process of cooking, vessels with annular thickening are destroyed, and more resistant to chemical reagents secondary annular thickening remain. In addition to the above mentioned vessels, there are tracheids with stair pores.

The removal of lignin from the inter-annular space of vessels and their destruction into individual annular formations with an average size of about 50 microns take place in the process of delignification

References

1. Standard Practice for Operating Salt Spray Apparatus (ASTM B117, American Society for Testing of Materials: 2003).
2. Köhnke J., Gierlinger N., Mateu B.P., Unterweger C., Solt P., Mahler A.K., Schwaiger E., Liebner F., Gindl-Altmutter W., 2019, Comparison of four technical lignins as resource for electrically conductive carbon particles, *Bioresources*, Vol. 14 (1). P. 1091–1109.
3. Trembus I.V., Sokolovska N.V., Halysh, V.V., Nosachova, J.V., Overchenko, T.A., 2019, Low-temperature method for manufacturing of cellulose from wheat straw, *Voprosy Khimii i Khimicheskoi Tekhnologii*, No 1, pp. 116–122.
4. Barbash V., Trembus I., Sokolovska N., 2018 Performic pulp from wheat straw, *Cellulose chemistry and technology*, No 52 (7-8), p. 673 – 680.

METHODOLOGICAL APPROACHES TO ARTISTIC AND AESTHETIC EDUCATION OF THE FUTURE TEACHERS OF ART CULTURE AND FUTURE MUSIC TEACHERS

Turukina O.,

lecturer at the highest category of piano department,
Kharkiv Humanitarian and Pedagogical Academy

Ovcharenko L.

lecturer at the highest category of piano department,
Kharkiv Humanitarian and Pedagogical Academy

Academician I. Bekh in his scientific heritage, selected scientific works. The upbringing of personality "writes" a personal-oriented approach. A unit of personal development of the subject supporters of this approach consider his act, motivated by a certain moral and spiritual value as a self-righteous form of activity. Therefore, this approach provides spiritual and practical development by the subject of the world, a moral and spiritual practice. It is aimed at the moral and spiritual development of the subject, and not its adaptation to the environmental conditions; Based on mechanisms of consciousness and self awareness, promotes the education of higher senses of human life and practical orientation on them ".

O. Popov believes that the personal approach in pedagogy is a humanistic approach of the teacher to the pupils, which helps each of them to realize themselves as a personality, to identify opportunities stimulating self-formation, self-assertion, self-realization. Personal-oriented learning is based on the principle of variability, that is, the choice of content, methods and forms of the educational process that will be the teacher taking into account the peculiarities and level of development of each student, his needs in pedagogical Support[1-3].

In the Glossary-Handbook of pedagogical Marketing N. Flegontov notes that a personal-oriented approach to education (training and upbringing) is an approach to obtaining education, which ensures the development and self-development of the individual, given the detection of its Individual characteristics as a subject of knowledge and subject activity. The main tasks of a personal-oriented approach to upbringing are: to develop individual cognitive abilities of each pet; maximally identify, initiate, use individual experience of personality; To help individuals to know themselves, to identify themselves, and to be self-realized; Form a human life culture, which is the ability to productive build their daily lives, correctly determine its direction[1-5].

A. Lebedev Under competence approach understands the totality of general principles for definition of education goals, selection of educational content, organization of educational process and evaluation of educational results. These principles include:

1. The meaning of education (training and upbringing) is the development of those who study, the ability to independently solve problems in different spheres and

activities based on the use of social experience, which element is and their own experience of students.

2. The content of education (education and upbringing) is the didaktično of the adapted social experience of the decision of cognitive, worldview, ethical, political and other problems.

3. The meaning of the organization of educational process is to create conditions for the formation of those who study, experience independent decision of cognitive, communication, organizational, ethical and other problems that make up the content of education.

4. Evaluation of educational results based on the analysis of education levels, reached students at a certain stage of study After analyzing all of the foregoing, we agree with I. Behom on integration of activity, personality oriented and competence approach for development of theoretical and methodological foundations of artistic and aesthetic education of the future teachers of art culture and future music teachers [2-5].

REFERENCES

1. Bekh i. D. Selected scientific works. Education of the person: in 2-X T. D. Beh. Chernivtsi: Bukrek, 2015. – T. 1. – 840 S. – (School of the future).

2. Bogachev B. I. Mictectvo uppavlinnja/I. Bogachev-k.: Naukova dumka, 1983. -97 (c).

3. The theoretical-methodologist is the basis of the differentiated navchanny / P. J. Sikorsky. - Lion: Kamenyar, 1998. - 196 s.

4. Tkachenko T. Uminnja psihotehniki yak zasib profesijnoï preparation of the future vchitelja/T. Tkachenko//Pedagogichni zasadi lissod profesijnoï preparation vishnih have navchalnih mortgages: ZB. Sciences. Prats ' mother/-Kharkov: look. "Style-Izdat, 2006. -S. 305-311.

5. Stones E. Psychopedagogy. Psychological Theory and the Practice of Teaching / E. Stones. London, 1979. – 400 p.

ЯКІСТЬ ХУДОЖНЬО-ЕСТЕТИЧНОГО ВИХОВАННЯ МАЙБУТНІХ ВЧИТЕЛІВ МУЗИЧНОГО МИСТЕЦТВА ЯК ПРЕДМЕТ ПЕДАГОГІЧНОГО ДОСЛІДЖЕННЯ

Ulyanova V.

doctor of Pedagogical Sciences, associate professor,
Department of musical and instrumental training of the teacher
of the Kharkiv Humanities and Pedagogical Academy

З'ясовано, що у Законі України „Про освіту”, Указі Президента про „Стратегію інтеграції України до Європейського Союзу”, документах Уряду та Міністерства освіти і науки України підкреслюється, що основною метою ЗВО є цілісний розвиток особистості, в якому реалізуються потреби студентства і держави в національно-патріотичному, інтелектуально-духовному вихованні майбутніх представників української еліти, забезпечується формування професійної спрямованості, поваги до вихованців, активності в саморозвитку, креативності, широкого мистецького кругозору. Установлено, що процес художньо-естетичного виховання має базуватися на державних національно-виховних та культурно-освітніх заходах, витоки яких базуються на історичному минулому нашої країни. Реалізація заходів, пов'язаних із художньо-естетичним навчанням та вихованням спрямована на: відновлення духовно-моральних цінностей особистості, виховання громадянина-патріота, відродження української національної культури, підвищення якості освітнього процесу загалом та якості музичної освіти зокрема[1-3].

У ході теоретичного аналізу психолого-педагогічної та спеціальної літератури (А. Баканурський, В. Бутенко, Л. Масол, В. Муцмахер, С. Ничкало, Л. Ніколаєнко, О. Олексюк, Г. Падалка, О. Ростовський, О. Семашко, О. Щолокова) виявлено, що проблеми підвищення якості музичної освіти та розвитку художньо-естетичного виховання є одними з головних у процесі формування особистості. Стан художньо-естетичного виховання майбутніх педагогів як у світі, так і в Україні, викликає занепокоєння (прагматизм життя, пропаганда насилля, нехтування моральними, етичними, естетичними, соціальними нормами тощо). З'ясовано, що художньо-естетичне навчання та виховання в сучасній Україні мають широкий спектр різнопланових і не до кінця вирішених проблем: відсутність цілісного уявлення у студентів про виховні аспекти їх професійної діяльності, які передбачають поєднання виконавської, художньо-естетичної та педагогічної підготовки студента з їх особистісним розвитком (це зумовлено своєрідністю музики як мистецтва і як процесу передачі та засвоєння змісту музичної освіти); мотивація засвоєння музично-теоретичного навчального матеріалу студентів знаходиться на низькому рівні, відсутні уявлення про систему музичних знань, студенти не можуть належним чином застосовувати музично-теоретичні знання на заняттях із фахових дисциплін; нерозвиненість логічного мислення та вмінь використовувати знання з однієї професійної предметної галузі в іншій (роз'єднаність досліджуваних музичних дисциплін – відірваність одна від одної та

від основного завдання музичної освіти – оволодіння музичною мовою); перевантаження теоретичних знань із вузько спеціалізованих дисциплін і навичок їх практичного використання (предмети ізольовані один від одного, у кожного педагога своя вузька спеціалізація); невідповідність викладачів до інтеграції традиційних та інноваційних форм, методів і засобів навчання й виховання; поза увагою науковців залишаються питання якості музичної освіти; програма музичної освіти ЗВО має бути заснована на національно-патріотичній та фольклорній музиці, зміст якої несе в собі величезний етичний і патріотичний виховний потенціал на свідомість підростаючого покоління. Це зумовлює практичну потребу у підготовці в системі вищої педагогічної музичної освіти фахівця якісно нового типу[1-4].

На необхідність застосування засобів українського фольклору в навчанні та вихованні молоді вказують роботи видатних педагогів: І. Беха, А. Болгарського, С. Горбенко, І. Зязюна, А. Іваницького, О. Олексюка, О. Рудницької, К. Ушинського, В. Сухомлинського; мистецтвознавців: Г. Костюка, І. Ляшенка, Г. Побережної; фольклористів – Е. Алексєєва, В. Верховинця, В. Дубравіна, К. Квітки, Ф. Колесси, О. Кольберга, О. Стеблянка. Аналіз робіт даних науковців дозволив дійти висновку, що ЗВО, які готують майбутніх учителів відповідних спеціальностей, не налаштовані на розуміння того, що саме ця освітня галузь потребує формування кваліфікованого фахівця, здатного внести в традиційну систему виховання та навчання конструктивні музично-педагогічні інновації[1-5].

Підтверджено, що взаємозв'язок художньо-естетичного виховання та якості музичної освіти у ЗВО має бути реалізований як науково обґрунтований комплексний освітній (навчання й виховання) процес і стане результативним, якщо будуть визначені теоретико-методологічні основи художньо-естетичного виховання майбутніх учителів музичного мистецтва, етики та естетики.

References

1. 2000 Education Criteria for Performance Excellence Baldrige National Quality Program. National Institute of Standards and Technology, 2000. – 80 p.

2. Ponomaryova G. Students with special needs in the educational process of higher educational establishment .

3. The impact of labour market information on vocational education and training standards. Advisory Forum. Subgroup C. ETF-AF99-001. – 38 p. CEDEFOP "Glossary of quality in education and training", Publications Office of the European Union, Luxembourg 2011,

http://libserver.cedefop.europa.eu/F/3L5X7H9UVIJLBTUYN1GI9KYFGL9J5G727CVIV2SS38GBYAT7J-15330?func=full-set-set&set_number=000122&set_entry=000022&format=999

4. Tkachenko T. Uminnja psihotehniki yak zasib profesijnoi preparation of the future vchitelja/T. Tkachenko//Pedagogichni zasadi lissod profesijnoi preparation vishhih have navchalnih mortgages: ZB. Sciences. Prats ' mother/-Kharkov: look. "Style-Izdat, 2006. -S. 305-311.

5. Xutopckoj A. B. Uppavlenie kachestvom obpazovanija/A/Xutopckoj./Napodnoe study. -2004. -No. 6. -C. 59-68[in Russian].

RESEARCH OF NONLINEAR DYNAMIC DEFORMATION OF THE SUPPORT JOINT WITH CRACKS

Vabischevich M.

PhD

Department of Structural Mechanics

Kyiv National University of Construction and Architecture

The desire to increase the life of critical objects of modern technology leads to the use of structural elements and parts in the presence of cracks. In many cases, they are under the influence of non-stationary dynamic loads of various durations arbitrarily distributed in space and time. Determination of crack resistance of these objects is a decisive factor in preventing possible emergency situations.

Despite the technical difficulties and the high cost of conducting full-scale tests, solving the problems of calculating the dynamic parameters of the destruction of a specified class of objects using experimental methods is almost impossible. In this connection, the need arises for a more in-depth theoretical study of the behavior of such structures and the creation of numerous corresponding means for determining the dynamic parameters of fracture mechanics.

Analysis of known publications [1-3] shows that two-dimensional bodies remain the main objects of study of fracture mechanics under dynamic loading. When considering spatial bodies for a given class of problems, as a rule, they are limited to objects with homogeneous physical and mechanical properties and stationary cracks.

The most common and universal numerical method for constructing models of this class of objects is the semi-analytical finite element method (SAFEM), the development of which is reflected in [4-6]. Based on the SAFEM, approaches to determining the stress intensity factor (SIF) and the J-integral in spatial problems of statics and dynamics for homogeneous bodies with stationary cracks are widely considered [7-9]. At the same time, the problem of calculating the parameters of fracture mechanics on the SAFEM basis for bodies with inhomogeneous physicomaterial properties in the presence of cracks under conditions of pulsed loading is insufficiently covered in the literature. This confirms the relevance of theoretical research.

The object of research is the process of dynamic interaction of a complex system of cyclically symmetric parts of the support joint (Fig. 1), taking into account the presence of stationary cracks.

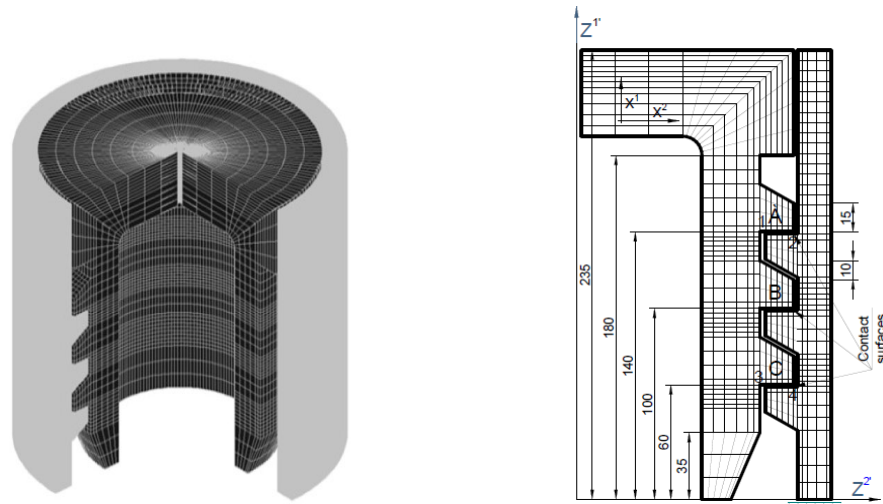

Fig. 1. Object of research

A significant number of structural elements and parts operated under dynamic loads are characterized by the occurrence and propagation of cracks in areas of significant plastic deformation. In particular, for the supporting device, it is a cyclically symmetric body with a limiting case of heterogeneity, under the action of pulsed loads, plastic flow zones arise at the boundaries of the joints of the cylindrical part with projections. If there are cracks in these areas, it becomes necessary to reliably determine the fracture parameters and predict the crack growth over time.

To build models of this class of objects, one of the most universal and reliable numerical methods is the semi-analytical finite element method.

In this paper, the results of calculating of the parameters of fracture mechanics on the basis of the semi-analytical method of finite elements are presented for an object with inhomogeneous physical and mechanical properties in the presence of stationary cracks under conditions of pulsed loading and plastic deformations. The numerical study is performed in two stages. At the first stage, the laws of the elastic-plastic dynamic deformation of the system are established. The most probable zones of damage accumulation and cracking are determined (Fig. 2), which is the reason for the failure of structural elements

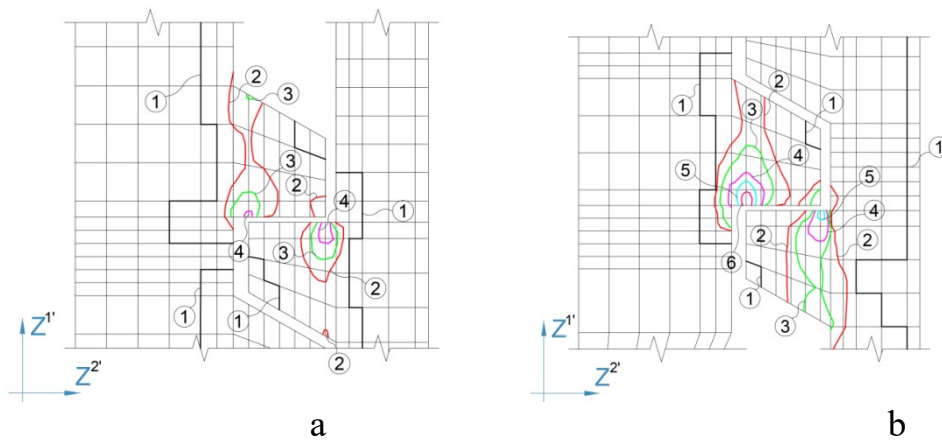

Fig. 2. The intensity of plastic deformations in section I-I: a – in the zone of the third projection; b – in the zone of the first projection

At the second stage, after determining the stress-strain state of the object in the areas of maximum plastic deformations using special finite elements, inclined annular cracks with vertices at the edges of the projections are modeled (Fig. 3).

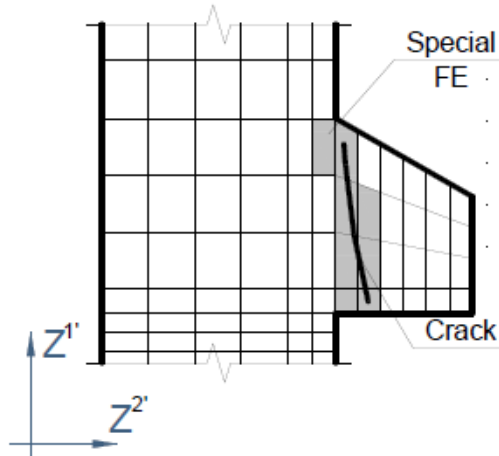

Fig. 3. Fragment of a FEM with special finite elements with cracks

The calculated values of the dynamic stress intensity factors are studied, and their evolution over time is investigated. SIF calculation is carried out by two methods: direct (line) and based on the energy approach (reaction method, brand).

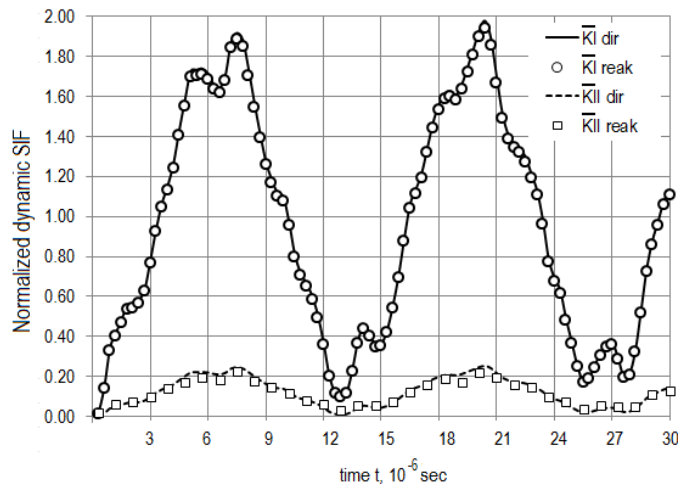

Fig. 4. The evolution of the dynamic stress intensity factor

As can be seen from the graphs in Fig. 4, the difference between the results obtained using various approaches does not exceed 2–3%, which is quite acceptable for dynamic problems.

The obtained research results can be used in numerous calculations of inhomogeneous bodies with damage such as cracks in the conditions of elastic-plastic dynamic deformations.

References

1. Funari, M.F., Lonetti, P., Spadea, S., (2019). A crack growth strategy based on moving mesh method and fracture mechanics. *Theoretical and Applied Fracture Mechanics* 102, 103-115
2. Ooi, E.T., Shi, M., Song, C., Tin-Loi, F., Yang, Z.J., (2013). Dynamic crack propagation simulation with scaled boundary polygon elements and automatic remeshing technique. *Engineering Fracture Mechanics* 106, 1-21.

3. Zhang, Y., Zhuang, X., 2019. Cracking elements method for dynamic brittle fracture. *Theoretical and Applied Fracture Mechanics* 102, 1-9.

4. Баженов В.А., Гулярь О.І., Пискунов С.О., Сахаров О.С. (2002). Чисельне моделювання нелінійного деформування, континуального і дискретного руйнування методом скінченних елементів. *Технологические системы*, 2, 30-33.

5. Гулярь А.И. (1984) Об одном методе расчета пространственных конструкций на основе обобщения полуаналитического варианта МКЭ для замкнутых некруговых конечных элементов. *Сопротивление материалов и теория сооружений*, 44, 44-46.

6. Гречух Н.А., Пискунов С.О., Остапенко Р.М. (2006) Обчислення КІН в просторових тілах обертання при температурному навантаженні / Опір матеріалів і теорія споруд, 80, 38-53.

7. Гулярь А.И., Топор А.Г., Солодей И.И. (1997) Обобщение ПМКЭ для исследования динамического деформирования неоднородных тел вращения при импульсном нагружении / *Сопротивление материалов и теория сооружений*, 63, 103-114.

8. Солодей І.І. (2002) Напіваналітичний метод скінченних елементів в дослідженні пружнопластичних коливань неоднорідних призматичних тіл Опір матеріалів і теорія споруд, 71, 90-98.

9. Солодей І.І., Вабіщевич М.О., Сахаров О.С. (2006) Визначення коефіцієнтів інтенсивності напружень призматичних тіл з тріщинами при дії динамічного навантаження. *Опір матеріалів і теорія споруд*, 78, 61-76.

ФІНАНСОВА ЗВІТНІСТЬ ДЛЯ МАЛИХ ПІДПРИЄМСТВ ЗА НОВИМИ ПРАВИЛАМИ

Августова О. О.

к. е. н., доцент
Київський національний
торговельно- економічний університет

Боровик В. Є.

здобувач вищої освіти
Київський національний
торговельно- економічний університет

Фінансова звітність є важливим етапом діяльності підприємства. Вона потрібна для приймання управлінських рішень, допомагає проаналізувати його економічний стан, ефективність господарської діяльності та перспективи розвитку. Підприємства обов'язково повинні складати фінансову звітність, адже вона є кінцевим етапом облікового процесу та повинна відповідати певним вимогам, які час від часу змінюються та оновлюються.

Фінансова звітність – це звітність, що складається на підставі даних бухгалтерського обліку для задоволення потреб певних користувачів та містить інформацію про фінансовий стан, результати діяльності та рух грошових коштів підприємства за звітний період [1].

У минулому році відбулися нововведення, які охопили суб'єктів малого бізнесу. Відповідно до наказу Міністерства фінансів України від 31.05.2019 року № 226, змінили назву з [П\(С\)БО 25](#) «Фінансовий звіт суб'єкта малого підприємництва» на [НП\(С\)БО 25](#) «Спрощена фінансова звітність». Якщо раніше проміжну звітність складали малі підприємства – квартальні платники податку на прибуток, то тепер постановою Кабінету Міністрів від 24.07.19 року вказано, що подавати фінансову звітність зобов'язані всі малі підприємства: 1-м та 2-м складають малі підприємства (платники податку на прибуток та Єдиного податку четвертої групи) та представництва іноземних суб'єктів господарської діяльності (постійне та непостійне), 1-мс та 2-мс – мікропідприємства (платники податку на прибуток та Єдиного податку четвертої групи), підприємства, що ведуть спрощений бухгалтерський облік доходів і витрат (платники Єдиного податку третьої групи), непідприємницькі товариства (незалежно від категорії). Причому це необхідно зробити до 25 числа місяця звітного кварталу. Постанова не стосується неприбуткових організацій, мікропідприємств та підприємств – платників Єдиного податку, адже вони, як і раніше, можуть не складати проміжну звітність. Варто зазначити, що підприємства, які подають звіт за МСФЗ, незалежно від категорії повинні складати квартальну фінансову звітність.

Для віднесення підприємства до тієї чи іншої категорії (мікро-, мале, середнє або велике) необхідно, щоб воно відповідало як мінімум двом із трьох критеріїв,

передбачених для кожної категорії в ч. 2 ст. 2 Закону № 996. Для їхнього визначення беруться показники за рік, що передує звітному [2].

Для малих підприємств до таких факторів належать:

- ✓ балансова вартість активів – до 4 млн євро,
- ✓ чистий дохід від реалізації продукції – до 8 млн євро,
- ✓ середня кількість працівників – до 50 осіб [3].

Щоб змінити групу, необхідно два роки підряд не відповідати критеріям, які належать до певної групи. Тобто, якщо за фінансовим звітом 2018 року підприємство було зазначене як мале, то у звіті 2020 воно також вважатиметься малим, навіть якщо показники оновилися. Новостворені підприємства зможуть визначити, до якої групи належать лише у річному звіті.

Форма №1-м (Баланс) також зазнала змін – з'явилася стаття «Нематеріальні активи». Варто зауважити, що використовувати потрібно лише форми 1-м, 2-м або 1-мс, 2-мс, комбінувати їх не можна. Проте, малі підприємства можуть обрати: застосовувати скорочену форму 1-м, 2-м чи повну за вимогами [НП\(С\)БО 1](#). У наказі про облікову політику бажано прописати, яку саме використали. Проте слід звернути увагу, якщо складати «загальну» фінансову звітність, то:

- 1) річну доведеться складати за повним комплектом, разом з примітками;
- 2) потрібно буде застосовувати загальний План рахунків [4].

Отже, одним з головних факторів діяльності підприємства є фінансова звітність, яка повинна надавати якісну та зрозумілу інформацію для користувачів. Залежно від виду суб'єкта деякі вимоги до неї періодично змінюються, деякі залишаються постійними. Одними з таких нововведень є зміни стосовно нормативно-правових актів з бухгалтерського обліку для регулювання звітності малого підприємництва у скороченій формі.

Список літератури:

1. Должанський А. М. Сучасні вимоги до фінансової звітності підприємств / А. М. Должанський, Ж. І. Ференс. // Науковий вісник НЛТУ України. – 2013. – №23. – С. 210–215.

2. Нагорний О. Зміни до П(С)БО 25 і скорочена фінзвітність: хто та коли подає [Електронний ресурс] / Олексій Нагорний. – 2019. – Режим доступу до ресурсу: <https://uteka.ua/ua/publication/commerce-12-nalogi-i-otchetnost-10-izmeneniya-v-psbu-25-i-sokrashhennaya-finotchetnost-kto-i-kogda-podaet>.

3. Фінзвітність малого підприємства: заповнюємо без помилок [Електронний ресурс] // Інтерактивна бухгалтерія. – 2020. – Режим доступу до ресурсу: <https://report.ligazakon.net/zvitnist-mal-pidприємства/>.

4. Казанова М. Фінзвітність за 9 місяців: важливі моменти / Марина Казанова. // Бухгалтер 911. – 2019. – №41.

ІНВЕСТИЦІЙНА БЕЗПЕКА ДЕРЖАВИ ЯК ЗАПОРУКА ІНВЕСТИЦІЙНОЇ ПРИВАБЛИВОСТІ УКРАЇНИ

Акімова Л. М.,

д.н.держ.упр., професор, професор кафедри фінансів
та економіки природокористування

Національний університет водного господарства та природокористування

Лисачок А. В.

аспірантка, аспірантка кафедри державного управління
Львівський регіональний інститут державного управління

Національної академії державного управління при Президентові України

В сучасних умовах сьогодення ключовим фактором для забезпечення інвестиційної привабливості України, її сталого та ефективного розвитку економіки, залучення інвесторів в країну є інвестиційна безпека держави. Процес інвестування має вагомий вплив на вирішення економічних та соціальних проблем, які можуть виникати в державі. В Україні присутні певні проблеми, які пов'язані з низьким рівнем капіталовкладення, а також відсутністю зацікавленості інвесторів у процесі інвестування в економіку держави. Вищенаведені ознаки є важливими під час стійкого та стабільного розвитку економіки України, що потребує негайного вирішення та обумовлює актуальність даного дослідження.

Інвестиційну привабливість держави можна розглядати як сукупність факторів, які створюють позитивний інвестиційний клімат для зацікавленості інвесторів в процесі інвестування в економіку держави [3]. Сутність інвестиційної привабливості можна визначити як розробку та реалізацію певної стратегії, яка буде спрямована на максимізацію прибутку та створення позитивного соціального ефекту. Під час прийняття управлінського рішення інвестор звертають свою увагу на конкурентоспроможність країни, регіону в який мають намір інвестувати. Крім того, останні звертають свою увагу на ті, території, які є найбільш привабливими, а також підприємства, які є ліквідними та платоспроможними. Під час розгляду інвестиційної привабливості присутні певні чинники за допомогою, яких інвестори приймають інвестиційні рішення, щодо вкладання інвестицій в певну територію (рис. 1).



Рис 1. Чинники, що впливають на інвестиційну привабливість України

**авторська розробка [4-21]*

З вищенаведеного рисунку видно, що до основних чинників, які впливають на інвестиційну привабливість України відносять: сприятливий чи несприятливий клімат, трудові ресурси, природні ресурси, географічне розташування, стабільність чи нестабільність політичної ситуації, рівень податкового навантаження воєнні дії або їх відсутність – всі вони формують інвестиційний клімат держави, а також допомагають інвесторам прийняти рішення у процесі визначення країни та регіону для інвестування. Для визначення рівня інвестиційної привабливості держави застосовують індекс останньої (рис. 2). Висновки Індексу інвестиційної привабливості України, який двічі на рік вимірює Європейська Бізнес Асоціація (ЄБА).

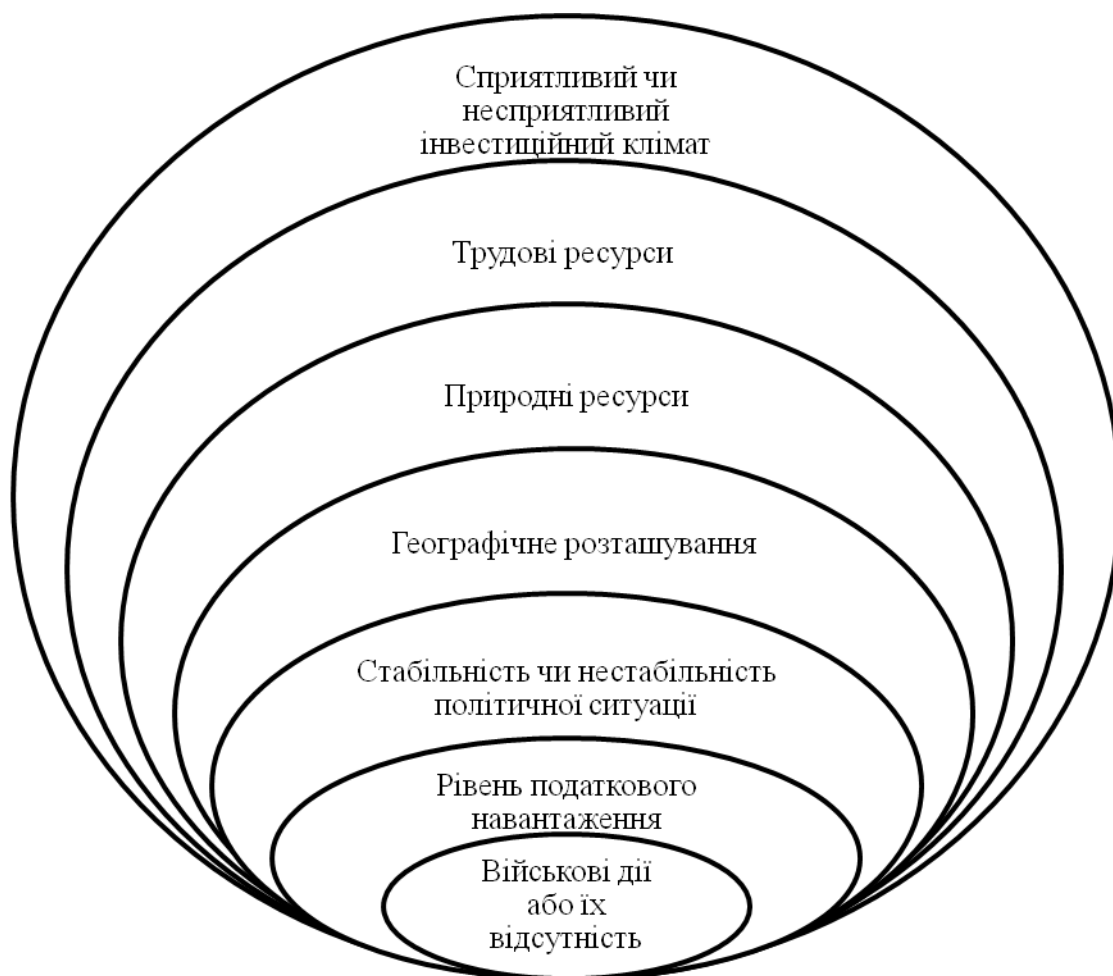

Рис 2. Індекс інвестиційної привабливості України за 2015-2019 рр.
дані сформовано з [1]

Індекс інвестиційної привабливості України мав перемінний характер, тобто: у 2015 році він становив – 2,57, 2016 році – 2,85, 2017 році – 3,03, у 2018 році – 3,07, у 2019 році – 2,95.

Крім того, в Україні 40% топ-менеджерів очікують поліпшення бізнес-клімату протягом наступних півроку. Водночас 53% вагаються, чи буде Україна вигідним ринком для заходу нових інвесторів [1].

В ЄБА зазначають, що настрої генеральних директорів членських компаній Асоціації продовжують коливатися. Так, 39% опитаних вважають, що інвестиційний клімат є нейтральним, тоді як 37% вважають, що він є скоріше несприятливим, а ще 7% – вкрай несприятливим. І тільки 17% топ-менеджерів позитивно оцінили бізнес-середовище [2].

Варто розглянути основні позитивні та негативні моменти, виокремити проблеми з якими стикаються бізнесмени, інвестори під час вкладання коштів в економіку України, в її території або підприємства (табл. 1).

Таблиця 1

Позитивні та негативні моменти, які впливають на формування інвестиційної привабливості України

Позитивні моменти	Негативні моменти
Поступова стабілізацію політичної ситуації	Високий рівень корупції та тінізації економіки
Старт реформування ринку землі	Слабка судова система
Реформування Податкової та Митної служб	Відтік “умів” за кордон
Запуск механізму концесії	Повільна дебіюрократизація бізнес-процесів
Початок роботи Вищого антикорупційного	Повільна модернізація інфраструктури

суду	
Скасування лімітів на репатріацію дивідендів	Війна на Сході
Поступове зростання купівельної спроможності громадян	Недосконала нормативно-правова база

**авторська розробка [4-21]*

З табл.1 бачимо, що існують як позитивні так і негативні моменти під час формування інвестиційної привабливості України, але не зважаючи на це вони є можливими щодо їхнього усунення в найближчій перспективі.

Висновки. Варто зазначити, що за досліджуваний період індекс інвестиційної привабливості не досягнув позитивної зони, тобто не перевищив позначки у 4 бали. Органи державної влади повинні розробити стратегію, яка буде спрямована на підвищення інвестиційної безпеки, яка в свою чергу призведе до покращення інвестиційного клімату держави, сприятиме її привабливості та визнанні на світовій економічній арені.

Список використаних джерел:

1. Індекс інвестиційної привабливості України зріс до 2,95 бала. (2019). Вилучено з: <https://finpost.com.ua/news/15598>.
2. В Україні 40% топ-менеджерів очікують поліпшення бізнес-клімату. (2019). Вилучено з: <https://business.ua/news/7870-v-ukrajini-40-top-menedzheriv-ochikuyut-polipshennya-biznes-klimatu/>
3. Докієнко Л.М. Інвестиційний менеджмент: навчальний посібник / Л.М. Докієнко, В.В. Клименко, Л.М. Акімова. - К.: Академвидав, 2011. - 408 с.
4. Акімова Л.М. Теоретичні основи державного управління розвитком національної безпеки. Державне управління: удосконалення та розвиток: 2015. – № 5. – Режим доступу: <http://www.dy.nayka.com.ua/?op=1&z=1210>.
5. Акімова Л.М. Сутнісна характеристика основних загроз в економічній безпеці держави. Державне управління: удосконалення та розвиток. 2016. – № 10. – Режим доступу: <http://www.dy.nayka.com.ua/?op=1&z=1247>
6. Акімова Л.М. Етапи становлення економічної безпеки держави: зарубіжний та вітчизняний досвід. Державне управління: удосконалення та розвиток. - 2016. - № 8. – Режим доступу: <http://www.dy.nayka.com.ua/?op=1&z=1246>
7. Акімова Л.М. Система оцінювання показників ефективності державного контролю за економічною діяльністю. Інвестиції: практика та досвід. 2018. № 15. С. 71–76.
8. Акімова Л.М. Напрями взаємоузгодження нормативно-правових актів щодо забезпечення економічної безпеки держави за соціальною та демографічною сферами національного господарства. Інвестиції: практика та досвід. 2018. № 16. С. 87–91.
9. Акімова Л.М. Методологічний базис державного управління забезпеченням економічної безпеки України. Інвестиції: практика та досвід. 2018. № 17. С. 67–71.

10. Акімова Л.М. Інструменти та діагностика умов забезпечення економічної безпеки держави інструментами державного управління. Інвестиції: практика та досвід. 2018. № 18. С. 62–66.

11. Акімова Л.М. Імплементация міжнародного досвіду державного управління забезпеченням економічної безпеки держави в Україні. Інвестиції: практика та досвід. 2018. № 19. С. 94–98. DOI: [10.32702/2306-6814.2018.19.94](https://doi.org/10.32702/2306-6814.2018.19.94)

12. Акімова Л.М. Аналіз тенденцій розвитку економіки держави та їх вплив на економічну безпеку України. Інвестиції: практика та досвід. 2018. № 20. С. 71–75. DOI: [10.32702/2306-6814.2018.20.71](https://doi.org/10.32702/2306-6814.2018.20.71)

13. Акімова Л.М. Вплив фінансових компаній на фінансово-економічну безпеку держави: міжнародний досвід. Інвестиції: практика та досвід. 2018. № 21. С. 95–100. DOI: [10.32702/2306-6814.2018.21.95](https://doi.org/10.32702/2306-6814.2018.21.95)

14. Акімова Л.М. Аналіз гібридних загроз економічній безпеці України: міжнародний досвід та українські реалії. Інвестиції: практика та досвід. 2018. № 22. С. 110–115. DOI: [10.32702/2306-6814.2018.22.110](https://doi.org/10.32702/2306-6814.2018.22.110)

15. Акімова Л.М. Оцінювання впливу основних інструментів державного регулювання на економічну безпеку України. Інвестиції: практика та досвід. 2018. № 23. С. 113–117. DOI: [10.32702/2306-6814.2018.23.113](https://doi.org/10.32702/2306-6814.2018.23.113)

16. Акімова Л.М. Напрями удосконалення нормативно-правового забезпечення економічної безпеки держави. Інвестиції: практика та досвід. 2018. № 24. С. 57–62. DOI: [10.32702/2306-6814.2018.24.57](https://doi.org/10.32702/2306-6814.2018.24.57)

17. Акімова Л.М. Державне управління як суб'єкт забезпечення економічної безпеки України: сутність та зміст. Інвестиції: практика та досвід. 2019. № 5. С. 110–115. DOI: [10.32702/2306-6814.2019.5.110](https://doi.org/10.32702/2306-6814.2019.5.110)

18. Akimova L.M. State regulation of the financial services market in Ukraine / L.M. Akimova, A.V. Lysachok // Public management : collection. – № 1 (11). – 2018. – P. 29–45.

19. Akimova L.M. Role and place of economic security in the system of state regulation providing for national security of Ukraine. Public management: collection. – № (12). 2018. – P. 15–27.

20. Акімова Л. Державне регулювання фінансово-економічної безпеки суб'єктів господарювання /Л. Акімова, А. Лисачок // Public management: collection. –№ 5 (10). – 2017. – С. 16–28.

21. Kalyayev, Anatoliy., Efimov, Gennadiy., Motornyy, Volodymyr., Dzianyy Rostyslav., Akimova, Liudmyla (2019) Global Security Governance: Conceptual Approaches and Practical Imperatives. International Business Information Management Conference (33rd IBIMA). Granada, Spain 10-11 April, 2019, pp. 4484-4495 [in Ukrainian].

ФОРМУВАННЯ ІНШОМОВНОЇ КОМУНІКАТИВНОЇ КОМПЕТЕНЦІЇ СТУДЕНТІВ-МЕДИКІВ МЕТОДАМИ ІНТЕРАКТИВНОГО НАВЧАННЯ

Андрієш Т. Ю.,

Березовська Н. О.

викладачі іноземної мови

Чернівецький медичний коледж

Буковинського державного медичного університету

Анотація. У даній статті досліджено теоретичні аспекти використання інтерактивних методів навчання у формуванні іноземної комунікативної компетенції студентів-медиків. Охарактеризовано сутність поняття «інтерактивні методи навчання», принципи і особливості навчального процесу на основі застосування інтерактивних технологій. Розкрито передумови успішної реалізації комунікативного аспекту з іноземної мови у вирішенні іноземних професійних завдань студентів-медиків. Представлено технологію окремих методів інтерактивного навчання, направлених на реалізацію комунікативного аспекту іноземної мови. Визначено можливості і переваги такого навчання в процесі вивчення курсу «Іноземна мова за професійним спрямуванням».

Ключові слова: інтерактивні методи навчання, комунікативна компетенція, іноземне спілкування, діалогові форми навчання, проектна технологія.

Постановка проблеми. Найважливіша потреба людина – досягнення успіху в значущій для неї діяльності.

Удосконалення підготовки майбутніх медичних фахівців неможливе без оптимізації навчального процесу та впровадження новітніх освітніх технологій, зокрема інтерактивних методик навчання для успішного вирішення фахових завдань та інформаційних технологій у процесі навчання спеціалізованої іноземної мови.

Навчальна дисципліна «Іноземна мова за професійним спрямуванням» у медичних закладах тісно пов'язана із клінічними дисциплінами та загальними медичними дисциплінами і розглядається як складова вивчення самої спеціалізації, розвитку професійних інтересів та готовності студентів використовувати здобуті знання в іноземному спілкуванні професійної сфери.

Аналіз останніх досліджень і публікацій. Питанню навчання із застосуванням інтерактивних методів навчання в минулому приділялось багато уваги. Сутність інтерактивного навчання висвітлено у працях Ю. Бабанського, В. Беспалька, Л. Буркової, В. Давидова, Дж.К. Джонса, Д. і Р. Джонсона, Дж. Дьюї, Л. Занкова, Г. Іванова, О. Киричука, М. Кларіна, В. Лозової, Дж. Майера, М. Махмутова, Л. Момота, Є. Пасова, О. Пехоти, Л. Пироженко, Є. Полат, О. Пометун, Р. Реванса, Г. Селевка, М. Скрипника, К. Стоута, Дж. Шнайдера. Дана проблема знайшла своє відображення у наукових роботах таких

учених, як Н. Азарова, І. Бех, Н. Матвєєва, Л. Николаєва, О. Панченко, Н. Стецюра та інших.

Виділення невіршених раніше частин загальної проблеми. Професійно орієнтована підготовка майбутніх молодших медичних спеціалістів до іншомовного спілкування буде успішною, якщо створити умови для практичного використання іноземної мови як засобу здійснення видів професійної діяльності, що включають лікувальну, профілактичну, діагностичну, реабілітаційну, психолого-педагогічну, організаційно-управлінську та науково-дослідну функції. Саме таке навчання й буде вважатися якісним сьогодні.

Мета статті. Мета дослідження полягає у з'ясуванні особливостей використання інтерактивних технологій навчання на заняттях іноземної мови за професійним спрямуванням, аналізі окремих інтерактивних методів і можливості їх використання для формування іншомовної комунікативної компетенції студентів-медиків.

Виклад основного матеріалу. Інтерактивне навчання – це освітня діяльність, яка змінює звичні форми навчання на діалогові, засновані на взаємодії та взаєморозумінні і спрямована на розвиток форм мислення, творчих здібностей, соціально адаптованих можливостей особистості в умовах динамічних змін у світовому суспільстві. О. Пометун вважає, що інтерактивними можна вважати технології, які здійснюються шляхом активної взаємодії студентів у процесі навчання. Вони дозволяють на підставі внеску кожного з учасників у ході заняття спільною справою отримати нові знання і організувати корпоративну діяльність, починаючи від окремої взаємодії двох-трьох осіб поміж собою й до широкої співпраці багатьох [3, с. 19]. Використання методів та прийомів інтерактивного навчання в практиці та досвіді роботи з різними за рівнем розвитку студентами переконують в тому, що ці форми при їх систематичному застосуванні дійсно дозволяють кожному студенту відчувати себе в «контексті» спільної роботи, формують комунікативну готовність до спілкування в малій групі на заняттях з іноземної мови, сприяють розвитку особистісної рефлексії, діють на становлення активної позиції у навчальній діяльності. Проблеми та навчальні задачі в інтерактивних формах роботи найчастіше студенти вирішують не самостійно, а в процесі спільного обговорення в малих групах, що сприяє розвитку взаємодії та виключає домінування однієї думки, вчить знаходити шляхи вирішення проблем, аналізуючи обставини, вислухувати та оцінювати альтернативні думки. Тому можна сказати не тільки про індивідуальний вплив інтерактивних форм навчання на студента, але й про його вплив на всю групу. Таким чином у групі студентів виникає розвиток навичок спілкування та взаємодії, формування цілісно-орієнтовної єдності, гнучкої системи соціальних ролей в залежності від ситуації, прийняття норм та правил суспільної діяльності. Н. Мурадова стверджує, що інтерактивне навчання – це навчання, заглиблене в процес спілкування. Для підвищення ефективності процесу навчання необхідна наявність трьох компонентів спілкування, а саме: комунікативний (передача та збереження вербальної і невербальної інформації), інтерактивний (організація взаємодії в спільній діяльності) та перцептивний (сприйняття та розуміння людини людиною) [1]. Використання інтерактивних методів навчання та впровадження новітніх

інформаційних технологій за допомогою мультимедійних засобів підвищує мотивацію, активізує навчальний процес, робить його більш цікавим і продуктивним та менш втомлюваним для учасників.

Кожен день студент-медик є учасником різноманітних комунікативних ситуацій: розмова з пацієнтом, з рідними пацієнта, участь в обстеженні пацієнта, підготовка його до процедури чи операції, обговорення хвороби пацієнта із колегами, тощо.

Формування у студента вміння ставити запитання, уміння перепитати, уточнити інформацію у співрозмовника, висловити сумнів, припущення, задоволення чи незадоволення щодо почутого виступають головним типом комунікаційної поведінки медичного працівника при зустрічі з хворим та основною формою його фахової мовленнєвої діяльності.

Беручи участь в комунікації, учасники мовленнєвих ситуацій повинні сприймати почуте, змогти зрозуміти та одразу ж зреагувати на репліку інших учасників бесіди. Тому все більшої популярності в системі вищої освіти набуває навчання на основі «інтерактиву», яке дозволяє створювати конкретні моделі професійного спілкування студентів та сприяє вмінню визначити шляхи особистої участі у професійній діяльності. Важливим у формуванні комунікативної компетенції та з метою активізації іншомовної мовленнєвої діяльності є використання діалогових форм навчання. У вітчизняній методиці викладання іноземних мов виокремлюють чотири основні типи діалогів: діалог-розпитування; діалог-домовленість; діалог- обмін думками; діалог-дискусія [2, с. 152]. Застосовуючи на заняттях різні види діалогів, особливо ефективним, на нашу думку, є професійно орієнтований діалог-розпитування, в ході якого за допомогою питань вводиться і розвивається тема, відбувається тренування мовних зразків професійного спрямування, обмін інформацією між учасниками у конкретній комунікативній ситуації. Запитання при цьому носять спонукальний характер щодо повідомлення необхідної інформації, надаючи процесу спілкування динамічності. Відповіді на запитання можуть варіюватися від лаконічних до розгорнутих. Працюючи у парах та малих групах, учасники таким чином активно відпрацьовують сталі фахові моделі спілкування, активізують мовленнєву дію в діалозі.

До інноваційних технологій навчання, спрямованих на підготовку конкурентоспроможних фахівців для сучасного ринку праці, відносять сьогодні і метод проектів. Дана технологія, що набула актуальності в системі вищої освіти, відіграє особливу сполучну роль, певною мірою відкриваючи перед студентами механізми взаємодії, оскільки в сучасному світі поняття «проект», як спосіб організації професійної діяльності та взаємодії в суспільстві, набирає все більшої популярності.

Проектна технологія дозволяє не тільки підвищити мотивацію процесу навчання іноземній мові професійного спрямування, але й забезпечує формування особистого дослідницького досвіду, визначає пріоритет самостійної пізнавальної діяльності у розвитку професійної іншомовної компетенції.

Вивченням використання методу проектів у навчанні іноземної мови детально займається Є.С. Полат. Перевага проектної діяльності, на думку дослідника,

полягає у реалізації необхідності активної усної практики для кожного студента з метою формування умінь і навичок мовленнєвої діяльності і необхідного рівня лінгвістичної компетенції. Важливість надання студентам можливості мислити, міркувати над можливими шляхами вирішення проблем з тим, щоб у центрі уваги була думка, а мова виконувала свою пряму функцію – «формування і формулювання цих думок» [4]. У ході роботи над проектом з іноземної мови за професійним спрямуванням студенти-медики опановують комунікативними вміннями і навичками фахового спілкування. Вони вчаться працювати з загальномедичними і клінічними текстами (виділяти головну думку, вести пошук потрібної інформації в іншомовному тексті), аналізувати та узагальнювати інформацію. У процесі створення проекту відбувається безпосереднє спілкування учасників з викладачем і один з одним іноземною мовою. Студенти опановують вміннями визначати власну комунікативну іншомовну позицію, вести дискусію професійного характеру, відстоювати свою точку зору, слухати і чути співрозмовника (пацієнта, колегу тощо).

Висновки і пропозиції. Отже, використання інформаційних технологій у навчальному процесі сприяє зацікавленості, динамічності, ефективності процесу навчання, дає змогу реалізувати принципи диференціації та індивідуалізації у навчанні, сприяє використанню мови в ситуаціях, максимально наближених до умов реального фахового іншомовного спілкування. Таким чином, виходячи із зазначеного вище, можна зробити висновок, що інноваційні технології навчання, активізуючи процес здобуття знань, урізноманітнюючи форми і методи організації навчання, є, безперечно, важливою складовою формування професійної іншомовної комунікативної компетенції. Новітні інформаційні технології відкривають доступ до нових джерел інформації, створюють оптимальні умови для формування професійних та лінгвістичних навичок, сприяють вмінню визначати шляхи особистої інтеграції у сучасний ринок праці.

Перспективи подальших розвідок у цьому напрямі ми вбачаємо в удосконаленні та застосуванні інтерактивних технологій навчання викладачами іноземних мов вищих медичних навчальних закладів з метою формування іншомовної комунікативної компетенції студентів-медиків та підготовки висококваліфікованих спеціалістів.

Список літератури:

1. Мурадова Н.С. Коммуникативносвязующая роль культуры общения студентов технических заведений в интерактивном обучении. – <http://www.ostu.ru/conf/ruslang2004/trend2/muradova.htm>
2. Ніколаєва С. Ю. Методика формування міжкультурної іншомовної комунікативної компетенції: курс лекцій / за ред. С. Ю. Ніколаєвої. – К. : Ленвіт, 2011. – 344 с.
3. Пометун О. І. Сучасний урок. Інтерактивні технології навчання : наук.-метод. посібник / О. І. Пометун, Л. В. Пироженко ; за ред. О. І. Пометун. – К. : А.С.К., 2005. –192 с.
4. Полат Є.С. Метод проектів на уроках іноземної мови / [Електронний ресурс] // <http://distant.ioso.ru/library/publication/iaproj.htm>

Andriyesh T.

Beresovska N.

foreign language teachers

Chernivtsi Medical College

Bukovinian State Medical University

FORMING OF ANOTHER COMMUNICATIVE COMPETENCE OF STUDENTS-MEDICINES BY METHODS OF INTERACTIVE EDUCATION

Summary.

In this article the theoretical aspects of the use of interactive teaching methods in the formation of foreign-language communicative competence of medical students are researched. The essence of the concept of "interactive teaching methods", the principles and features of the educational process on the basis of application of interactive technologies are characterized. The prerequisites for the successful implementation of the communicative aspect of a foreign language in solving foreign-language professional tasks of medical students are revealed. The technology of separate methods of interactive learning directed on the implementation of the communicative aspect of a foreign language is presented. The possibilities and advantages of such training in the course of studying the course "Foreign Language in a Professional Orientation" are determined.

Keywords: interactive teaching methods, communicative competence, foreign language communication, dialogue forms of teaching, design technology.

ПІДХОДИ ДО ВИЗНАЧЕННЯ СУТНОСТІ ПОНЯТТЯ «ФІНАНСОВА СТІЙКІСТЬ БАНКУ»

Бабешко Т. В.

студентка 4 курсу фінансового факультету,
Харківський національний економічний університет
імені Семена Кузнеця

Науковий керівник

Ачкасова С. А.

доцент кафедри банківської справи і фінансових послуг,
Харківський національний економічний університет
імені Семена Кузнеця

Забезпечення належного рівня фінансової стійкості банку є необхідною умовою функціонування та успішної роботи банку, що слугуватиме основою для довіри з боку клієнтів банку, інвесторів та інших зацікавлених сторін (стейкхолдерів).

Одним з важливих елементів аналізу роботи банку вважають дослідження фінансової стійкості банку. Серед основних питань, пов'язаних із цим поняттям, вчені також звертають увагу на визначення сутності фінансової стійкості банку, а також питання її управління і забезпечення. Більш за все вирішення цих проблем є важливим для банківських установ в періоди нестабільності та економічних, соціальних, політичних негараздів. Незважаючи на досить широку теоретичну базу, в економічній літературі немає єдиного підходу до визначення поняття фінансової стійкості комерційного банку. Окрім цього в банківській практиці відсутній єдиний підхід до оцінки фінансової стійкості банку [4].

Визначення сутності поняття «фінансова стійкість банку» є необхідним для повного та всеохоплюючого розкриття змістовності поняття і всебічного його аналізу.

На основі аналізу публікацій вчених проведено аналіз сутності поняття «фінансова стійкість банку», що представлено у табл. 1.

Таблиця 1

Визначення сутності поняття «фінансова стійкість банку»

Складові визначення	Джерело						Кількість згадувань
	[1]	[2]	[3]	[4]	[5]	[6]	
1	2	3	4	5	6	7	8
Мета							
Забезпечення безперебійного та ефективного функціонування банку при забезпеченні високих її показників	+		+		+		3

Діагностика загального фінансового стану комерційного банку					+		1
Трансформування ресурсів і ризиків	+	+					2
Повноцінне виконання своїх функцій	+	+	+				3
Ключові складові							
Ліквідність	+	+	+	+	+	+	6
Платоспроможність	+	+	+		+	+	5
Прибутковість діяльності			+	+	+	+	4
Ризикованість діяльності			+		+		2
Збалансованість фінансових потоків	+			+	+	+	4
Достатні показники рентабельності				+		+	2
Пруденційний нагляд						+	1
Достатність капіталу		+		+		+	3
Стабільність	+		+				2
Надійність	+		+				2
Конкурентоспроможність				+			1
Підходи до оцінювання							
Методика МВФ						+	1
Система RATE						+	1
Система CAMELS						+	1
Функція Харрінгтона					+		1
Фактори впливу							
Загальний стан економіки		+		+			2
Інвестиційний клімат у державі				+			1
Податкова політика				+			1
Стратегія банку				+			1
Рівень менеджменту			+	+		+	3
Якість маркетингу				+			1
Якість активів та зобов'язань				+	+	+	3
Внутрішній контроль				+		+	2
Технологічні фактори		+		+			2
Функції							
Вплив на здатність банківської установи витримувати непередбачувані втрати	+		+		+		3
Досягнення тактичних та довгострокових цілей			+				1
Протистояти дії негативних зовнішніх та внутрішніх	+	+	+				3

факторів							
Мінімізація ризиків	+	+			+		3
Сутність							
Здатність протистояти несприятливим факторам	+	+					2
Характеристика фінансового стану		+			+		2
Стан				+		+	2
Здатність відповідати за зобов'язаннями	+			+			2
Важливий показник для функціонування банку				+			1
Здатність зберігати незмінними основні свої характеристики		+	+				2
Загальна кількість згадувань	13	12	13	18	12	14	-

Як видно з табл. 1, основною метою фінансової стійкості банку є забезпечення постійного та ефективного функціонування банку при забезпеченні високих показників, а серед ключових складових частіше за все згадують ліквідність, платоспроможність, прибутковість і збалансованість фінансових потоків. Виокремлюють такі підходи до оцінювання: методика МВФ, системи RATE і CAMELS, функцію Харрінгтона. Серед факторів впливу на фінансову стійкість банку виділяють: рівень менеджменту, якість активів та зобов'язань, загальний стан економіки та інші. До функцій фінансової стійкості найчастіше відносять вплив на здатність витримувати непередбачувані втрати, мінімізацію ризиків та вміння протистояти дії негативних факторів.

Список літератури

1. Ачкасова С. А. Визначення сутності фінансової стійкості банку / С. А. Ачкасова, С. А. Губанова // Сучасні механізми забезпечення соціально-економічної безпеки на макро- та мікрорівнях: Збірник матеріалів І Міжнародної науково-практичної конференції (м. Дніпро, 19 травня 2017 р.) – Дніпро : Університет митної справи та фінансів, 2017. – С. 456 – 458.

2. Зверяков М. І. Управління фінансовою стійкістю банків: підручник / М. І. Зверяков, В. В. Коваленко, О. С. Сергєєва. – Київ: «Центр учбової літератури», 2016. – 520 с.

3. Кишакевич Б. Ю. Фінансова стійкість банку в контексті концепції економічної рівноваги / Б. Ю. Кишакевич, А. О. Лучаківський // Вісник Запорізького національного університету. Економічні науки. – 2014. — № 2. – С. 72-81. - Режим доступу: http://nbuv.gov.ua/UJRN/Vznu_eco_2014_2_10.

4. Разумова Г. Теоретичні та прикладні аспекти фінансової стійкості комерційних банків / Г. Разумова, Д. Соколова // Світ фінансів. – 2014. – Вип. 2. – С. 73-77. – Режим доступу: http://nbuv.gov.ua/UJRN/svitfin_2014_2_11.

5. Січко Т. В. Моделювання ризику та фінансової стійкості комерційного банку / Т. В. Січко, Н. А. Грабова // Галицький економічний вісник. – 2016. – № 2. – С. 201-207. – Режим доступу: http://nbuv.gov.ua/UJRN/gev_2016_2_28.

6. Ткаченко О. О. Аналіз світового досвіду систем оцінювання фінансової стійкості банків / О. О. Ткаченко // Науковий вісник Чернігівського державного інституту економіки і управління. Серія 1 : Економіка. - 2014. - Вип. 3. – С. 104-108. – Режим доступу: http://nbuv.gov.ua/UJRN/NvChdieu_2014_3_16.

ОСОБЛИВОСТІ ОРГАНІЗАЦІЇ ВИХОВНОЇ РОБОТИ З ДІТЬМИ МОЛОДШОГО ШКІЛЬНОГО ВІКУ

Бабич О.,

викладач вищої категорії
Комунальний вищий навчальний заклад
«Уманський гуманітарно-педагогічний
коледж ім.Т.Г.Шевченка»

Крикун І.,

Вчитель початкових класів
Івангородський навчально-виховний
комплекс «Дошкільний навчальний заклад-
загальноосвітня школа І-ІІІ ступенів»

Савіч Ю.

Вчитель початкових класів
Одеська загальноосвітня школа №100

У сучасному світі творчість та саморозвиток займають одне з найголовніших місць у житті кожної людини. Саме тому основне завдання освіти в наші дні – формування національно-патріотичного, духовно-морального та естетичного виховання особистості, а головне завдання класного керівника – сприяння саморозвитку, самореалізації особистості дитини, розвитку її творчого потенціалу, забезпечення активної соціалізації учня, створення умов для розвитку та творчого зростання кожної дитини.

Виховання – це складний та багатогранний процес формування людини в умовах створення оптимальних можливостей для фізичного, психологічного, соціального та духовного розвитку дитини. Найголовніша мета виховання – всебічний, гармонійний розвиток самодостатньої особистості.

Якісно нові завдання перед вихованням ставить розгортання комп'ютерної революції, інформаційних технологій. Все це призводить до того, що формування національно-патріотичного, духовно-морального та естетичного виховання дітей виступає не тільки як об'єктивна потреба, але й стає основною метою, тобто ідеалом сучасного виховання [3].

Працюючи у початковій школі ми намагаємось створити всі необхідні умови для розвитку та зростання кожної дитини, знайти індивідуальний підхід, розкрити талант кожного окремого учня. Вважаємо, що у розвитку і формуванні особистості велике значення має насамперед фізичне виховання, зміцнення сил і здоров'я дитини, вироблення правильної поведінки і санітарно-гігієнічної культури. Саме тому намагаємось створити в класному колективі всі умови для фізичного розвитку дітей, зміцнення їх здоров'я, з цією метою проводимо бесіди та години спілкування, за сприянням батьків проводяться екскурсії, пікніки на природі.

Важливим складником всебічного розвитку особистості є розумове виховання. Розумове виховання – цілеспрямована діяльність педагогів з розвитку розумових сил і мислення учнів, прищеплення їм культури розумової праці [1, 24].

Саме тому у своїй роботі ми приділяємо особливу увагу розумовому вихованню учнів, прищеплюємо цікавість та інтерес до навчання, виховуємо культуру навчання. З цією метою в класі проводяться дискусійні майданчики, брейн-ринги, класні години за даною темою.

Дуже велика роль моральних засад у розвитку і формуванні особистості. І це зрозуміло: прогрес суспільства можуть забезпечувати лише люди з досконалою мораллю, з сумлінним ставленням до праці та власності, що обумовлює необхідність дієвого морального виховання. Для досягнення цієї мети в учнівському колективі проводяться анкетування та тестування, круглі столи, бесіди.

Разом з тим величезне значення надається духовному зростанню членів суспільства, прилучення їх до скарбів літератури, мистецтва, формуванню у них високих естетичних почуттів та якостей. Все це, природно, вимагає естетичного виховання. З метою естетичного виховання в нашій школі організуються літературні вечори, перегляди фільмів, поїздки до театрів.

Є і ще два змістовні компоненти, які органічно входять до складу всебічного розвитку особистості. Перший з них стосується нахилів, творчих задатків і здібностей. Вони є у кожної людини. Ось чому цілеспрямована робота по виявленню та розвитку творчих здібностей дитини є важливою. Школа повинна виховувати у дітей індивідуальну красу, особистісну своєрідність, творчий підхід до виконання будь-якої справи. Для розвитку індивідуальності кожного учня ми намагаємося виділяти кожного, помічати кожен маленьку перемогу дитини, підтримувати інтерес до захоплень, стимулювати формування особистісної думки, власної точки зору з різноманітних питань.

Другий компонент відноситься до продуктивної праці і її ролі у формуванні особистості. Тільки він дозволяє подолати однобічність особистісного розвитку, створює передумови для повноцінного фізичного формування людини, стимулює його розумове, моральне та естетичне вдосконалення.

Одним із чинників всебічного гармонійного розвитку особистості є її естетичне виховання. Естетичне виховання в початковій школі відбувається процесі вивчення мови, доступних літературних творів, а також на уроках співу, образотворчого мистецтва, природознавства [2, 58]. Велике значення має підготовка вчителя, йому необхідно володіти умінням красиво писати, виразно і емоційно читати вірші і розповіді, добре проводити уроки співу, володіти навичками музичного і образотворчого мистецтва. У вихованні естетичного сприйняття школярів використовуємо заучування напам'ять віршів, пісень, демонстрацію репродукцій картин художників.

За умов правильної організації освітнього процесу естетично-виховні аспекти виявляються на уроках з усіх навчальних предметів. Вони дають змогу формувати естетичні знання учнів, розвивати їхні естетичні почуття, смаки, ідеали, творчі здібності, тобто допомагають закладати фундамент загального естетичного розвитку.

Велике щастя для вчителя – спостерігати та впевнюватись, що учні піднімаються на вищий щабель свого розвитку, самовдосконалюються. І на очах вчителя проходить становлення особистості, готової вже завтра взяти на себе відповідальність за своє майбуття, добробут та безпеку родини, України, відстояти свої права, обрати професію та опанувати її .

Тому слід шукати раціональні методи, проявляти винахідливість, експериментувати і результати роботи не примусять себе чекати, а в цьому сила та натхнення, праця кожного вчителя. Важливо, щоб у процесі навчання вчитель постійно залучав учнів до активної пізнавальної діяльності, пропонував їм самостійно вирішувати проблеми, навчав наполегливості в досягненні мети, уміння відстоювати свої погляди, створював у класі творчу атмосферу.

Література:

1. *Вороніна О.* Робоча книга класного керівника // Шкільний світ. – 2010.– С. 4-30.
2. Кондрашова Л.В., Лаврентьєва О.О., Зеленкова Н.І. Методика організації виховної роботи в сучасній школі: навчальний посібник / Л.В. Кондрашова, О.О. Лаврентьєва, Н.І. Зеленкова. – Кривий Ріг : КДПУ, 2008 – 187 с.
3. Концепція національно-патріотичного виховання дітей та молоді (наказ Міністерства освіти і науки України від 16.06.2015 р. №641) [Електронний ресурс]. – Режим доступу: [http:// osvita.ua](http://osvita.ua)

ЖИТТЄВИЙ СТАН ТА ТАКСАЦІЙНІ ПОКАЗНИКИ ДЕРЕВНИХ РОСЛИН ВУЛ. ПАНІКАХИ М. ДНІПРО

Бессонова В.П.,
д.б.н., професор

Ратушний М.М.
студент магістратури

Дніпровський державний аграрно-економічний університет

В умовах великого промислового міста вуличні насадження відчують постійний вплив комплексу несприятливих антропогенних факторів. За їх дії пригнічуються фізіологічні процеси, що спричиняє порушення життєво важливих функцій рослинних організмів. Це призводить до погіршення виконання ними оздоровчих функцій. В зв'язку з цим для розробки планів реконструкції зелених насаджень необхідно мати відомості про їх життєвий стан та таксаційні характеристики. Мета даної роботи – визначити життєвий стан та показники висоти й діаметрів деревних рослин у насадженнях вул. Панікахи м. Дніпро.

Вулиця Панікахи знаходиться на житловому масиві Тополя м. Дніпро. Її протяжність 2,65 км. Автомобільний рух двосторонній. Його інтенсивність 21270 шт. на добу. Життєвий стан рослин та індекс життєвого стану насаджень визначали [Алексєєв, 1989]. Висоту дерев вимірювали висотоміром Suunto РМ-5/1520 РС, діаметр стовбура – мірною вилкою на висоті 1,3 м [Анучин, 1982].

Першу категорію життєвого стану мають 405 рослин, тобто 29,60 % від загальної їх кількості у насадженні (табл.1). Це – здорові дерева. У верхній половині крони відмерлі гілки відсутні, або вони поодинокі. Щільність крони звичайна, пошкодження стовбурів не виявлені. У даній категорії життєвого стану кількісно переважають дерева *T. plathyphyllos* (37 шт. – 31,89 %), *A. platanoides* – 28 шт. (проте від числа рослин даного виду це – всього 10,40 %), 19 екземплярів *R. pseudoacacia* (38,77 % від кількості особин даного виду). В цій категорії 11 шт. *C. vignonoides* (61,11 %), 7 шт. – *Q. robur* (58,33 %), 25 шт. – *P. simonii* (37,88 %).

До цієї групи віднесені всі кущі *S. ×vangouttei*, майже всі *S. vulgaris*. Рослини, велика частка яких увійшла в першу категорію життєвого стану, можна вважати відносно стійкими за вуличних умов зростання.

Таблиця 1.

Розподіл деревних рослин вул. Панікахи за категоріями життєвого стану, шт.

Назва рослини	Категорія стану рослин						Загальна кількість шт.
	1	2	3	4	5	5а	
<i>Acer platanoides</i> L.	28	214	14	12	1	-	269
<i>Acer platanoides</i> f. <i>Drumnordii</i>	4	-	-	2	-	-	6
<i>Acer negundo</i> L.	5	12	3	1	-	-	21
<i>Acer pseudoplatanus</i> L.	25	6	2	3	-	1	37
<i>Acer tataricum</i> Lam.	2	-	-	-	-	-	2
<i>Ailanthus altissima</i> L.	6	-	-	-	-	-	6
<i>Aesculus hippocastanum</i> L.	1	245	101	20	-	-	367
<i>Armeniaca vulgaris</i> L.	4	-	-	1	-	-	5
<i>Betula pendula</i> Hoth.	29	14	7	1	1	-	52
<i>Catalpa bignonioides</i> Walt.	11	1	4	2	-	-	18
<i>Cerasus vulgaris</i> Mill.	2	1	-	-	-	1	4
<i>Cerasus vulgaris</i> f. 'Pendula'	1	-	-	-	-	-	1
<i>Colutea arborescens</i> L.	1	-	-	-	-	-	1
<i>Forsythia europaea</i> Deg. et. Bald	1	-	-	-	-	-	1
<i>Fraxinus excelsior</i> L.	1	3	3	2	1	1	11
<i>Fraxinus lanceolata</i> Borkh.	1	-	-	-	-	-	1
<i>Juglans regia</i> L.	12	11	2	-	-	-	25
<i>Malus domestica</i> Barkh.	7	-	-	-	-	-	7
<i>Morus alba</i> L.	2	3	1	-	-	-	6
<i>Picea abies</i> (L.) Karst.	1	-	-	1	-	8	10
<i>Picea glauca</i> (Moench.) Voss. f. 'Viridis'	10	11	5	-	-	-	26
<i>Picea pungens</i> (Moench.) Voss. f. 'Glauca'	4	5	-	-	3	-	12
<i>Populus alba</i> L.	-	2	7	3	-	-	12
<i>Populus balsamifera</i> L.	2	1	-	1	-	-	4
<i>Populus nigra</i> L.	-	-	1	1	-	-	2
<i>Populus pyramidalis</i> Rozier.	-	2	2	-	-	-	4
<i>Populus simonii</i> Carr.	25	33	5	2	1	-	66
<i>Prunus domestica</i> L.	4	-	-	-	-	-	4
<i>Pyrus communis</i> L.	-	2	1	-	-	-	3
<i>Rhus typhina</i> L.							
<i>Quercus robur</i> L.	7	5	-	-	-	-	12
<i>Robinia pseudoacacia</i> L.	19	24	4	1	1	-	49
<i>Robinia pseudoacacia</i> L. 'Bessoniana'	1	3	1	-	-	-	5
<i>Rosa canina</i> L.	1	-	-	-	-	-	1

<i>Garden rose</i>	7	-	-	-	-	-	7
<i>Salix matsudana</i> Koidr.	1	-	1	-	-	-	2
<i>Salix alba</i> L.	2	18	3	1	1	-	25
<i>Sambucus nigra</i> L.	1	-	-	-	-	-	1
<i>Sorbus aucuparia</i> L.	11	1	-	2	-	-	14
<i>Spirea ×vangouttei</i> Zab.	89	-	-	-	-	-	89
<i>Syringa vulgaris</i> L.	18	1	-	-	-	-	19
<i>Tilia cordata</i> Mill.	6	-	-	-	-	-	6
<i>Tilia plathyphyllos</i> Scop.	37	58	16	5	-	-	116
<i>Ulmus laevis</i> Pall.	-	3	-	-	-	-	3
<i>Ulmus parvifolia</i>	3	2	-	-	-	-	5
<i>Ulmus pumila</i>	8	8	-	-	-	-	16
<i>Ulmus scabra</i> Mill.	4	4	1	4	-	-	14
Всього	405	693	184	65	9	11	1367

До другої категорії життєвого стану (ослаблені рослини) включено найбільшу кількість дерев – 693 шт., що становить 50,66 % від їх загального числа у насадженнях вул. Панікахи. В ній як за кількістю, так і часткою рослин цих видів переважають *A. hippocastanum* (245 шт., 66,75 %) і *A. platanoides* (214 шт., 79,55 %). Ці дві породи дерев домінують у насадженнях вулиці. Інші види рослин представлені в даній групі життєвого стану набагато меншою кількістю екземплярів, що в значній мірі пояснюється невеликою їх чисельністю в зелених смугах. До другої категорії життєвого стану відноситься 72,0 % дерев *S. alba*, половина *T. plathyphyllos* та *P. simonii*, 48,98 % особин *R. pseudoacacia* та 42,30 – *P. glauca* f. ‘*Viridis*’ від числа рослин кожного виду відповідно.

Порівняно з двома попередніми, значно менше дерев входить в третю категорію життєвого стану, яка включає сильно ослаблені рослини. Деякі мають хоча б одну з таких ознак як і зниження густоти крони, прорідження її середньої частини. Наявність 60 % сухих або висихаючих гілок, виключення асиміляційної діяльності 60 % всієї площі листя. В третій категорії кількісно переважають *A. hippocastanum*, *A. platanoides*, *T. plathyphyllos*. Представленість інших видів рослин у цій групі значно менша, хоча їх частка від загальної кількості рослин певного виду може бути значною. Так до цієї категорії відноситься всього 7 шт. дерев *P. alba*, але це складає 58,33 % їх чисельності, 3 шт. – *F. excelsior* – 27,27 % тощо.

До відмираючих дерев (IV категорія життєвого стану) віднесено 4,75 % рослин від їх загальної кількості у насадженнях вулиці. Найбільшу їх частку становлять *A. hippocastanum* (20 шт.) та *A. platanoides* (12 шт.). Кількість дерев інших видів, що мають ознаки даної категорії життєвого стану, не більша ніж 5 шт.

Чисельність свіжого сухостою 9 шт., з них 3 екземпляри – *P. pungens* f. ‘*Glauca*’. Інші 6 видів дерев, що мають ознаки характерні для даної категорії життєвого стану, представлені лише одним екземпляром кожний. Це – переважно старі дерева, або ті, що зростають у загущених групах. До старого сухостою включено 8 дерев *P. abies*, а також по 1 екземпляру *A. platanoides*, *C. vulgaris* та *F. excelsior*.

Аналізуючи типи пошкоджень стовбурів, слід відмітити, в першу чергу, відшарування кірки, морозобоїни та тріщини. Капи зустрічаються переважно у рослин роду *Ulmus*, а також у *R. pseudoacacia*, *A. negundo*. Зафіксовані поодинокі випадки ураження стовбуроруйнівними грибами. Виявлені багатостовбурні дерева від рівня ґрунту та дво-тристовбурні від 0,5–1 м і вище. Визначені також такі випадки фаутності стовбурів як їх сильний нахил та викривлення. Слід зазначити, що більша частина дерев *A. hippocastanum* має здорові стовбури та гілки, але відбувається сильне ураження листків *Cameraria ohridella*.

Кількість деревних рослин заввишки до 4 м достатньо велика (13,97 %) за рахунок кущів, які включені в цю групу (8,63 %), інші 75 рослин – це переважно, молоді дерева – *A. platanoides* f. ‘*Drummondii*’, *J.regia*, *P. pungens*, *B. pendula*, *A. altissima* та ін. (рис. 1).

До наступних двох розрядів висот 4,1–6,0 м та 6,1–8,0 м віднесена майже однакова кількість дерев – 4,46 % та 4,97 % від загальної їх чисельності у насадженнях вулиці. У першому з них у найбільшій кількості презентовані *P. pungens* (12 шт.), *R. pseudoacacia* (6 шт.), інші види рослин – від 3 шт. і менше, у другому – переважають *Aesculus hippocastanum* (17 шт.), *R. pseudoacacia* (6 шт.), але їх частка від загальної кількості рослин цих видів мала – 4,63 % та 11,53 %. Найчисельніший розряд висот 10,1–12,0 м. В нього входить 29,7 % дерев від їх кількості у насадженнях вулиці. У цій групі найбільше дерев *A. platanoides* (104 шт.), *A. hippocastanum* (159 шт.), *T. platyphyllos* – (45 шт.) та *A. pseudoplatanus* – (18 шт.)



Рис. 1. Розподіл дерев насаджень вул. Панікахи за висотами

Види рослин, що найчастіше зустрічаються на вул. Панікахи, віднесені переважно до розрядів висот 8,1–10,0 м, 10,1–12,0 м та 12,1–14,0 м. Кількість дерев *A. hippocastanum*, що входить в ці класи, становить 35,42 %, 43,32 % і 13,35 %, *A. platanoides* – 17,47, 38,67 і 41,26 %, а *T. platyphyllos* – 31,91, 38,79 та 27,14 % відповідно від загальної чисельності дерев даних видів.

Рослини *B. pendula* та *U. pumila* мають здебільшого висоту від 10,1–12,0 – 13 шт. та 7 шт. (25,0 й 43,75 %) та 12,1–14,0 м – 19 шт. й 8 шт. (36,54 і 50,00 %)

відповідно. Найвищі дерева в насадженнях – *P. simonii*: від 16,1–18,0 м – 16 шт., 18,1–20,0 м – 15 шт. і 20,1–22,0 м – 10 шт. До цих же розрядів висот входять 2,8 % і 2 дерева відповідно *P. alba*, до двох останніх – 1 і 2 дерева *P. pyramidalis*.

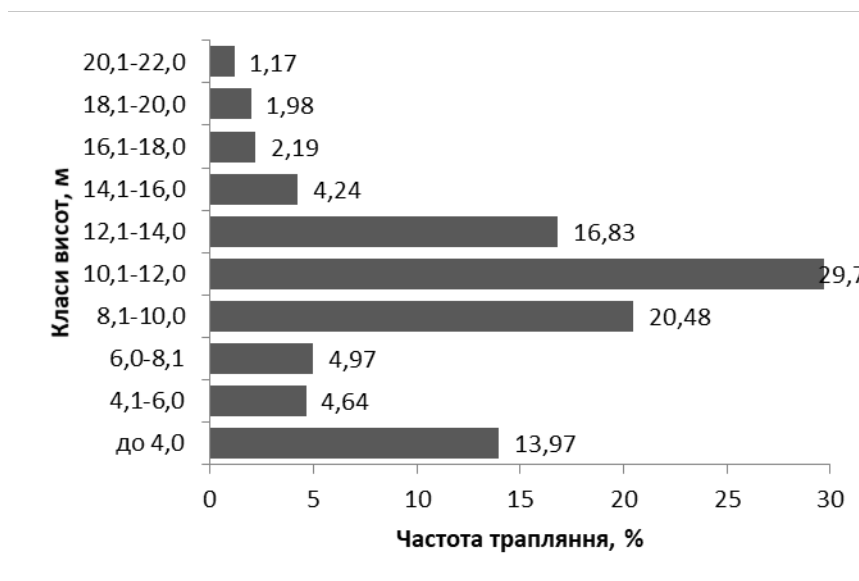
Стовбури тонші, ніж 10 см, мають 6,77 % дерев від їх загальної кількості у насадженнях вул. Панікахи. У групу з такими діаметрами входять молоді рослини, що підсажені останні роки (*A. platanoides*, *B. pendula*, *R. pseudoacacia*, *A. altissima*, *T. plathyphyllos*). Така ж кількість екземплярів у класі 10,1–16,0 см (рис.2).



Рис. 2. Розподіл дерев насаджень вул. Панікахи за діаметрами

Примітка: у класах 64,1 – 70,0 см – 0,64 %, 70,1 – 76,0 см – 0,72 %, 76,1 – 82,0 см – 0,40 %, 82,1 – 88 см – 0,24 %, >88,1 см – 0,48 % деревних рослин від загальної їх кількості в насадженнях.

Найбільша чисельність дерев у класах діаметрів 22,1–28,0 і 28,4–34,0 см (20,62 % та 21,34 %). У них переважають *A. hippocastanum*, *A. pseudoplatanus*, *T. plathyphyllos*, *B. pendula*. Слід зазначити, що саме ці породи домінують за кількістю екземплярів у зелених насадженнях вулиці. Близькі за чисельністю рослин також такі градації діаметрів 16,1–22,0 та 34,1–40,0 см. Найбільша товщина стовбурів у *U. scabra* (1 шт.) і *S.alba* (2 шт.) – 82,1–88,0 см та у *P. alba* (5 шт.), одне дерево *S.alba* має діаметр більше 88 см.

Висновки

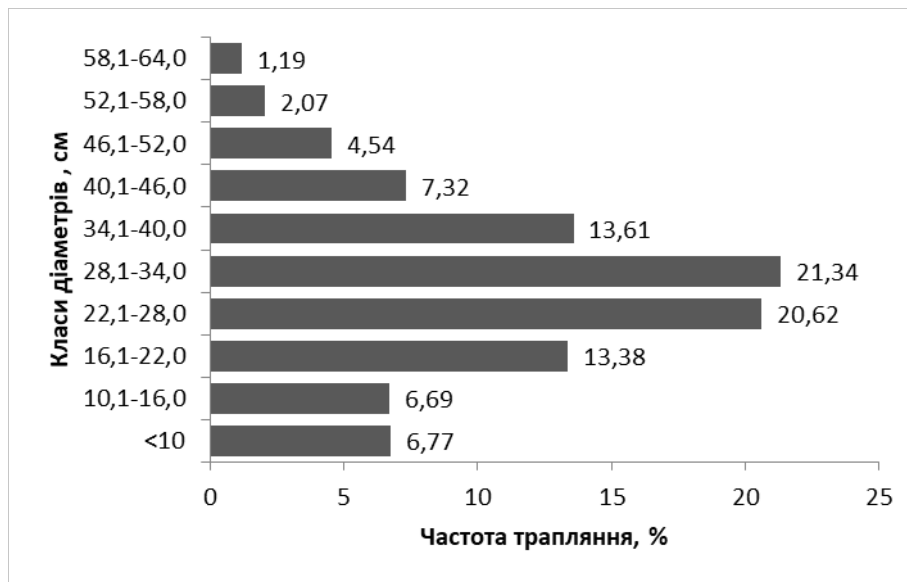
1. Найбільша кількість дерев вул. Панікахи віднесена до другого класу життєвого стану (ослаблені) – 50,66 %. Чисельність сильно пошкоджених дерев 13,45%, відмираючих – 4,75, старого сухостою – 1,60 %. Індекс життєвого стану деревостану вуличного насадження дорівнює 70,68 %, що оцінюється як ослаблений.

2. Найчисельніший розряд висот 10,1–12,0 м – 29,7 % дерев від їх загальної кількості в насадженні вулиці. В ньому переважають такі види рослин, як *A. hippocastanum* та *A. platanoides*. Найвищі дерева мають висоту (20,1–22,0 м). Це – 10 шт. *P. simonii*, по 2 дерева *P. pyramidalis*, *P.alba* та *P. nigra*.

3. Найтовщі дерева (82,1–88,0 см) – *U. scabra* (1 шт.), *S. alba* (2 шт.) та *P. alba* (5 шт.), одне дерево *S. alba* товще за 88,0 см.

ЕФЕКТИВНІСТЬ ФІНАНСОВОГО КОНТРОЛЮ НА РІВНІ МІСЦЕВОГО САМОВРЯДУВАННЯ

Бортняк В. А.

кандидат юридичних наук, доцент,
доцент кафедри конституційного та міжнародного права
Навчально-наукового гуманітарного інституту
Таврійського національного університету імені В.І. Вернадського

Контроль за здійсненням органами місцевого самоврядування делегованих повноважень органів виконавчої влади регулюється в порядку, передбаченому постановою Кабінету Міністрів України від 9.03.1999 р. № 339 “Про затвердження порядку контролю за здійсненням органами місцевого самоврядування делегованих повноважень органів виконавчої влади” [2]. Вона визначає контролюючі інстанції – місцеві державні адміністрації та Раду Міністрів Автономної Республіки Крим, а у випадках, передбачених законодавством, міністерства та інші центральні органи виконавчої влади, їхні територіальні органи.

Основною метою фінансового контролю є забезпечення принципів законності, доцільності, ефективності, оптимальності управлінських дій починаючи з планування, формування, розподілу і закінчуючи використанням фінансових ресурсів органів місцевого самоврядування. З практичного погляду для ефективного проведення контролю місцевих бюджетів є оптимальне поєднання двох форм: аудиту та інспектування. Здійснення контролю над виконанням місцевих бюджетів у зазначених формах сприяє комплексній оцінці стану виконання місцевого бюджету як із погляду дотримання бюджетного процесу на всіх його стадіях у частині законності операцій із бюджетними коштами, так і щодо ефективності управління комунальним майном усіма суб'єктами на місцевому рівні. Сьогодні у діяльності державних органів влади функція фінансового управління і контролю майже не реалізується та/або залишається неефективною, а отже, спричиняє нерозуміння керівниками цих органів ролі функції внутрішнього аудиту в контексті його доцільності (користі) за досягнення мети та цілей державного органу. На сучасному етапі розвитку ДФК в органах державної влади України функціонують окремі елементи системи контролю. Однак, відповідно до ст. 26 Бюджетного кодексу [1] та Методичних рекомендацій з організації контролю в окремих державних органах [3], не створено єдиної комплексної системи контролю, а там, де створено, вона не функціонує як цілісний та якісний процес. Зокрема не функціонують її складники: система управління ризиками; відсутня управлінська звітність; система управління соціальною відповідальністю.

Згідно з проектом концепції реалізації державної політики у сфері реформування системи державного контролю на період до 2020 р. [4], повноваження органів Держаудитслужби щодо здійснення державного фінансового контролю є одним з елементів системи управління державними

фінансами, а тому базові етапи розвитку та модернізації діяльності органів Держаудитслужби мають бути вбудовані у вітчизняні реформи у сфері державних фінансів та державного фінансового контролю, відбуватися взаємоузгоджено з їх кроками та результатами.

Відповідно до чинних законодавчих положень, розгортання адміністративної реформи передбачатиме підвищення ролі органів місцевого самоврядування як суб'єктів контролю на кількох ієрархічних рівнях [5, с. 123]: перший рівень – надання переваги в ініціюванні контролю такому суб'єкту місцевого самоврядування, як територіальна громада, тобто жителі, об'єднані постійним проживанням в межах сіл, селищ, міст, які є самостійними адміністративними одиницями, або добровільне об'єднання жителів кількох сіл, що мають єдиний адміністративний центр; другий рівень – зростання статусу органів самоорганізації населення, а саме представницьких органів, тобто виборних органів у складі депутатів, яким належатимуть визначальні місце і роль не лише в ініціюванні контролю на місцевому рівні з огляду на законодавчо врегульоване право представляти інтереси територіальної громади та приймати рішення від її імені, а й в його виконанні; третій рівень – створення виконавчих органів місцевих рад з метою виконання низки важливих функцій, у т. ч. і контролюючих.

Заслуговують на увагу пропозиції стосовно персоніфікації конкретних осіб, які є суб'єктами контролю, що відповідає вказаній інституціоналізації контролюючих суб'єктів в системі місцевого самоврядування [5, с. 123]. Така персоніфікація не враховує всіх суб'єктів контролю, які мають вплив на організацію діяльності органів місцевого самоврядування. Тому, пропонуємо доповнити її з урахуванням таких інституцій контролю, як: фінансові служби підприємств комунальної власності, які можуть бути на другому рівні серед суб'єктів контролю; працівники фінансових служб підприємств комунальної власності, які мають здійснювати функції внутрішнього контролю; органи державного управління – п'ятий рівень – які є суб'єктами в проведенні фінансового контролю за діяльністю органів місцевого самоврядування.

При проведенні фінансового контролю на рівні місцевого самоврядування повинні бути проведені: оцінка обґрунтованості і достовірності показників бюджетної системи; оцінка результативності витрачання коштів; оцінка можливості зниження рівня нераціональних бюджетних витрат; оцінка доцільності фінансових витрат; оцінка законності і цільового характеру фінансування; контроль повноти і своєчасності бюджетних витрат; оцінка обґрунтованості нормативів витрачання коштів. Ефективність контролю слід розглядати як результативність виконання завдань органом фінансового контролю. Методика оцінки ефективності фінансового контролю на основі критеріїв ефективності при виконанні бюджету дозволить визначити ефективність фінансового контролю на рівні місцевого самоврядування, підвищити якість управлінських рішень і результативність використання бюджетних коштів в перспективі. Таким чином використання методики оцінки ефективності і пропозицій щодо вдосконалення фінансового контролю на місцевому рівні в єдиній системі органів державного фінансового контролю створить основу для досягнення мети фінансового контролю – ефективного використання фінансових

ресурсів органів місцевого самоврядування і сприяння успішній реалізації державної фінансової політики [6; 7, с. 32].

Для вдосконалення державного фінансового контролю органами місцевого самоврядування, підвищення рівня ефективності його здійснення необхідно забезпечити: розроблення єдиних концептуальних засад організації державного фінансового контролю, стандартизацію форм і методів контрольної діяльності; прийняття стандартів здійснення державного фінансового контролю для створення дієвого механізму протидії правопорушенням і зловживанням у сфері використання бюджетних коштів, державного та комунального майна; удосконалення кадрового забезпечення системи державного фінансового контролю (підготовка, перепідготовка та підвищення кваліфікації кадрів відповідно до нових кваліфікаційних вимог та методик); поліпшення матеріально-технічного, наукового та інформаційно-аналітичного забезпечення функціонування системи державного фінансового контролю; посилення відповідальності керівників на всіх рівнях управління та чітке встановлення її меж у законодавстві; використання ризикоорієнтованого підходу до вибору об'єктів перевірки серед бюджетних підприємств, установ, організацій і підприємств, що використовують бюджетні фінансові ресурси або державне майно.

Список літератури:

1. Бюджетний кодекс України: Закон України від 08.07.2010 № 2456-VI. URL: <http://zakon4.rada.gov.ua/laws/show/2456-17>.
2. Про затвердження порядку контролю за здійсненням органами місцевого самоврядування делегованих повноважень органами місцевого самоврядування делегованих повноважень органів виконавчої влади. Постанова Кабінету Міністрів України № 339 від 9.03.99 р. URL: <https://zakon.rada.gov.ua/laws/show/339-99-п>.
3. Про затвердження Методичних рекомендацій з організації внутрішнього контролю розпорядниками бюджетних коштів у своїх закладах та у підвідомчих бюджетних установах. Наказ Міністерства фінансів України від 14.09.2012 № 995. URL: <http://www.dkrs.gov.ua/kru/uk/publish/article/106386>
4. Проект концепції реалізації державної політики у сфері реформування системи державного контролю на період до 2020 року. URL: <http://www.dkrs.gov.ua>.
5. Дрозд І.К., Шевчук В.О. Державний фінансовий контроль: навч. посіб. К.: Імекс-ЛТД, 2007. 304 с.
6. Напрями удосконалення державного фінансового контролю в Україні. URL: http://www.rusnauka.com/17_AND_2010/Economics/68822.doc.htm.
7. Есманов О.М. Реформування системи державного фінансового контролю в Україні. Бізнес Інформ. 2012. № 12. С. 32–34.

УПРАВЛІНСЬКИЙ ОБЛІК – ОСНОВНИЙ МЕТОД АНЛІТИЧНОГО ЗАБЕЗПЕЧЕННЯ ЕФЕКТИВНОГО ВИКОРИСТАННЯ ОСНОВНИХ ЗАСОБІВ

Булат Г.

к.е.н.

доцент кафедри менеджменту, фінансів
банківської справи та страхування
Хмельницького університету управління та права
імені Леоніда Юзькова

Облік як функція управління, забезпечує інформаційні потреби для прийняття рішень. Чим більш достовірною і оперативною буде інформація, створена у системі обліково-аналітичного забезпечення, тим швидше будуть прийняті рішення і ефективнішою діяльність. Облік основних засобів залежить від специфіки діяльності підприємства (виробництво, надання послуг, будівництво), характеру технологічних процесів і їх організації, специфіки продукції. Тобто в різних галузях і навіть на різних підприємствах однієї галузі, організаційно-методичні елементи обліково-аналітичного забезпечення управління основними засобами будуть відрізнятися.

Завдання обліково-аналітичного забезпечення управління основними засобами є наступними:

- надання інформації про господарські операції з основними засобами для прийняття управлінських рішень;
- удосконалення обліку основних засобів з урахуванням галузевих особливостей;
- аналіз та оцінка ефективності використання основних засобів з урахуванням особливостей обліку на підприємстві;
- опрацювання напрямів інвестиційного розвитку підприємства у межах загальнодержавних концепцій;
- здійснення контролю і планування ефективності використання основних засобів підприємства [1].

Тому, поряд з власне обліком, чи не першочерговим є забезпечення оперативного дійового контролю за ефективністю використання активів, праці, формуванням витрат виробництва тощо. Щодо основних засобів такий контроль потрібно проводити не тільки за фактами здійснення господарських операцій, а він має бути певною мірою прогнозним. Зокрема, в управлінському обліку основних засобів важливе місце займає контроль забезпеченості підприємств основними засобами, оскільки відхилення від оптимального рівня як в один, так і в інший бік спричинює зниження ефективності діяльності. Причому негативний вплив таких відхилень проявляється через зниження ефективності використання основних засобів і за принципом відлуння відображається на загальній ефективності діяльності підприємства [2].

Наприклад, недостатня забезпеченість підприємства основними засобами призводить до їхнього надто інтенсивного використання, передчасного зношення, значних видатків для проведення ремонтних робіт, і в кінцевому результаті до їх ліквідації.

В свою чергу, надлишок основних засобів також є негативною тенденцією, оскільки при цьому вони окупаються занадто довго. При цьому в підприємства спостерігаються додаткові витрати на зберігання основних засобів, підтримання їх у робочому стані.

Тому першочерговим завданням управлінського обліку є визначення оптимальної потреби підприємства у основних засобах та забезпечення виконання запланованих розмірів.

З цією метою слід використовувати прогресивні методи розрахунку потреби в основних засобах. Існуючі методики потребують доопрацювання, оскільки не враховують особливостей діяльності підприємства, тривалість операційного циклу, автоматизацію виробництва, особливості технологічного процесу.

Заплановані показники порівнюють з фактичною наявністю основних засобів у розрізі їх видів, марок, тощо, формуючи при цьому аналітичні таблиці.

Загальну ж оцінку забезпеченості підприємства визначають за показником фондозабезпеченості – співвідношенням вартісної оцінки наявних основних засобів до потреби, або за показником фондоозброєності праці – співвідношенням середньорічної вартості основних фондів до середньорічної чисельності працівників [2].

Також в управлінському обліку, окрім показників які характеризують забезпечення підприємства основними засобами, необхідно враховувати такі показники, які дають змогу контролювати їх якісний стан.

Наприклад, рівень зношення основних засобів, що визначається як співвідношення нарахованої суми зносу за весь період експлуатації до первісної вартості об'єктів. Даний показник свідчить про придатність до подальшої експлуатації основних засобів, та дозволяє визначити термін коли виникне потреба у їх заміні, а отже потреба у додаткових коштах для здійснення капітальних інвестицій.

Однак навіть якщо підприємство забезпечено основними засобами існує загроза їх неефективного використання. Тому в управлінському обліку контролюють рівень використання основних засобів. Наприклад, щодо визначення ефективного використання виробничого обладнання, з'ясовують рівень використання виробничих потужностей, а саме обсяги запланованого випуску готової продукції з фактичними даними.

Ще одним дієвим заходом забезпечення ефективного використання основних засобів в управлінському обліку є попередній контроль, який дає змогу ще до здійснення операцій запобігти негативним тенденціям щодо використання основних засобів та випадкам зловживань та шахрайства.

Тому такий оперативний попередній контроль має здійснюватися ще на етапі планування, коли визначається доцільність проведених господарських засобів з використанням основних фондів.

Важливим заходом є також проведення фактичного періодичного контролю керівниками і спеціалістами центрів відповідальності, наприклад інвентаризація. В ході таких перевірок необхідно визначити умови експлуатації основних засобів безпосередньо на місцях їх використання, провести контрольні обміри (зважування, перерахунок) фактично виконаних робіт (виробленої продукції). При цьому особливу увагу необхідно приділити документальному контролю щодо відповідності записів у первинних документах та реєстрах аналітичного обліку.

Наприклад, для правильного визначення первісної вартості основних засобів, що надходять на підприємство, необхідно до типової форми ОЗ–1 додатково скласти внутрішній документ – «Акт формування первісної (балансової) вартості основних засобів». Даний документ дозволить об'єктивно сформувати первісну вартість основних засобів, від якою залежить подальша сума нарахованої амортизації, яка впливає на розмір оподаткованого прибутку. А отже, використання даного документу дозволить уникнути помилок в податковому обліку, внаслідок чого уникнути штрафних санкцій (рис.1).

Акт формування первісної (балансової) вартості основних засобів

Номер документа	Дата складання	Відповідальний за складання акта
4521	18.11.2019	Купратова О.М..

Комп'ютер

повне найменування об'єкта
для адміністративного призначення

призначення об'єкта основних засобів

I	I. Складові витрат (Дт 152)	Сума	Документ підстава		
			назва	номер	дата
1	Сума, сплачена за об'єкт основних засобів	5400,00	Договір	210	12.11.2019
2	Витрачено на доставку та транспортування (за видами)	300,00	Накладна	41	14.11.2019
2.1	Послуги вантажників	170,00			
2.2	транспортування	530,00			
3	Сума ввізного мита				
4	Витрати на страхування ризиків доставки				

Рис. 3.1. Акт формування первісної (балансової) вартості основних засобів

Джерело: сформовано автором за [3]

5	Витрати на установку, монтаж, налагодження				
5.1	Установка і налагодження основного засобу	610,00	Прибуткова накладна	210	17.11.2019
5.2	Оплата праці власних робітників	1520,00	Наряд на викон. робіт	111	18,11,2019
5.3.	Нарахування на заробітну плату	334,40	Відомість нарахування	03/4	18.11.2019
6	Інші витрати за видами:				
6.1	Простої техніки				

6.2	Амортизація техніки, обладнання.	440,00	Розрах. аморти відрах.	8/1	17.11.2019
	Загальна вартість станом на 18 листопада 2019 р.	9304,40			
	II. Джерела надходження	Сума	Номер документу	Назва документа (договір, чек,..)	Дата документа
1	Власні кошти	7753,67	567	договір	12.11.2019
2	Кредит банку				
3	Державне фінансування				
3.1.	- з державного бюджету				
3.2.	- місцевих бюджетів				
4	Інші джерела в тому числі:				
4.1	- інвестиції				
4.2	- лізинг				
5	Податок на додану вартість	1550,73	567/1	Податкова накладна	14.11.2019
6	Загальна сума	9304,40			

Продовження рис. 3.1. Акт формування первісної (балансової) вартості основних засобів

Джерело: сформовано автором за [3]

Цей первинний документ дозволить згрупувати витрати пов'язані з придбанням основних засобів, які відображаються на рахунку 15 «Капітальні інвестиції» до моменту введення в експлуатацію основного засобу.

Також, у розділі I. «Складові витрат» даного документу мають бути зазначені усі документи, що їх підтверджують доцільність здійснених витрат.

Цей розділ постатейно показує склад витрат, що формують первісну вартість основних засобів, що дозволяє бухгалтеру проконтролювати дотримання вимог П(С)БО 7 «Основні засоби».

Розділ II «Джерела надходження» цього Акта показує за рахунок яких джерел відбулося придбання основних засобів, а саме за рахунок власних коштів або за рахунок кредитів банку чи зовнішніх інвестицій, що дозволяє здійснювати паралельний контроль керівником підприємства за ефективністю використання залучених коштів.

Використовується в управлінському обліку і такий вид контролю, як усні звіти посадових осіб перед керівниками і спеціалістами центрів відповідальності на щоденних чи тижневих аналітичних розглядах особисто або через засоби зв'язку: селектор, радіотелефон і т. п.

Позитивним тут є можливість зустрічного завірення достовірності результатів, оскільки будь-яка діяльність одних посадових осіб або центрів відповідальності, як правило, пов'язана з діяльністю інших. Крім цього, тут є можливість оперативно коригувати виробничу діяльність з урахуванням обставин, які складаються безпосередньо в цей момент [2].

Отже, вдале поєднання фактичного та документального контролю дозволить забезпечити належний управлінський облік на будь-якому підприємстві.

Список літератури

1. Покин'ючерда В.В. Обліково-аналітичне забезпечення управління основними засобами підприємства. *Інвестиції: практика та досвід*. №17/2018. С.5-12.

2. Дроздова Ю.А., Кравченко М.В. Складові управління процесом обліку основних засобів. *Науковий вісник Ужгородського національного університету. Серія: Міжнародні економічні відносини та світове господарство*. 2017. Вип. 14. Ч. 1. С. 164–167.

3. Обліково-аналітичне забезпечення управління основними засобами: теорія і практика (на прикладі підприємств водопровідно-каналізаційного господарства): монографія. Н. І. Самбурська. Полтава: РВВ ПУЕТ, 2015. С. 289.

ПРИНЦИПИ ФОРМУВАННЯ ТА ДОГЛЯД ЗА ГАЗОНАМИ

Бутенко А. О.,

кандидат сільськогосподарських наук, доцент

Гриб Т. О.,

старший викладач

Клименченко Т. Г.

старший викладач

Сумський національний аграрний університет

Газон (від [фр. gazon - дерен](#)) - ділянка землі зі штучним трав'яним покривом. Газони бувають партерні, паркові, спортивні й мавританські (з барвисто квітучими рослинами). Газон - це певна ділянка однорідної території зі штучним дерновим покривом, який створюється посівом і вищипуванням дерно-утворюючих трав [1, 3].

У зеленому господарстві газони займають понад 70% території озеленення. За призначенням газони поділяються на декоративні, спортивні та спеціальні [2].

До декоративних газонів належать:

- партерні, які створюють у партерних композиціях парків, площ, поблизу громадських будівель, біля фонтанів, пам'яток, скульптурних груп, декоративних водойм;

- звичайні садово-паркові, які створюють на території парків, скверів, бульварів, міжрайонних і внутрішньо-квартальних насаджень, центральних частин лісо- і лугопарків;

- лучні, які поширені в лісопарках і лугопарках, на великих галявинах великих парків;

- мавританські створюють на місці звичайних садово-паркових чи лучних газонів.

Спортивні газони мають дернове покриття, яке характеризується високою зв'язаністю, хорошою несучою здатністю, особливою стійкістю до механічних пошкоджень і швидким просиханням.

Газони спеціального призначення відіграють важливу роль у рекультивациі деградованих земель, задернінні укосів шосейних доріг і залізниць, електростанцій, териконів, укосів каналів, водосховищ та інших гідротехнічних споруд, у дернуванні аеродромів тощо [3, 4, 6, 7].

Належний догляд за газоном потребує глибоких знань [2]. Як правило, рекомендації щодо створення газона, які описані в літературі [1, 3], не можуть дати відповідь на деякі загально важливі питання. Саме тому деякі власники газонів не можуть приділити належну увагу сезонному догляду за ним. В результаті страждають рослини та декоративний вид ділянки.

Проект створення та догляд за газонами.

1. Підготовка ґрунту. Ретельно перекопайте ділянку на глибину робочої частини лопати. Якщо родючий шар менше 15 см, завезіть землю. Якщо потрібно вносити добрива або пісок, зробіть це на даному етапі. Ретельно видаліть бур'яни, камені та коріння, що залишилося в ґрунті. Якщо ділянка досить велика, скористайтеся культиватором.

2. Розрівнювання. Для подрібнення великих грудок землі спочатку використовуйте сапку, а потім зворотною стороною грабелів розбийте грудки землі та розрівняйте перекопану ділянку. (На великій ділянці можна використовувати культиватор, встановивши його ножі на невелику глибину.)

3. Ущільнення. Для цієї операції буде потрібно ущільнювальний валик. Якщо валика немає, слід просто ретельно втоптати землю.

4. Розпушення. Ще раз пройдіться великими граблями на глибину приблизно 2 см. Розбийте навіть дрібні грудочки і простежте, щоб не залишилося навіть невеликих западин або горбків.

5. Сівба. Придбайте насіння з розрахунку 30-50 г на 1.кв.м. Посів буде більш рівномірним, якщо скористатися спеціальною газонної сівалкою, яку надалі можна застосовувати для внесення добрив. В залежності від сорту насіння необхідно відрегулювати розмір «посівних» отворів на сівалці. Ведіть сівалку таким чином, щоб нова смуга трохи заходила на стару.

Це дозволить уникнути лисин між рядами. Одночасно з насінням вносяться комплексні добрива, що містять азот (N), фосфор (P), калій (K). Для рівномірного розподілу насіння бажано половину насіння сіяти уздовж газону, а половину - уперек.

6. Закладення. За допомогою грабелів акуратно розподіліть по поверхні ґрунту насіння і добрива. Не прагніть закрити всі 100% насіння - те насіння, що залишилися на поверхні, теж проросте.

7. Ущільнення посіву. Якщо ґрунт дуже легкий, ще раз пройдіться по ньому катком - це значно поліпшить контакт насіння з ґрунтом. Чим важче ґрунт, тим легше повинен бути каток. Глибина посіву в 2 мм вважається ідеальною.

8. Полив. До появи дружних сходів ґрунт повинен залишатися постійно вологим. Щодня поливайте газон протягом приблизно 10 хвилин. З моменту посіву насіння і до появи сходів може пройти 7 до 20 днів. Дороге і високоякісне насіння сходять довше, ніж дешеві суміші, тому наберіться терпіння. Протягом двох тижнів після появи сходів газон повинен бути захищений від ходіння по ньому. Потім можна обережно ступати на газон. А ще через 4 тижні - грати в футбол (якщо це спортивний газон). Звичайно, терпляче чекати 6-8 тижнів - нелегке випробування, особливо для дітей, але все окупиться: гарний газон не раз порадує вас і ваших друзів.

Догляд за газоном протягом року

Місяць	Полив	Аерація	Стрижка	Підживлення	Прибирання	Підсів
Січень	-	-	-	-	-	-
Лютий	-	+	-	-	-	-
Березень	-	+	-	-	+	-
Квітень	+	++	-	++	+	+
Травень	++	++	++	++	+	+
Червень	++	++	++	-	+	-

Липень	++	++	++	+	+	-
Серпень	++	++	++	-	+	-
Вересень	++	++	++	++	+	+
Жовтень	+	++	++	++	+	-
Листопад	-+	+	+	-	+	-
Грудень	+	-	-	-	-	-

Умовні позначення:

Полив	Значення
-	Додатковий полив не потрібен
+	Полив потрібен
++	Необхідний рясний полив
Аерація	
-	Аерація потрібна тільки за необхідності
+	Аерація проблемних ділянок газону
++	Повна аерація газону
Стрижка	
-	Стрижка не бажана до повного відновлення газону
+	Стрижка на 1/3 рослини
++	Стрижка на 2/3 рослини
Підживлення	
-	Підживлення не потрібне
+	Підживлення проблемних ділянок газону
++	Обов'язкове комплексне внесення добрив
Прибирання	
-	Руйнування крижаної кірки
+	Прибирання газону від листя, скошеної трави і сміття
Підсів	
-	Підсів насіння не бажаний
+	Можна проводити підсів насіння на проблемних ділянках газону

Приклади компонування газонів різних типів

Спортивний газон - відрізняється високою стійкістю до інтенсивних механічних навантажень (випиранню і розриванню дерну). Забезпечує оптимальні умови експлуатації завдяки низькому, щільному і еластичному смикну. Володіє густим красивим листям смарагдово-зеленого кольору. Відрізняється толерантністю до засухи і високою зимостійкістю. Застосовується для створення спортивних майданчиків і тому подібне. Склад: Тонконіг лучний - 50 % (2 сорти); Райграс пасовищний - 50 % (2 сорти).

Універсальний газон - це суміш з сортів трав, придатних як для ділянок, які піддаються помірним механічним навантаженням, так і для декоративних цілей (лужки, газони в молодому саду і тому подібне). Має акуратне тонке листя красивого смарагдово-зеленого кольору. Склад: тонконіг лучний - 25 % (1 сорт); райграс пасовищний - 40 % (2 сорти); вівсяниця червона - 35 % (2 сорти).

Індустріальний газон - спеціальна суміш для місць з відсутністю регулярного догляду за газоном. Стійкий до дії несприятливих природних і екологічних чинників, особливо посухостійкий, не вимагає регулярного догляду (полив,

скошування, підживлення тощо). Тіньовитривалий. Відрізняється дуже красивою фактурою листя і щільним дерном. Склад: тонконіг лучний - 40 % (1 сорт); вівсяниця червона - 50 % (2 сорти); польовиця тонка - 10 % (1 сорт).

Тіньовий газон - спеціально підібрана суміш для створення газонів в садах і паркових зонах з нестачею освітленості, має красиве темно-зелене листя. Склад: тонконіг лучний - 15 % (1 сорт); райграс пасовищний - 15 % (1 сорт); вівсяниця червона - 55 % (1 сорт); вівсяниця овеча - 15 % (2 сорти).

Газон для гольфу - формує дуже щільний дерен, придатний до низького скошування, гарантуючий кочення м'ячика без перешкод. Склад: вівсяниця червона - 85 % (2 сорти); польовиця - 15 % (1 сорт).

Зелений килим - спеціальна суміш, яка зберігає зелений колір за будь-яких умов: як у найжаркіше літо, так і взимку. Склад: тонконіг лучний - 20 % (1 сорт); вівсяниця тростинна - 80 % (2 сорти).

Газон для підсіву - суміш газонних трав, яка відрізняється відносно швидким зростанням і застосовується для відновлення трав'яного дерну. Склад: тонконіг лучний - 25 % (2 сорти); райграс пасовищний - 75 % (2 сорти).

Норми висіву насіння газонних трав для створення та ремонту газонів (кг/100м²)

Видів газонних трав	Звичайних садово-паркових газонів	Партерних і спортивних газонів	Лучних газонів
Гребінник звичайний	3,19	3,50	2,23
Житняк ширококолосий	4,73	5,20	3,31
Житняк вузькоколосий	4,62	5,08	3,23
Костриця червона	3,41	3,75	2,39
Костриця лучна	3,85	4,23	2,70
Костриця овеча	2,42	2,66	1,67
Конюшина біла	1,59	1,75	1,11
Конюшина червона	2,31	2,54	1,62
Лисохвіст лучний	2,75	3,02	1,92
Лядвенець рогатий	1,86	2,05	1,30
Люцерна синя	2,31	2,54	1,62
Люцерна жовта	2,09	2,30	1,46
Польовиця звичайна	0,93	1,02	0,65
Польовиця біла	1,04	1,14	0,73
Пирій безкореневищний	4,07	4,48	2,85
Райграс пасовищний	3,85	4,23	2,70
Райграс багатоквітковий	3,63	3,99	2,54
Райграс однорічний	3,63	3,99	2,54
Тонконіг лучний	1,70	1,87	1,19
Тонконіг звичайний	2,09	2,30	1,46
Тонконіг лісовий	2,42	2,66	1,67

Список літератури:

1. Тюльдюков В. А., Кобозев Н. В., Парахин Н. В. Газоноведение и озеленение населенных территорий. М.: Колос, 2002. 264 с.

2. Александер Р. Настольная книга садового дизайнера. М.: ЗАО «БММ», 2008. 292 с.
3. Кучерявий В. П. Озеленення населених місць. Львів: Світ, 2008. 456 с.
4. Лаптев А. А. Газоны. К.: Наукова думка, 1983. С. 40.
5. Лихолат Ю. В., Свиницкая А. В. Озеленение городской территории. Днепропетровск: Изд-во ДГУ, 1992. 76 с.
6. Хессайон Д. Г. Все о газоне. М.: Кладезь-Букс, 2003.
7. Манькин А.М. Рекомендации по производству работ по озеленению. Строительный эксперт. 2003. №16 (155). С. 2–16.

ПРОБЛЕМА ВЕРБАЛЬНОГО НАСИЛЛЯ: КЕТКОЛІНГ ЯК РІЗНОВИД ВУЛИЧНОГО ГАРАСМЕНТУ (ДОМАГАННЯ)

Вайда Т. С.,

кандидат педагогічних наук, доцент, завідувач
кафедри спеціальної фізичної та вогневої підготовки
Херсонського факультету

Одеський державний університет внутрішніх справ, м. Херсон, Україна

Круглик М. І.

старший викладач кафедри фізичного виховання
факультету суднової енергетики

Херсонської державної морської академії, м. Херсон, Україна

Актуальність проблеми. Насильство як соціальна проблема завжди перебувало в полі зору вчених, юристів, психологів та фахівців інших галузей знань. З метою активізації боротьби з цим явищем був, зокрема, прийнятий Закон України «Про запобігання та протидію домашньому насильству» від 7 грудня 2017 року № 2229-VIII, котрий визначає домашнє насильство як «діяння (дії або бездіяльність) фізичного, сексуального, психологічного або економічного насильства, що вчиняються в сім'ї чи в межах місця проживання або між родичами, або між колишнім чи теперішнім подружжям, або між іншими особами, які спільно проживають (проживали) однією сім'єю, але не перебувають (не перебували) у родинних відносинах чи у шлюбі між собою, незалежно від того, чи проживає (проживала) особа, яка вчинила домашнє насильство, у тому самому місці, що й постраждала особа, а також погрози вчинення таких діянь» [1]. Цей нормативний акт також вказує на основні види насильства (фізичного, сексуального, психологічного або економічного), які найчастіше вчиняються між особами, котрі перебувають у сімейних відносинах. Чинне законодавство передбачає притягнення кривдника до адміністративної [2] чи кримінальної відповідальності [3].

Разом з тим, поряд з домашнім насильством в суспільстві спостерігається подібне до цього соціальне явище, котре має схожі прояви у міжособистісних відносинах між чоловіками та жінками, але відбувається у більшості випадків у публічних місцях – *гарасмент* (вуличне домагання), *кетколінг* (образливе чіпляння) як один з його (домагання – *уточнено нами*) видів, не беручи до уваги булінг чи мобінг. У контексті піднятої проблеми гарасмента дії кривдників в публічних місцях важко визначити за чіткими ознаками хуліганства (вчинки перебувають на межі правопорушення та моральних норм), тому в багатьох випадках залишаються поза увагою правоохоронних органів.

Разом з тим, причинами небезпеки цього здавалося б нешкідливого соціального феномену, на нашу думку, є наступні: 1) домагання як незначна форма відхилення від існуючих норм поведінки людини є найбільш живучим та

поширеним у соціальному середовищі (в навчальних закладах, на робочому місці в трудових колективах, в сфері дозвілля, в місцях відпочинку, в інших публічних сферах і т.д.); 2) гарасмент можна розглядати як «початкова ступінь» злочинності, особливо насильницької; 3) домагання – це засіб виявлення особою своєї явної неповаги до оточуючих громадян та суспільства в цілому; 4) гарасмент – це поправлення моральних підвалин суспільства, правил безпечного співжиття, популяризація егоїзму, цинізму, жорстокості та інших негідних мотивів взаємовідносин між людьми.

Результати дослідження. Розглянемо більш детально соціальну природу гарасменту, охарактеризуємо типові ознаки та приділимо увагу особливостям цих взаємовідносин з морально-правової точки зору.

Зазначимо, що не всі компліменти, котрі адресуються особі (особливо жінці), однаково корисні для людини, тому варто правильно визначати границю між приємними словами і вербальним насиллям. Усім жінкам подобається отримувати компліменти (почуті від чоловіка гарні слова сприяють створенню позитивного настрою, піднімають самооцінку, мотивують до самовдосконалення і т.д.) – чим більше похвал й уваги, тим більш привабливою і жіночною почуває себе дівчина (особа жіночої статі в будь-якому віці): на обличчі з'являється усмішка, хода стає легкою, манери витонченими тощо. Компліменти для багатьох жінок – показник їх індивідуальної краси, особливості і гармонії з навколишнім світом.

Разом з тим трапляються й інші ситуації, коли неадекватна оцінка зовнішності лякає людину, викликає злість і роздратування в адресата. Характеристики чарівного вигляду в цьому випадку не мають нічого спільного з негативними відгуками «Ух, які ніжки!» або «Оце-то сідниці!».

Домагання (англ. *harassment*) – це поведінка людини, яка заподіює незручність або шкоду іншій особі, порушує недоторканість її приватного життя. Такі вчинки можуть проявлятися як у *прямих діях особи* (фізичний напад, удари або інший подібний механічний вплив (ущипування, поплескування); непотрібні тактильні контакти (небажані дотики) у вигляді поцілунків, погладжувань частин тіла тощо), так і в *непрямих (опосередкованих)* – словесні образи або погрози, недоброчинні зауваження, грубі (брутальні) жарти, різні форми інсинуацій¹ або залякувань, небажані листи і дзвінки, демонстрація образливих або принизливих фотографій, хтивих жестів та ін. [4].

Варто зауважити, що під терміном «домагання» розуміється не тільки сексуальне домагання, а й будь-який інший вид втручання в особистий життєвий простір, на відміну від широко розповсюдженої (помилкової) думки. Прикладом домагання (*гарасменту*) можуть бути також небажані пропозиції, натяки, погляди, слова, повідомлення чи жарти сексуального характеру, що порушують приватні соціальні межі людини. За статистикою Національного демократичного

¹ *Інсинуація* (від лат. *Insinuatio* - вкрадливість, запобігливість) – злісна вигадка, нав'ювання негативних думок, таємне підбурювання, нашіптування, навмисне повідомлення неправдивих негативних відомостей (або навіть наклепницьке вигадкування), виставлення думок і вчинків свого противника в такому світлі, котре може йому нашкодити і має на меті зганьбити кого-небудь нишком; подається натяком (тобто не прямо, а непрямим свідченням фактів і обставин) або таємниць.

інституту, яку озвучила в.о. Міністра охорони здоров'я України У. Супрун, 13 % українців були особисто піддані або знають жертв сексуальних домагань, а майже половина потерпілих не звертаються за допомогою або не намагаються притягнути порушника до відповідальності [5].

У багатьох країнах законодавство обмежує можливість різного тиску на особистість, юридичні трактування таких дій розрізняються в багатьох культурах. Але загалом у деяких пострадянських державах ставлення до гарасменту все ще вважається «на межі норми» [6]. У Сполучених Штатах Америки перші судові справи про сексуальні домагання з'явилися ще в 70-ті роки ХХ століття. Європейський парламент також схвалив законопроект про захист від сексуальних домагань на роботі.

У 2016 році Міжнародна організація по боротьбі з бідністю ActionAid провела масштабне опитування, за підсумками якого виявилось, що з вуличним гарасментом в тій чи іншій формі зіштовхувались 75 % жінок у Великобританії, 79 % жінок – в Індії і 89 % – у Бразилії та в Таїланді. А дослідники з Корнельського університету вияснили, що 84 % дівчат по всьому світу, котрі піддавались вуличним домаганням, вперше зіштовхнулись з цією проблемою ще до того, як їм виповнилося 17 років [7].

Одним з проявів гарасменту є *кетколінг* (англ. catcall, catcalling – від характерного «кіс-кіс», котрим підзивають котів і кішок) – різновид вуличного гарасменту (домагання): свист або коментар (зазвичай із сексуальним підтекстом), котрий мужчина адресує незнайомій жінці на вулиці.

Можливо, хтось і не бачить жодної проблеми в хтивому свисті вслід жінці, але взагалі це приниження і порушення особистих меж [8]. У любителів робити такі компліменти завжди напоготові сексистське виправдання – «багатьом жінкам варто одягатися і вести себе скромніше!», «вони самі винні і провокують таку реакцію!». Але якщо підійти до цієї ситуації критично, то варто зазначити, що сексуальне насилля існувало задовго до появи моди на міні-спідниці.

Соціальні дослідження на Заході свідчать про те, що зовсім не обов'язково носити підбори і міні-спідницю, щоб стати об'єктом аморальних жартів вуличних незнайомих. На жаль, до цього часу прийнято ставиться до жінок в першу чергу як до сексуальних об'єктів. Жінка оцінюється спочатку за її виглядом (одягом, макіяжем, зачіскою, взуттям тощо), для чоловіків не важливо її професійні якості – що вона знає, вміє чи може виконувати.

Розглянемо декілька причин, чому кетколінг є неприпустимим у правовому та демократичному суспільстві.

1. *Кетколінг порушує соціальні межі і знижує самооцінку жінки.* Фраза типу «Оце так груди!» порушує особистісні межі жінки не менше, ніж фізичне насилля. Грубі слова викликають у жінки почуття сорому, вини, знижують самооцінку, руйнують впевненість у собі. Молода дівчина, яка почула від малоприємного чоловіка сумнівний комплімент з приводу її фізичної привабливості, скоріше втрачає впевненість у собі, а ніж набуває її. Будь-яка грубо нав'язана характеристика, котра відрізняється від уявлень особи про саму себе, викликає суб'єктивний протест, бажання позбутися від ярлика, котрий навішується.

2. *Кетколінг принижує жінку і є вербальним насиллям.* Кетколінг дає право чоловікам вчиняти дії у відношенні до жінки, яка здається їм привабливою, не залежно від того, бажає вона цього чи ні. Це відбувається в тому числі й через багатотисячлітні традиційні уявлення (сформовані стереотипи) суспільства, що жінка є власністю чоловіка. І якщо вона з'являється на публіці одна, то вона мов би демонструє, що місце біля неї вакантне, вона доступна. У той же час особа чоловічої статі, яка висловлює сумнівні компліменти, залишає за собою право домінувати й надалі в цій ситуації, контролювати її, не звертаючи на реакцію жінки. Така маніпуляція у міжособистісних відносинах – перший провісник психологічного (вербального) насилля.

3. *Кетколінг приводить до прямого (фізичного) насилля.* Прохання жінки припинити образи, замовкнути, відійти від неї такі чоловіки не сприймають серйозно. На жаль, багато чоловіків щиро вірять у те, що гучний опис жіночих принад повинен сприйматися їх володарками як комплімент. Частіше за все, не отримавши очікуваного *фідбеку* (зворотного зв'язку – *уточнено нами*), залицяльник часто адресує жінці образливі характеристики, що деколи супроводжуються й лайкою (ненормативною лексикою).

Проведений аналіз деяких розміщених у соціальних мережах історій жінок, які проігнорували кетколінг, дає можливість побачити найбільш поширені дії мужчин у таких випадках: наздогнати, схопити за руку, штовхнути, звинуватити у прояві неповаги («Ей, ти чого не відповідаєш, я ж з тобою розмовляю! Ти глуха чи що?»). Ці фрази є наочним прикладом, коли неначе невинний комплімент через декілька хвилин може призвести до прямого фізичного насилля. Як бачимо, це вже не дрібні приставання з метою познайомитися.

Висновки. З правової точки зору (стаття 21 Конституції України [9]) усі люди є вільні та рівні у своїй гідності й правах. Права і свободи людини є невідчужуваними та непорушними, кожна особа має право на повагу її честі й гідності. Отримувати компліменти, відчувати себе привабливою жінкою – завжди приємно і це є нормою у цивілізованому суспільстві.

Домагання (гарасмент) – це поведінка людини, яка заподіює незручність або шкоду іншій особі (жінці), порушує недоторканість її приватного життя. Домагання може проявлятися як у *прямих діях*, так і в *опосередкованому впливі на іншу людину*. Кетколінг є одним з видів гарасменту (вуличного домагання). Його соціальна небезпека полягає в тому, що: 1) порушуються соціальні межі особи і знижується самооцінка людини; 2) жінка принижується в присутності інших осіб (не завжди), є способом вербального насилля над нею; 3) слугує початковим етапом для подальшого прямого (фізичного) насилля.

Врахування вищезазначених аспектів гарасменту (кетколінгу) при критичній оцінці негативної поведінки деяких осіб-кривдників (у більшості випадків чоловіків) у повсякденному житті сприятиме успішному, на нашу думку, забезпеченню рівних прав та можливостей жінок і чоловіків як однієї з найвищих соціальних цінностей демократичного суспільства.

Список літератури

1. Про запобігання та протидію домашньому насильству : Закон України від 7 грудня 2017 року № 2229-VIII. URL: <http://zakon.rada.gov.ua/laws/show/2229-19> (дата звернення: 28.04.2020).

2. Кодекс України про адміністративні правопорушення від 07 грудня 1984 року №8073-X (із змінами і доповненнями). URL: <http://zakon.rada.gov.ua/cgi-bin/laws/main.cgi?nreg=80731-10> (дата звернення: 29.04.2020).

3. Про внесення змін до Кримінального та Кримінального процесуального кодексів України з метою реалізації положень Конвенції Ради Європи про запобігання насильству стосовно жінок і домашньому насильству та боротьбу з цими явищами : Закон України від 6 грудня 2017 року № 2227-VIII. URL: <https://zakon.rada.gov.ua/laws/show/2227-19> (дата звернення: 29.04.2020).

4. Домагання. URL: <https://uk.wikipedia.org/wiki/%D0%94%D0%BE%D0%BC%D0%B0%D0%B3%D0%B0%D0%BD%D0%BD%D1%8F>.

5. Супрун дала поради, як зупинити домагання. // Народна правда. 31.07.2019.

6. Чижова Любов. Десь на межі норми: що таке сексуальні домагання у Росії? // Радіо «Свобода». 29 березня 2018. URL: <https://www.radiosvoboda.org/a/29133142.html>.

7. «Вот это задница!»: Как кэтколлинг унижает женщин. URL: <http://panno4ka.net/6239-vot-eto-zadnica-kak-ketkolling-unizhaet-zhenschin.html>.

8. Про забезпечення рівних прав та можливостей жінок і чоловіків: Закон України від 8.09.2005 р. № 2866-IV. URL: <https://zakon.rada.gov.ua/laws/show/2866-15> (дата звернення: 29.04.2020).

9. Конституція України : прийнята на п'ятій сесії Верховної Ради України від 28 червня 1996 року (із змінами, внесеними Законом України від 02 червня 2016 року № 1401-VIII). URL: <http://zakon0.rada.gov.ua/laws/show/254к/96-вр> (дата звернення: 29.04.2020).

МОРАЛЬНІ ЦІННОСТІ СІМЕЙНОГО ВИХОВАННЯ У РЕГІОНАЛЬНІЙ ПЕРІОДИЦІ ЗАКАРПАТТЯ 1919 – 1939 РР.

Ваколя З.

кандидат педагогічних наук
доцент кафедри загальної педагогіки та педагогіки вищої школи
Ужгородський національний університет

Історичний досвід людства доводить, що кожна народність чи навіть нація, зважаючи на регіональні умови свого розвитку, визначала й утверджувала власні традиційні, звичаєві, обрядові особливості, що накопичувалися у форматі ментальної та історичної пам'яті. У цьому контексті їх найефективнішим оберегом залишалася сім'я, родина. Такі традиції укорінювали високі моральні цінності, серед яких, зокрема, були почуття поваги до старших, до ближнього, а також риси чесності, ввічливості та доброзичливості. Саме сімейне виховання започатковувало процес формування світоглядної свідомості й ціннісної системи виховання дітей і молоді, оскільки родина виконувала поряд з іншими й функції передачі новим поколінням культурних, національних, духовних і матеріальних традицій, життєвого досвіду тощо. [1]

Ми зосередимо увагу на ключових проблемах сімейного виховання, які знайшли своє відображення в періодичних виданнях Закарпаття 1919 – 1939 рр. Перш за все, звернемо увагу на розуміння сімейного виховання як процесу соціалізації і морального виховання дітей та молоді, й формування умов повноцінного розвитку і становлення зростаючої та суспільно-повноцінної особистості. Незважаючи на складності суспільно-політичного розвитку Закарпатського регіону впродовж першої половини ХХ століття, коли його територія через різні політико-історичні обставини потрапляла до складу щонайменше шести державних і напівдержавних утворень (Австро-Угорщина, Чехословаччина, Карпатська Україна, Угорщина, Закарпатська Україна, УРСР), сім'я залишалася основним соціальним інститутом, який був покликаний забезпечити виховання майбутнього громадянина, морально і духовно повноцінної особистості. Регіональна періодика постійно дотримувалася розповсюдження пріоритетних принципів сімейного виховання, серед яких – гуманність і милосердя до дитини, врахування її вікових та індивідуальних особливостей, залучення до життєдіяльності сім'ї, співпереживання та взаємовідповідальність, демократичність відносин тощо.

Нами встановлено, що вже з початком адаптації Закарпаття до чехословацьких демократичних умов розвитку характерною постала чітка визначеність суспільних пріоритетів у змісті сімейного морального виховання. Незважаючи на політико-правову демократичність, влада намагалася контролювати й підтримувати процес засвоєння ціннісних орієнтацій, що неабияк сприяло стабільності сімейно-виховної системи. У даному контексті періодичні видання виконували одну із найважливіших світоглядних функцій, яка анонсувалася державною ідеологією й

надавала громадянам відчуття захищеності. Тому поширення виховних цінностей потрапляє у пряму залежність від системи друкованих засобів масової інформації та фахово-педагогічної, зокрема.

Цьому сприяли положення Конституції Чехословаччини від 29 лютого 1920 року, в якій питання освіти й виховання знайшли належне відображення.

Поряд із цим, умови загальної освіченості та культури місцевого населення тогочасного Закарпаття мали й негативний вплив на сімейний спосіб життя, а отже, й на морально-етичні й ціннісні орієнтири сімейного середовища, що мало безпосередній вплив на виховання молодшого покоління. Документальні факти доводять, що значна кількість батьків не володіли необхідними психолого-педагогічними знаннями, не усвідомлювали ступінь соціальних ролей, які повинні були виконувати, та й взагалі мали низький рівень педагогічної культури [2].

Це породжувало цілу низку негативних явищ у сімейному колі й згубно впливало на формат сімейного виховання дітей і молоді, а також на умови становлення як особистості та громадянина. Внаслідок цього послаблювалась комунікативна взаємодія батьків і дітей, їхня взаємоповага, а натомість зростало емоційне відчуження між ними: «В нашому середовищі нема багато родин з належним родинним вихованням, як також і нема багато одиниць зі злими в ґрунті речі інтенціями в справах виховання, а найбільше такої, що явно злої волі не виказують, але розумних поглядів на виховання не мають» [3]. Це переважно було типовою тенденцією у тогочасному регіоні.

Таким чином, ми дійшли висновку, що одне із головних завдань сімейного виховання, на якому акцентувалася увага в регіональній періодиці, полягало в унеможливленні негативного впливу несприятливого середовища на моральний стан дітей і молоді. Тому педагоги й інші автори в статтях і замітках змальовували умови, які були важливими для морального виховання дітей і молоді: «Коли **МОЛОДЬ** дома виховувана добре, там школа не має багато до зроблення. Найкращі учні то рослини, виплекані дома, а не в школі... Оскільки домашнє й родинне життя здорове, панує в ньому згода, порядок, послуг і почуття обов'язку, тоді впливають із них, немов із джерела, всі чесноти: охота до праці, правдомовність, повага до старших, чесність і багато інших добрих прикмет. В тім випадку школа може тільки дещо додати, поширити й підтримати в добрій вірі, а поза тим більше нічого не має до здолання» [3]. Даний приклад вказує на ключову відповідальність батьків за надання першочергових основ морального виховання й обнадійливість у тому, що інші соціальні інститути (школа, зокрема) прийдуть їм на допомогу.

У регіональній педагогічній пресі наголошувалось також на тому, що обов'язок батьків полягає в забезпеченні дітей і молоді від інших негативних впливів: «Никогда нельзя вести въ присутствіи детей вредных для нихъ разговоровъ» [4].

Натомість забезпеченню позитивних результатів виховання в сім'ї могло сприяти надання постійної батьківської уваги дитині: «Никогда не смеемъ оставить детские вопросы безъ ответа! Не объяснимъ ли мы ему эти маленькіе вопросы, начнетъ ихъ дитя объяснять себе само, сделавъ о разныхъ вещахъ такія заключенія, конечно неправильныя и вредныя, которыя и въ будущности

омрачать его умъ передъ положительнымъ взглядомъ на вещи. Объясненія детскихъ вопросовъ должны быть легки, просты и доступны пониманію дитяти. Никогда не лгать детямъ! Иначе испортимъ ихъ взглядъ на новые предметы. Иногда дети задають намъ абстрактные вопросы, причиняющіе не мало труда для правильного ответа. Но и въ этомъ случае нужно имъ ответить удовлетворительно. Не говоримъ имъ непонятныя и отвлеченныя вещи! Дитяти все воспринимаемое должно казаться яснымъ и легкимъ» [4].

Друга проблема сімейного виховання в періодичних виданнях – це пошук взаємопорозуміння сім'ї та школи (конкретно – учителів і вихователів) для досягнення спільної мети: «Добре собі запам'ятаймо, что лиш та дитина добре вихована, добре ученна, семейственное (фамилярное) воспитаніе котрой стоитъ въ гармоніи съ воспитаніемъ школьнымъ» [5].

Доволі розповсюдженою у той час була думка, що з досягненням дитиною шкільного віку відповідальність за її виховання лягає на плечі вчителів та школи загалом. Ця проблема поглиблювалася небажанням батьків іти на компроміс із вихователями та вчителями у школі.

Важливою тезою морального виховання у педагогічній періодиці того часу є вміння дорослих розвивати вроджені здібності малечі. Особливу увагу автори статей приділяли й умовам розвитку вроджених здібностей тих дітей, які були позбавлені батьківської турботи, зростали сиротами.

Таким чином, аналіз змістовного наповнення фахової педагогічної періодики досліджуваного періоду вказує на те, що питання сімейного морального виховання було одним із головних у педагогічній пресі й слугувало передумовою підготовки дітей та молоді до подальшого освітньо-виховного вишколу.

Незважаючи на тимчасове відірвання Закарпаття від єдиної та великої української родини по той бік Карпат у зазначений період, основоположним елементом морального виховання дітей і молоді в сімейному середовищі залишалися базові положення християнської свідомості та народних традицій, а педагогічна преса стала головним джерелом актуалізації моральних цінностей як для носіїв педагогічної думки, так і для тих, кого вони повчали.

Список літератури

1. Стельмахович Г.П. Виховний потенціал української родини / Г.П.Стельмахович // Учитель. – 1998. – № 6. – С. 52–55.
2. Розпоряженя и обижники школьного одела цивильной управы Подкарпатской Руси. Розпоряжене з дня 22 октобра 1923, ч. 25.846 // Урядовый вестник школьного оддела цивильной управы Подкарпатской Руси. – 1923. – Рочник III. – 31 децембра. – № 9–10. – С. 43–47.
3. Т.Б. Школа й дім // Наша школа : педагогічний часопис. – 1937. – вересень. – Ч. 7. – С. 4–8.
4. Карабелешъ А. Семья и воспитаніе молодежи со взглядомъ на карпаторусскія обстоятельства / А. Карабелешъ // Народная школа : журналъ Учительского Т-ва Подкарп. Руси. – 1935/36. – январь. – № 5. – С. 7–12.
5. Врабель М. О воспитаніи детей / Михаил Врабель // Неділя : поучительно-господарска иллюстрована газета. – 1904. – 24 януарь. – № 4. – С. 52–55.

6. Ваколя З.М. Регіональні особливості сімейного виховання: акценти в періодиці Закарпаття п. п. ХХ ст. / Зоряна Михайлівна Ваколя // Вісник Луганського національного університету імені Тараса Шевченка. – № 19 (254), частина III, жовтень 2012. – Луганськ, 2012. – С. 159–167.

7. Ваколя З. М. Питання морального виховання дітей та молоді на сторінках педагогічної періодици Закарпаття (1919–1939) : дис. канд. пед. наук : 13.00.01 ; Ужгор. нац. ун-т. Ужгород, 2016. 216 с.

ІНДИВІДУАЛЬНІ ПРІЗВИСЬКА ЖИТЕЛІВ ЗБАРАЖЧИНИ: МОТИВАЦІЙНА ХАРАКТЕРИСТИКА

Вербовецька О. С.,

к.ф.н., викладач

Тернопільський національний педагогічний університет
імені Володимира Гнатюка

Маслюх І. Б.

студентка

Тернопільський національний педагогічний університет
імені Володимира Гнатюка

Здавна в Україні, особливо у сільській місцевості, широко використовують неофіційні назви для найменування певної особи, виокремлення її серед інших у межах конкретного мікроколективу. Більшість сучасних українських учених-антропонімістів такі назви, крім імен і прізвищ, вважають прізвиськами, які за різними критеріями поділяють на окремі групи. Усі ономастичні словники й багато дослідників неофіційних іменувань людей подають свої визначення терміна «прізвисько», проте розуміють його по-різному. Так, «Словник української мови» визначає прізвисько як антропонім, який обов'язково характеризує денотата [1, VIII, с. 108], натомість у «Словнику української ономастичної термінології» прізвисько тлумачать як неофіційну назву, що може вказувати не тільки на визначальні риси характеру, фізичні ознаки, звички, але й на походження і под. [2, с. 154].

В українській антропоніміці прізвиська були об'єктом дослідження багатьох науковців. Найповніше прізвиська у докторській дисертації та у своїх статтях описав професор П. Чучка [3, с. 55]. Серед досліджень неофіційних назв варто відзначити праці М. Худаша, І. Ковалика, І. Сухомлина, М. Лесюка, Г. Аркушина, Г. Бучко та Д. Бучка, Р. Осташа, О. Антонюк, Н. Шульської, М. Наливайко, О. Вербовецької та ін.

Більшість сучасних дослідників користуються класифікацією за мотивами номінації. Так, П. Чучка вважає, що мотив іменування у вивченні прізвиськ є найважливішим, оскільки дає змогу отримати більше інформації, поєднуючи як екстралінгвальні, так і лінгвістичні особливості іменувань [3, с. 181].

Проблема прізвиськ у регіональному аспекті залишається актуальною і в наш час. Зважаючи на те, що мотиви номінації індивідуальних прізвиськ жителів Збаражчини, а саме сіл Синява, Синягівка, Вищі та Нижчі Луб'янки не були об'єктом спеціального лінгвістичного вивчення, то наше дослідження є актуальним.

Прізвиська, мотивовані особовими іменами носіїв, за результатами дослідження становлять 7,08% від усіх індивідуальних прізвиськ досліджуваних сіл. Серед них наявні назви, утворені за допомогою суфіксів від повних або усічених основ імен: *Будко*, *Данко/Баник* (ім'я денотата

Богдан), *Лідуля* (Ліда), *Петрусько* (Петро), *Руська* (Руслана), а також усічені чоловічі імена, оформлені суфіксом-закінченням -а чи -'а: *Бодя* (Богдан) тощо. Загалом серед цих назв є і традиційні варіанти особових імен, проте в конкретному мікроколективі, де відсутні інші носії такого найменування, вони сприймаються як прізвиська.

Частина прізвиськ цієї групи відображає молодіжні варіанти особових імен, близькі до жаргонізмів: *Льоха* (ім'я денотата Олексій), *Руля* (Руслан), *Тоха* (Антон), *Ярік* (Ярослав).

Нетрадиційні утворення від особових імен денотатів або чужомовні варіанти стали мотивами утворення прізвиськ: *Вадідас* (ім'я денотата Вадим), *Верона* (ім'я денотата Віра), *Владзьо* (Володимир), *Любчаста* (Люба). Виявлено також антропоніми, утворені шляхом римування: *Фрикаделька* (ім'я денотата Аделька < Аделіна).

На основі лексичної асоціації утворено прізвисько *Герой* (денотат з офіційним іменуванням Олександр Маторосов).

Прізвиська, мотивовані прізвищами носіїв є досить особливою групою назв. Вони становлять 14,16% від усього зібраного матеріалу. Серед них прізвиська, утворені суфіксальним і усічено-суфіксальним способом, проте в більшості з урахуванням асоціативного компонента (асоціативно до відомих апелятивів або за взірцем відомих моделей назв (зокрема імен або прізвищ)): *Бібо* (Бабій), *Гецик* (Гець), *Журка* (Журанська), *Зайчик* (Заєць), *Кульчик* (Кульчицька), *Кучмарик* (Кучма), *Мейсон* (Мейник), *Мигель* (Миган), *Пастух* (Пастушенко), *Пилупинцева* (Пилипець), *Пушечка* (Пушкар), *Смолик* (Смольницький), *Сурмин* (Сурм'як), *Федот* (Федус), *Шуфля* (Шуфліта) тощо. За асоціацією до казкового персонажа утворено прізвисько *Баранчик Шон* (Баран). Частково спостерігаємо й індивідуальні асоціації окремих номінаторів при переключенні прізвищ: *Ганс* (Ганусевич), *Драханіс* (Драган), *Звер* (Завірюха), *Каністра* (Камінська), *Касторма* (Костецький), *Кіндер* (Кіндратюк), *Місуся* (Мейська), *Німий* (Немий), *Плаксюк* (Плисюк), *Рогатий* (Рогінський), *Руслік* (Яремчук), *Теребовля* (Теребецький) тощо.

Невелика кількість прізвиськ утворених способом усічення, зумовленим мовною економією: *Ага* (Ревага), *Баран* (прізвище Барановський), *Бараба* (Барабаш), *Маляр* (Малярчук), *Сокол* (Сокальський), *Шток* (Штокайло).

Найчисленнішою групою, якщо не враховувати назви із невідомими або незрозумілими мотивами, є **прізвиська, мотивовані зовнішніми ознаками денотатів**. Вони становлять 18,3% від усіх аналізованих назв.

Повну схожість з певною особою (персонажем) ілюструють назви: *Букін* (пор. Генадій Букін – герой телесеріалу «Щасливі разом»), *Віцин* (пор. Георгій Віцин), *Вусатий Нянь* (у ранньому віці вирости вуса, пор. герой кінофільму «Вусатий нянь»), *Китасць* (схожий на азіата), *Кузя* (пор. Кузя – герой телесеріалу «Універ»), *Зомб* (пор. зомбі), *Пагасян* (пор. Петросян – гуморист), *Сквідвард* (пор. Сквідвард – герой мультфільму «Губка Боб Квадратні Штани»), *Чанов* (пор. Віктор Чанов – гравець футболу) та ін.

Прізвиська цієї групи характеризують загалом особливості фігури денотата: *Качок* (у хорошій фізичній формі); зріст: високий –

Дилда, Жирафа, Лінійка, низький – Горобчик, Куций, Шпindelь, Шпіц, Шпунтік; повноту: з надмірною вагою – *Бегемотик, Віні-Пух, Вулик, Пуфік, Круглий, Льолік, Медвідь;* худих – *Дриц, Тюлька* тощо. На зріст і особливості фігури одночасно вказує назва *Муха* (низька зростом та дуже худа)

Специфіку окремих частин тіла, волосся, зачіски передають прізвиська: *Атаман* (має вуса), *Бородач* (має бороду), *Баняк* (мав велику голову), *Вухо, Клапан* (має великі вуха), *Зубатий* (мав викривлені зуби), *Лампочка* (лисий), *Мівіна* (має кучеряве волосся), *Пікінез* (має великі очі). До цієї групи назв належать найменування, що вказують на вади особи: *Очкарик* (погано бачив).

На особливості ходи вказує прізвисько *Кривулька, Храма* (кульгав).

Особливості вподобань в одязі, особливості стилю одягу відображають назви: *Гумак* (завжди ходив у гумовому взутті), *Модний* (стильно одягався), *Мошко* (неохайно одягався), *Шкіряний* (любив одягати шкіряний одяг).

Прізвиська, мотивовані внутрішніми ознаками денотатів, є однією із найбільших. Вона становить 16,6% від усіх прізвиськ.

У цій групі назв, найбільшу кількість становлять антропоніми, які вказують на риси характеру найменованих: *Бобер* (завжди незадоволений), *Дикий* (має «дикий», «запальний» характер), *Індюк* (пихатий), *Люся* (плаксивий), *Несміяна* (завжди дуже серйозна), *Оферма* (неохайна), *Хмара* (часто злився), *Шустрик* (дуже проворний); така риса характеру особи, як хитрість, передана назвами: *Жид, Жук, Лисиця, Рижий, Циган*.

У прізвиськах мотивованих внутрішніми ознаками також відображено рівень інтелектуального розвитку денотатів: *Вікіпедія* (розумна); звички: *Айфон* (завжди і всюди сидить в телефоні), *Черяк* (завжди з'являвся невчасно); особливості денотата: *Бігун* (швидко бігає), *Гільза* (швидка), *Депутат* (багато говорить), *Дяк* (гарно співає), *Мерзлий* (часто замерзав), *Поштар, Запалений* (дуже швидко ходив), *Радейко* (багато говорить), *Скорород* (швидко ходив), *Соловейко, Сорока* (багато говорить), *Тайсон* (дуже сильний); релігійні погляди: *Штунди* (вірляни євангельської течії); уподобання в харчах: *Бараболя* (улюблені страви із картоплі), *Булочка* (завжди їсть щось із випічки), *Кананка* (любить їсти канапки), *Макарон* (улюблена страва макарони), *Салямi* (улюблена страва піца «Салямi»), *Сливка* (любив їсти сливки); хобі: *Кий* (обожає грати у більярд); уподобання: *Джекi* (захоплюється фільмами про Джекі Чана), *Тімати* (захоплюється піснями Тімати); осіб, які зловживають спиртними напоями: *Помпа, Сильний, Чекушка*.

Прізвиська, мотивовані особливостями мовлення денотатів, становлять 5,41% від усіх аналізованих назв. Ці антропоніми відображають специфічну манеру спілкування особи: *Ксьонз* (дуже швидко говорить); дефекти мовлення: *Пушок* (шепеляв); недоречно чи неправильно вжиті слова чи словосполучення: *Зазулька* (говорив не зозулька, а зазулька), *Касілка* (говорив не косарка, а касілка), *Наблетка* (говорила на таблетки, а наблетки), *Чукакабра* (говорила не чупакабра, а чукакабра) і слова паразити: *Батя* (називав свого батька «батя»), *Біжу* (часто говорив слово «біжу»), *Боже мій* (після кожного слова говорить «О Боже мій»), *Одеса* (співав пісню «Ах, Одеса, жемчужина у моря»); дитячу вимову слів чи їх перекручення: *Гага* (у дитинстві усіх називав «гага»), *Женя* (не вимовляв ім'я Зенько/Зеновій), *Кока* (називав яйце «кока»).

Прізвиська, мотивовані професією, посадою та родом заняття денотатів(7,91% від усіх прізвиськ), належать до продуктивних способів ідентифікації особи. Серед них є найменування, що вказують на професію: *Градусник* (працює синоптиком), *Кардан* (тракторист), *Ковальчик* (коваль), *Колба* (лаборант), *Лісник* (працює в лісі), *Мент* (працював в міліції), *Пицаніка* (пече піцу), *Полицай* (працював колись в поліції). назви, лексичною базою назв часто ставали назви кіногероїв: *Махоні* (працює поліцейським, пор. Кері Махоні – герой телесеріалу «Поліцейська академія»), *Фома* (працює вчителем фізичної культури, пор. Фома – головний герой серіалу «Фізрук»).

Значну групу становлять назви особи за її заняттям: *Барец* (займався боротьбою), *Желізяка* (продавав залізо та добре розумівся в ньому), *Короп* (рибалка), *Помідора* (продає помідори), *Сібір'як* (служив у Сибірі); посадою: *Генерал* (займав посаду генерала), *Капітан* (мав в армії таке звання), *Міністр* (староста на юридичному факультеті), *Офіцер* (займав посаду офіцера) тощо.

Однією із найменших є група прізвиськ, **мотивованих місцем проживання, походження денотатів**. Вона становить 1,65% від усього аналізованого матеріалу. Місце проживання денотата відображено у прізвиську, що передає назву села, де проживає особа: *Рогівець* (проживає у с. Рогівець). Прізвиська, мотивовані місцем проживання денотатів, здатні вирізняти «чужого» серед односельців: *Азербайджан* (походить із Азербайджану), *Гоцул* (із Закарпаття), *Грек* (народився в Греції).

Прізвиська, мотивовані соціальним статусом денотатів, передають авторитетність носіїв та їхній статус: *Буржуй*, *Губернатор* (багаті та впливові).

Прізвиська, мотивовані сімейними, родинними стосунками денотатів або свояцтвом. Дане неофіційне найменування відображає особливості сімейних стосунків *Няня* (чоловік, що старший за свою дружину на 20 років).

Прізвиська, мотивовані певною життєвою ситуацією, пов'язаною з денотатом(4,58%). Мотивація прізвиськ цієї групи неповторна, унікальна, бо виникають вони як реакція на якийсь конкретний випадок чи ситуацію, що надовго зберігається у пам'яті людей: *Ашан* (пограбував магазин), *Бандюга* (топтав квіти у сусідів), *Водолаз* (впав у криницю), *Галушка* (зварила галушки з жабою), *Квітка* (зривав квіти в односельчан), *Краля* (у школі перемогла в конкурсі краси), *Маргарина* (йшов по маргарин в магазин і загубив гроші), *Умаріст* (учасник-гуморист шоу «Україна має талант»), *Чапай* (грав у війну і завжди був Чапаєм), *Черешня* (об'ївся черешень), *Шарманка* (співав пісню «Шарманка» за гроші).

Наступні дві групи є також нечисленними. **Прізвиська, мотивовані наявністю в денотатів специфічних предметів або тварин**, представлені трьома випадками (1,25%): *Бонд* (номер телефону закінчувався на 007), *Огер* (тримав багато коней), *Пернатий* (розводить птицю). Лише одне **прізвисько, мотивоване якоюсь ознакою члена сім'ї або родича денотата**, зафіксоване у досліджуваному антропоніміконі: за професією батька денотата утворена назва *Апостол* (тато священник).

Невідомий або незрозумілий мотив мають 21% зібраних нами прізвиськ. Серед них є такі, які мають прозору семантику, проте носії не змогли назвати

мотив номінації: *Аза, Антошка, Карась, Кислий, Ольфон, Пікачу, Піна, Чебурек, Шарік, Шматко* тощо.

Кількісне співвідношення індивідуальних прізвищ подано у таблиці.

Таблиця

Мотиви номінації прізвищ жителів сіл Синява, Синягівка, Вищі та Нижчі Луб'янки Збарзького району Тернопільської області

Мотив номінації	Кількість назв	% відіндивідуальнихпрізвищ
Ім'я денотата	17	7,08
Прізвищеденотата	34	14,16
Зовнішні ознаки денотата	44	18,3
Внутрішні ознаки та особливості поведінки денотата	40	16,6
Особливості мовлення денотата	13	5,41
Професія, посада та рід заняттяденотата	19	7,91
Місце проживання, походження денотата	4	1,65
Соціальний статус	2	0,8
Сімейні, родинні стосунки денотатів	1	0,4
Життєва ситуація	11	4,58
Наявність у денотата специфічних предметів або тварин	3	1,25
Ознака члена сім'ї або родича денотата	1	0,4
Невідомий або незрозумілий мотив	51	21,25
УСЬОГО	240	100

Отже, у досліджуваному антропоніміконі сіл Синява, Синягівка, Вищі та Нижчі Луб'янки Збарзького району найпопулярнішими мотивами прізвищкової номінації є зовнішні та внутрішні ознаки денотатів, не враховуючи прізвищ із невідомими мотивами. Зумовлена така актуальність групи тим, що зовнішні ознаки носія є найдоступнішими для номінатора, а внутрішні риси вказують на те, якою є людина в соціумі.

Список літератури

1. Словник української мови: в 11 тт. / АН УРСР. Інститут мовознавства; за ред. І. К. Білодіда. Київ : Наукова думка, 1970–1980. Т. I–XI.
2. Словник української ономастичної термінології / уклад. Бучко Д. Г., Ткачова Н. В. Харків: Ранок-НТ, 2012. 256 с.
3. Чучка П.П. Антропонімія Закарпаття: монографія. Київ : ТОВ «Папірус», 2008. 671 с.

ДИТИНА ДОШКІЛЬНОГО ВІКУ ЯК СУБ'ЄКТ ДИТЯЧОЇ ТВОРЧОЇ ДІЯЛЬНОСТІ

Владимирова А. Л.,

кандидат педагогічних наук
доцент, Херсонський державний університет, Україна

Мазурова Ю. О.

студентка 4 курсу
Херсонський державний університет, Україна

Визначаючи основні підходи щодо реалізації індивідуального підходу формування творчої особистості дошкільника, ми погоджуємося із позицією Світлани Ладивір стосовно того, що «індивідуальний підхід, як засіб реалізації особистісно-орієнтованої моделі дошкільної освіти, покликаний спрямувати педагогів на діяльність, за якою дитина не об'єкт виховних впливів, а суб'єкт, партнер взаємодії. Завдання вихователя полягає в тому, щоб побачити, зрозуміти, як діти сприймають знання і їх засвоюють, як вони спілкуються, співпереживають, виявляють емоційну чутливість, поспівчувати їм за потреби, допомогти, підтримати» [5, с. 3].

Софія Русова у праці «Дошкільне виховання» пише: «Найдорожчий скарб у кожного народу його діти, його молодь, й що свідоміше робиться громадянство, то з більшою вагою ставиться воно до виховання дітей, до забезпечення їх найкращих умов життя» [7, с. 34].

За визначенням Семена Гончаренка «суб'єктивне – те, що властиве суб'єктові, визначається його діяльністю. І. психічна, духовна діяльність людини, за допомогою якої об'єктивна реальність відображується і перетворюється у свідомості людини. Будь-яка пізнавальна діяльність виступає як діяльність людини, суб'єкта і в цьому розумінні суб'єктивна. Вона суб'єктивна і за формою свого існування, оскільки наслідком її є ідеальне – образ зовнішнього світу» [3, с. 322].

Суб'єкт — це джерело пізнання й перетворення дійсності, носій активності.

Суб'єктність людини проявляється у демонстрації власного особистісного відношення до об'єкта, предмета або явища дійсності (формулюванні оцінки, інтересу до нього). Потім на підставі відносини формуються ініціативи, тобто бажання виявити активність до вибраного об'єкту. Ініціативність трансформується у властиву діяльність суб'єкта, що здійснюється автономно й самостійно на підставі індивідуального вибору [2, с. 83].

За спостереженнями та твердженнями Олександрі Гогоберідзе та Віри Деркунської виділені *компоненти* діяльності суб'єкта:

- емоційний, що виражає інтерес і вибірковість до предмета діяльності;
- емоційно-діяльнісний, який ініціює власну діяльність;
- діяльнісний, що виявляється у самостійному творчому процесі особистості.

Якостями, що характеризують людину як суб'єкта діяльності, науковці виділяють: зацікавленість, ініціативність, відношення, вибірковість, самостійність, творчість.

Принциповим для становлення суб'єктивності є *тип, що формується в дошкільному віці* (відношення до світу, мотиваційна або мотиваційно-споживча сфера дитини). Це роки формування образу «Я», коли самоідентифікація, порівняння Свого «Я» та іншого «Я» відбувається за шкалою цінностей, ціннісних відносин та орієнтацій. Дитина дошкільного віку здатна на вираження відносини, інтересу, виборчої спрямованості у властивих його віку видах діяльності й спілкування [2, с. 84].

Заслужують на увагу наукові дослідження Олександра Семенова. Він доводить, що «собливого значення серед мікрочинників, що здійснюють вплив на формування особистості дитини дошкільного віку, має конструктивна, творча позиція педагога, батьків, які або підтримують і стимулюють творчу спрямованість особистості, або гальмують будь-які прояви творчості. Для дитини старшого дошкільного віку, для якої в більшості випадків внутрішня мотивація не є стійкою, а організація творчої діяльності є слабкою: дитина непослідовна і розпорошена у своїх інтересах і передбаченнях, – батьківська підтримка, цілеспрямовані дії педагога або їх відсутність можуть бути причиною заглиблення у творчий процес чи блокування стійкого інтересу до нього. Тому дуже багато на початкових стадіях творчості залежить від наближених до дитини дорослих, які повинні так організувати включення дитини у творчий процес, щоб захопленість породжувала творчі досягнення і сприяла творчому самовираженню дошкільник» [8].

Природа дитини дошкільного віку є унікальною і може бути охарактеризована як практично-діяльнісна.

Таким чином, у дитини, як суб'єкта творчої діяльності ми виділяємо наступні якості:

- інтерес до різних видів творчості в мистецькій діяльності;
- бажання займатися різними видами творчості;
- самостійність у відборі тих видів творчості, які подобаються;
- позитивний результат продукту діяльності.

В творчому розвитку дітей дошкільного віку (суб'єкт-об'єкт) ми виділяємо наступні види діяльності:

1) Предметна діяльність. На цьому етапі інтерес дитини викликають іграшки, предмети щодо танцювальної діяльності та ін.

2) Музично-предметна діяльність. На цьому етапі інтерес дитини викликають музичні та шумові інструменти, музична наочність. Дитина накопичує досвід.

3) Художньо-предметна діяльність, в процесі якої дитина знайомиться із кольорами, олівцями, пензлями, технікою виконання художніх творів, виготовлення декорацій, костюмів та ін.

4) Музично-ігрова та художньо-ігрова діяльність (дидактичні ігри, музичні ігри, слухання музики, ритмічні вправи та ін.).

5) Театрально-ігрова діяльність (постановка лялькових вистав, спектаклів, розучування мізансцен та ін.).

б) Танцювально-ігрова діяльність (ритмічні та хореографічні вправи, постановка композицій тощо).

Спираючись на дослідження психолога Віри Кузьменко, варто доцільно застосовувати систему спостережень, які сприяють розвитку творчої особистості дитини дошкільного віку. До них відносяться:

- розпізнавальні спостереження, що сприяють накопиченню уявлень про властивості предметів і явищ навколишньої дійсності на основі сенсорних дій та обстеження;

- відтворювальні спостереження, за допомогою яких пріоритет набувають розумові процеси;

- спостереження, нав'язані дітям дорослими, на основі знань про навколишнє середовище, здобутих дітьми під час занять;

- самостійне спостереження дітьми подій, які справили на неї найбільше враження, пише Вікторія Гальченко [1].

Отже, такі спостереження активізують процеси уяви, мислення дитини, її ініціативності, спонтанності та самостійності.

Розвиток дитини як суб'єкта творчої діяльності, перехід від одного виду діяльності до іншого, забезпечує накопичення досвіду дитини в процесі обраної діяльності.

Досвід — це зміст і результат життєдіяльності особистості, сукупність знань і навичок, набутих і освоєних індивідуально в різних життєвих напруженнях.

Музично-художній досвід є різновидом соціокультурного досвіду, який включає:

- досвід емоційно-ціннісного відношення до різних видів мистецтв (прояв інтересу та оцінювання предметів, творів та ін.);

- досвід знань у тій чи іншій творчій галузі (реагувати на характер, колір, образ, музичний інструмент та ін.);

- досвід умінь взаємодіяти із різними видами мистецтв;

- досвід творчої діяльності (вміння швидко включатися у різноманітну мистецьку діяльність).

Досвід творчої діяльності (музичної, художньої, хореографічної та ін.) накопичується в процесі активної участі дитини в різних видах мистецької діяльності).

Наталія Каньоса стверджує, що «людина залучається до загальнолюдських цінностей і вільно створює свій духовний світ за законами краси та гармонії. Таким чином мистецтво розвиває в людині універсальну здатність до творчого удосконалення будь-якої діяльності. Тому головною метою естетичного виховання дітей є розвиток у них творчих здібностей та естетичного ставлення до навколишнього, основою якого є чуттєве сприйняття світу в різних його проявах, емоційне проникнення в стан явищ і предметів, співпереживання своєї причетності до нього» [4, с. 54].

Валентин Моляко зазначає, що характеризуючи творчу дитину загалом, можна визначити наступні її особливості:

- 1) *Інтелектуальний потенціал*, завдяки якому дитина має зосереджену увагу, добру зорю і слухову пам'ять, швидко мислить, має здатність до наслідування.

2) *Допитливість* – у дитини розвинута внутрішня пізнавальна мотивація; вона відчуває і сприймає нову інформацію.

3) *Ініціатива* – дитина активна, має велику працездатність; здатність до ризику; здібність до подолання труднощів.

4) *Незалежність, самостійність, прагнення до самовираження* – дитина спроможна до реалістичної самооцінки.

5) *Наполегливість* – відданість завданню, копіткість.

6) *Передбачення, створення еталонів.*

7) *Оригінальність, творчість*: прагнення до творчих завдань, винахідливість, нестандартні рішення.

8) *Ерудиція* – це високий рівень мовленнєвої виразності, систематизовані та міцні знання.

9) *Психосоціальні характеристики*: почуття справедливості, потяг до лідерства, розвинуте почуття гумору.

На основі цієї характеристики, Валентин Моляко виокремив ознаки, які вирізняють творчу дитину. Це – активність, наполегливість, прагнення до знань, самостійність, вміння систематизувати і класифікувати [6, с. 55 – 56].

Таким чином, дитина дошкільного віку як суб'єкт дитячої творчої діяльності має високий показник активності, що визначається рівнем розвитку естетичного смаку, сприйманням предметів і явищ, умінням працювати з різними матеріалами, використовуючи різні техніки, добираючи відповідні засоби виразності для здійснення задуму. Поповнення і збагачення творчого досвіду забезпечує розвиток особистості як суб'єкта мистецької діяльності.

Список літератури

1. Гальченко В.М. Чинники розвитку творчої особистості [Електроний ресурс]. – Режим доступу: ...www.narodnaosvita.kiev.ua >

2. Гогоберидзе А.Г. Теория и методика музыкального воспитания детей дошкольного возраста / А.Г. Гогоберидзе, В.А. Деркунская // 2-е изд. - М.: Академия, 2007. – 320 с.

3. Гончаренко С. Український педагогічний словник / Семен Гончаренко – К.: Либідь, 1997. – 376 с.

4. Каньоса Наталія. Особливості розвитку творчої особистості дитини засобами образотворчого мистецтва. / Наталія Каньоса // Збірник наукових праць. Випуск 21 (2–2016). Частина 2 3.

5. Ладивір С. «Виховуючи всіх, виховувати кожного»: Індивідуалізація освітньо-виховного процесу // Дошкільне виховання. - 2005. - №12. - С. 3-6.

6. Моляко В.А. Психология детской одарённости / В.А. Моляко, Е.И. Кульчицкая, Н.И. Литвинова. – Киев: Знание, 1995. – 83 с.

7. Русова С.Ф. Вибрані педагогічні твори / [упоряд., передмова, коментарі, іменний та бібліографічний покажчики О.В. Проскура]. – К. : Освіта, 1996. – 304 с.

8. Семенов О.С. Психолого-педагогічні чинники та закономірності формування творчо спрямованої особистості старшого дошкільника у позашкільному навчальному закладі. [Електроний ресурс]. – Режим доступу: irbis-nbuv.gov.ua > cgiiirbis_64

МЕТОДИКА ВИКОРИСТАННЯ НАРОДНИХ ІГОР ІЗ МУЗИЧНИМ СУПРОВОДОМ В РОБОТІ З ДІТЬМИ ДОШКІЛЬНОГО ВІКУ

Владимирова А. Л.,

кандидат педагогічних наук
доцент, Херсонський державний університет, Україна

Гусак І. А.

студентка 4 курсу
Херсонський державний університет, Україна

В дошкільному віці у дітей яскраво проявляються творчі задатки, яким властива природна активність. Творчість дітей цінна тим, що являє собою пізнавально-пошукову музичну практику. Саме в цей період дитинства важливо розвивати музично-творчі здібності дошкільників; формувати вокальні навички; прилучати дітей до вокально-хорового мистецтва; реалізувати творчий потенціал; «задати посилення» для розвитку задатків творчої фантазії.

Одним із найбільш доступних засобів активності дітей дошкільного віку є народна гра із музичним супроводом (пісенний, інструментальний). Опановуючи ігровими вміннями, діти беруть участь у створенні ігрової ситуації, виконанні ігрових правил і дій, що сприяють рішенню поставлених у грі завдань.

Українські народні пісні та ігри – це історія народу.

Колискова пісня – це «перша пісня, яку дитина чує від найближчої і найдорожчої для нього людини – її матері. І функція цього простого співу, що йде від самого серця – далеко не лише просте заколисування. Співаючи колискову, мати висловлює найзаповітнішу мрію, сподівання, бажаючи дитині довгого, щасливого життя, передає їй найважливіші культурні коди. Поки діти чують колискову від своїх матерів, народ має надію і надалі зберігати свою ідентичність» [5].

Євгенія Сявак доводить, що народна пісня «... як джерельна вода чистої криниці, – дає людині силу у спеку і вітер, чарує своєю щирістю, мелодійністю, дотепністю, багатством барв та відтінків. Вона входить в життя людини від першого подиху і до останнього: під час роботи і дозвілля, в полі і вдома, в будні і в свята. Вона увібрала в себе радість і смуток, запальний гумор святкового гуляння і високу патетику душі, прищеплює художній смак до високого мистецтва. Якщо фізична чи розумова праця є засіб матеріального забезпечення людини, то пісня є багатством голосу її душі. Душа співає – людина щаслива, а заспівають діти – заспіває народ» [4, с. 67].

Гра – основних вид діяльності дошкільників

Гра займає більшу частину часу життя дитини. Адже в грі дитина задовольняє свої потреби в активній діяльності, намагаючись діяти, як дорослі. Гра дитини має свої особливості:

а) гра – це творча діяльність;

б) гра – це самостійна діяльність,

в) гра – це засіб всебічного розвитку дитини.

г) гра – це відображаються тих соціальних явищ, які діти спостерігають в процесі взаємин між людьми.

Найпоширенішим засобом розподілу ролей у дитячих іграх є лічилки – невеличкі поетичні твори, в основі яких лежить лічба. Вони бувають сюжетними та безсюжетними.

Діти часто пристосовують для лічби звичайні пісеньки, заклички, ігрові приспівки. Для лічилок властиве скандування та чітка ритмізована акцентуація кожного складу. Ведучий, виголошуючи лічилку, пальцем вказує на кожного із учасників гри; на кого випаде останній склад, той стає її персонажем або жмурилкою.

На практиці у закладах дошкільної освіти застосовуються наступні методи музично-естетичного виховання:

Метод наведення, суть якого полягає у такому доборі музичних творів і бесід, що побудовані на стародавніх народних звичаях, обрядах і піснях і допоможуть вихователю підготувати дітей до сприймання творів хорової, оперної та симфонічної музики.

У розвитку музичного сприймання дошкільників велику роль відіграє *метод порівняння*, адже можливості аналізу дітьми музичних творів обмежені їх невеликим досвідом.

Для порівняння кожна використати контрастні твори одного жанру (наприклад, дві пісні – «Танцювала риба з раком» та колискову «Котику сіренький»).

Метод порівняння за контрастом і аналогією дозволяє помітити те, на що дитина може не звернути увагу, дає змогу яскравіше відтінити своєрідність музичних творів різноманітних жанрів. Завдання на порівняння захоплюють дітей, активізують їхню творчу діяльність. Найкраще діти помічають у музиці контрасти.

Важливо частіше пов'язувати музику не тільки з рухом, але й зі словом. Засвоєння музичної мови має органічно поєднуватися із засвоєнням фонетичних (звукових) особливостей та інтонаційної виразності рідної мови. Цього можна досягти шляхом вивчення дитячих народних пісень.

Будь-який твір дає змогу кількома фразами вказати на зв'язок музики з якимось почуттям або думкою людини, з певним життєвим фактом. «Чим більше різних життєвих зв'язків музики буде виявлено, тим міцніше музика буде входити до свідомості дітей як частина життя, як саме життя» [2, с. 16].

Щоб не руйнувалася цілісність образу під час сприймання музики, основою аналізу повинно стати *спостереження* за розвитком інтонації, бо це буде аналіз смислових художньо-образних елементів, а не окремих елементів музичної мови.

До *словесних методів* музично-естетичного виховання на матеріалі народно-пісенної творчості належать бесіди, дискусії, обговорення мультфільмів, концертів та обмін враженнями про них.

До *наочних методів* належить колективне знайомство з виконавцями народних пісень, перегляд тематичних теле- та радіопередач, кінофільмів тощо.

Практичні методи естетичного виховання дошкільників засобами народних ігор з музичним супроводом включають пошукову роботу і збирання та вивчення народних пісень, створення фольклорних кутків та інше.

Доцільно використовувати *ігрову методiku* для вивчення фольклорного матеріалу. Поєднання емоційної привабливості, яка притаманна грі з графічними, інформаційними та іншими можливостями комп'ютера, несе в собі великий дидактичний потенціал, який може і повинен бути реалізований в практиці вихователів закладів дошкільної освіти.

Під час знайомства з народними іграми із музичним супроводом доцільно використовувати костюми, побутову атрибутику, музичний репертуар.

На музичному занятті можна запропонувати дітям пограти в гру «Печу, печу хлібчик», «У вовка», «Гриби», «В залізного ключа».

Творчий метод. Стимулює розвиток творчої фантазії дітей. Лічилки, які можуть бути співочими, потішними й поетичними:

Гадуль, гадуль, гадулька!

Десь там моя зозулька,

По полю літала,

І пір'ячко збирала.

Для розвитку творчих здібностей дітей можна використати тексти загадок. Вихователь створює на відповідні слова мелодію, враховуючи, що відповідь доспіває хтось із дітей.

Під час виконання співацьких імпровізацій можна використати тексти народних примовок, лічилок.

Бажано, щоб народні пісні діти засвоювали не тільки у співацькій діяльності, а й під час інструментального музикування. Як вже було зазначено, на теми українських народних пісень композитори створили ряд варіацій (зокрема для фортепіано). Виконуючи на занятті такі твори, можна запропонувати дітям акомпанувати на дитячих музичних інструментах.

У хороводах закладено багато педагогічних можливостей щодо вивчення народних ігор з музичним супроводом.

Вони містять просторово – формотворчий елемент. Постійна зміна напрямку руху сприяє усвідомленню простору, допомагає дітям впевненіше орієнтуватися в ньому. Деякі дошкільники слабо усвідомлюють своє тіло й бояться рухатися, але, тримаючись за руки, вони почувають себе впевненіше й краще зберігають рівновагу. Той, хто звичайно прагне уникнути контакту, легко й природно бере сусідів за руки в танцювальному колі. Тісний контакт позитивно впливає на розвиток почуттів.

В хороводах діти відчувають не тільки загальний характер музики, але й ритмічний рисунок, інтонацію, динаміку. Мелодії хороводів прості, логічні, у них яскраво виражене фразування. Одночасно діти вчаться:

- чути й розуміти музичну мову;

- виразно передавати характер музики в рухах;

Одним із методів є метод *художнього руху*, в якому всі рухи й вправи сприймаються дитиною як закінчений «художньо – значеннєвий образ». Засобами методу виступають музика, слово, рух.

Рух – основний засіб даного методу. Його завдання перевести звук на мову рухів.

Метод *музичних композицій* – пов'язаний зі збагненням (постиженням) художніх закономірностей створення музичних творів: форма, стиль, жанр, тема.

Головними компонентами хороводів є: спів, рух, музика, гра, сюжет. Тому в роботі з дошкільниками використовуються наступні прийоми народної хореографії:

Народні ігри з піснями для дітей старшого дошкільного віку можна поділити на декілька груп.

До першої групи належать рухливі ігри з текстом-діалогом: «Кози», «Панас», «Чорне - біле», «Гуси», «У гусей», «Жмурки», «Квочка», «Крук», «Сірий кіт», «Залізний ключ» та ін. Наприклад, гра «Жмурки».

Лічилкою обирають Водія, зав'язують йому очі хустинкою, виводять на середину кімнати і звертаються до нього з такими словами:

- Водій, Водій! На чому стоїш?
- На бочці.
- Що в бочці?
- Квас!
- Лови курей, та не нас.

Водій починає ловити і кого з гравців спіймає, той і стає Водієм.

До другої групи належать хороводні ігри зі співом. Текст цих ігор ознайомлює дітей з трудовими процесами, із звичаями українського народу. Це такі ігри, як «Соловейко-сватку», «А ми просо сіяли, сіяли...», «Мак», «Задумала бабусенька» та ін.

Наступну групу становлять ігри-пісні розважального характеру, в яких відбито народні звичаї. Це ігри «Ягілочка», «Чий вінок кращий?», «Ходить Гарбуз по городі», «Як у нас біля воріт», «Ой є в лісі калина», «Ой на горі жито» та ін.

Чимало народних ігор стануть у пригоді вихователю для закріплення звуковимови, звуконаслідування. Серед них: «У волосянку», «Рядки», «Гуси», «Ку-ку, ку-ку, птичко мала», «Прослужив я в пана рік», «Задумала бабусенька», «Довгоносий журавель» та ін.

Наприклад, із старшими дітьми для вправління у вимові голосних звуків та регулювання сили голосу можна запропонувати їм гру «У волосянку». Трое-четверо дітей разом з вихователькою домовляються, які голосні звуки вони тягнутимуть. Потім співають:

- Ой нумо, братці, волосянки тягти,
- А хто не дотягне, того за руки тягни.
- І всі тягнуть о або у (а, є, і, и, ю, я, е).
- Хто зупиниться, того й тягнуть за руку.
- Гра починається спочатку [1].

«Для того, щоб це животворне джерело не замулювалося, – пише В. Скуратівський, – не згасали його пульсуючі водограї, котрі повсякчас погамовують духовну спрагу, приносять нам радість і здоровий дух, мусимо бути ревними оберігачами наших кращих народних традицій, серед яких уособне місце

посідають дитячі ігри і яким відведена самою природою виняткова роль у вихованні наших дітей» [3].

Отже, без народних ігор із музичним супроводом не може обійтись жодне народне свято чи розвага. Народні ігри з музичним супроводом використовуються у роботі з дітьми дошкільного віку в ранкові години, на прогулянці, в другій половині дня. Вони також входять до складу занять з усіх розділів програми, ними бажано закінчувати заняття для піднесення емоційного тону дитини.

Список літератури

1. Верховинець В. Весняночка / В. Верховинець. – К.: Муз. Україна, 1989. – 343 с.
2. Олексюк О.М. Музична педагогіка : навч. посіб. / О.М. Олексюк. – К.: Київ. ун-т ім. Б. Грінченка, 2013. – 247 с.
3. Скуратівський В. Святвечір / В Скуратівський. [у 2 к.]. – К.: Вироб.-комерц. фірма «Перлина», 1994. – К. I. – 288 с.: іл.
4. Сявавко Є.І. Українська етнопедагогіка в її історичному розвитку / Є.І. Сявавко. – К., 1974.– С. 67-68.
5. Чемберджі М. Хто є хто в Україні. / М. Чемберджі. – К., 2000.— С.521.

ВПРОВАДЖЕННЯ ДЕРЖАВНИХ ЕЛЕКТРОННИХ ПОСЛУГ (НА ПРИКЛАДІ ВЕБ-ПОРТАЛУ «ПОРТАЛ ДІЯ» ТА ПРОЄКТУ Е-МАЛЯТКО)

Возна Д. В.

студентка юридичного факультету
Дніпропетровського державного університету внутрішніх справ

Науковий керівник:

Наливайко Л. Р.

д.ю.н., професор, проректор
Дніпропетровського державного університету внутрішніх справ

На сьогоднішній день актуальним та малодослідженим є питання щодо впровадження Єдиного державного веб-порталу електронних послуг «Портал Дія» та проєкту Е-малятко як дієвих напрямів надання послуг. «Портал Дія» дозволяє будь-якому громадянину, наприклад, у власному кабінеті мати доступ до його документів, що відображаються у мобільному додатку. В свою чергу Е-малятко дозволяє економити час батьків, що супроводжується можливістю отримати необхідні послуги, які стосуються їх дитини.

Питання, які стосуються впровадження державних електронних послуг досліджували такі науковці, як: Г. Боуман, В. Ворабер, О. Грибіненко, О. Кібенко, К. Лінц, Г. Мюллер-Стівенс, А. Остервальдер, М. Рахінгер, Б. Тетерятник, А. Цімерман та ін.

Яскравим прикладом успішного досвіду впровадження електронного урядування і зокрема електронної взаємодії є Естонія, громадяни якої ще з 2002 р. замість паперових документів і паспортів отримують індивідуальні ID-карти, за допомогою яких користуються широким спектром послуг в режимі он-лайн (державно-адміністративні, медичні, фінансові, освітні послуги, користування громадським транспортом і бібліотеками, страхування і голосування на виборах, водійські права та можливість подорожувати країнами ЄС тощо) [1].

Постановою Кабінету Міністрів України від 10.07.2019 р. № 691 затверджено пакет сервісів для батьків немовлят у «Порядку надання комплексної послуги «е-малятко», що забезпечує створення сприятливих умов для реалізації прав дитини. Пакет сервісів «Е-малятко» надає можливість батькам під час реєстрації народження дитини не виходячи з дому подавши одну заявку в електронному вигляді отримати комплекс необхідних послуг [2].

Порядок визначає процедуру надання комплексної послуги «е-малятко», що складається з таких послуг: державна реєстрація народження та визначення походження дитини; реєстрація місця проживання; призначення допомоги при народженні дитини; призначення допомоги на дітей, які виховуються у багатодітних сім'ях; внесення відомостей про дитину до Реєстру пацієнтів, що ведеться у центральній базі даних електронної системи охорони здоров'я; реєстрація у Державному реєстрі фізичних осіб – платників податків; видача

посвідчень батьків багатодітної сім'ї та дитини з багатодітної сім'ї; визначення належності новонародженої дитини до громадянства України; внесення інформації про новонароджену дитину до Єдиного державного демографічного реєстру з присвоєнням унікального номера запису в ньому [2].

В контексті реформування особлива увага має приділятися зменшенню адміністративного навантаження, спрощенню процедур та створенню зручних послуг для громадян і бізнесу. Проєкт «Е-малятко» є можливістю впровадження якісної послуги, яка орієнтуватиметься на користувача, надаватиметься за принципом «єдиного вікна». Активну підтримку проєкт отримує від ЄС. Схожий проєкт реалізувала Сербія, в результаті чого щороку її громадяни можуть заощаджувати загалом 600 000 годин при одержанні адміністративних послуг, пов'язаних з народженням дитини [3].

Наразі Міністерство цифрової трансформації України запустило послугу в тестовому режимі в Харкові (Харківському міському перинатальному центрі) й об'єднує 8 сервісів. Сьогодні перші батьки отримали цю послугу без черг та зайвої бюрократії. Станом на березень 2020 р., вже 25 сімей отримали до восьми послуг лише за однією заявою, а увесь пакет послуг отримала одна родина.

Відповідно до Положення про Єдиний державний веб-портал електронних послуг, затвердженого постанови Кабінету Міністрів України від 04.12.2019 р. № 1137 «Питання Єдиного державного веб-порталу електронних послуг та Єдиного державного порталу адміністративних послуг», яким визначено мету, основні завдання, функціональні можливості та суб'єктів Єдиного державного веб-порталу електронних послуг «Портал Дія», зміст інформації на ньому та порядок її внесення, а також інші питання функціонування зазначеного веб-порталу. Крім того, пунктом 3 Положення про Міністерство цифрової трансформації, одним із його основних завдань є формування та реалізація державної політики у сфері надання електронних та адміністративних послуг [4].

Крім наявності онлайн паспортів та водійського посвідчення «Портал Дія» у зв'язку з впровадженням карантину використовується для внесення відомостей про осіб, які перебувають на самоізоляції.

До відповідних інформаційних систем (зокрема до мобільного додатка Єдиного державного веб-порталу електронних послуг) вноситься інформація про прізвище, ім'я, по батькові особи, дату її народження, місце самоізоляції та засоби зв'язку (номер телефону), чи особа проживає сама, чи є можливість піклування про неї іншими особами в період самоізоляції. Також, за згодою особи вносяться короткі відомості про хронічні захворювання та стан здоров'я на час самоізоляції.

Особи, які потребують самоізоляції, можуть внести самостійно інформацію до мобільного додатка «Єдиного державного веб-порталу електронних послуг» за умови наявності технічної можливості [5].

Отже, проєкт «е-малятко» є корисною послугою для батьків, які не мають можливості безпосередньо звернутися із значною кількістю документів до органів державної влади. За будь-якою послугою, яка є обов'язковою для батьків новонародженої дитини можливо звернутися в онлайн режимі. Проте, наразі батьки не достатньо проінформовані про таку можливість. З метою налаштування

громадян до користування виключно електронними послугами в межах реалізації проєкту «е-малятко» має бути розширений перелік послуг, а кількість письмових документів зменшена до нуля. Тому, необхідно в обов'язковому порядку інформувати батьків (наприклад, на консультаціях до народження дитини) про можливість отримання такої послуги та надавати консультації щодо порядку її отримання. Єдиний державний веб-портал електронних послуг «Портал Дія» є найактуальнішим на сьогоднішній день з огляду на те, що наявність електронного посвідчення водія та паспорту користується попитом серед громадян, адже документи не завжди фактично можуть бути наявними у необхідний момент, в той час як смартфон майже завжди в наявності. Не викликає складнощів надати онлайн документ, який посвідчує особу.

ЛІТЕРАТУРА

1. Академія електронного управління Естонії: <http://www.ega.ee>.
2. Про реалізацію експериментального проєкту щодо створення сприятливих умов для реалізації прав дитини: Постанова Кабінету Міністрів України від 10.07.2019 р. № 691. *Офіційний вісник Президента України*. 2019. № 66. Ст. 2257.
3. Е-малятко в Україні: міжнародні експерти ініціювали спрощення реєстрації новонароджених. Київ. 2018.
4. Питання Єдиного державного веб-порталу електронних послуг та Єдиного державного порталу адміністративних послуг: Постанова Кабінету Міністрів України від 04.12.2019 р. № 1137. *Офіційний вісник України*. 2020. № 3. Ст. 136.
5. Про внесення змін до постанови Кабінету Міністрів України від 11.03.2020 р. № 211: Постанова Кабінету Міністрів України від 02.04.2020 р. № 255. *Офіційний вісник України*. 2020. № 30. Ст. 1061.

ПОКАЗНИКИ ЯКОСТІ ТА БЕЗПЕКИ БАД НА ОСНОВІ ІНКАПСУЛЬОВАНИХ ПРОБІОТИКІВ

Воловик Т. М.,

к.т.н., асистент

Одеська національна академія харчових технологій, м. Одеса

Пожіткова Л. Г.,

к.т.н., асистент

Одеська національна академія харчових технологій, м. Одеса

Капрельянц Л. В.

д.т.н., професор

Одеська національна академія харчових технологій, м. Одеса

БАД – спеціальний харчовий продукт, призначений для вживання або введення в межах фізіологічних норм до раціонів харчування чи харчових продуктів з метою надання їм дієтичних, оздоровчих, лікувально-профілактичних властивостей для забезпечення нормальних та відновлення порушених функцій організму людини. Серед різноманітних біологічно активних добавок представлених на ринку України особливе значення відводиться групі БАД, що містять пробіотичні мікроорганізми [1]. Адже при нинішній екологічній ситуації, незбалансованому харчуванні, стресових навантаженнях, вживанні лікарських препаратів (особливо антибіотиків), спиртних напоїв, палінні порушення мікробіоти шлунково-кишкового тракту (ШКТ) є неминучим. У результаті різко знижується імунітет, збільшується сприйнятливність організму до вірусних інфекцій, підвищується ризик виникнення алергій та захворювань внутрішніх органів. Найбільш доступною і ефективною профілактикою цих дисфункцій організму є регулярне вживання продуктів, що містить пробіотичні мікроорганізми, особливо лакто- та біфідобактерії. Проте ефективність цих мікроорганізмів знижується під час транзиту через ШКТ людини за рахунок впливу агресивних складових середовища (рН 2...3, жовчні кислоти). Для вирішення цієї проблеми використовують технології іммобілізації пробіотичних мікроорганізмів, які спрямовані на підвищення їх виживання в негативних умовах ШКТ. Проведені дослідження та розроблена технологія БАД інкапсульованих пробіотичних мікроорганізмів лакто- і біфідобактерій [2]. Отриманий продукт має вигляд безшовних желеподібних гранул сферичної форми, діаметром 3...3,5 мм, з інкапсульованими всередині культурами пробіотичних мікроорганізмів (*Lactobacillus acidophilus* Ep-317/402 і *Bifidobacterium bifidum-1*) в активній формі. В якості захисної матриці використовували низькометоксильований цитрусовий пектин, що сприяє одержанню міцних желеподібних гранул, які є захисним середовищем пробіотичних культур та підвищують їх резистентність до низьким

значенням рН ШКТ людини в порівнянні з іншими гелеутворюючими речовинами.

Мета роботи – дослідити основні показники якості та безпеки БАД на основі інкапсульованих пробіотичних культур.

БАД отримували за технологією розробленою в нашій лабораторії та досліджували за органолептичними та фізико-хімічними показниками якості. БАД присвоєно торгову назву "Бактеформ-1" та "Бактеформ-2". За результати досліджень встановлено, що БАД світло- та темно-кремового кольору, без сторонніх домішок та містять живі клітини лактобацил $2,5 \cdot 10^9$ КУО/г та $10 \cdot 10^8$ КУО/г біфідобактерій, що забезпечує добову потребу організму людини. На наступній стадії виконували дослідження по вивченню санітарно-гігієнічних показників та технологічних характеристик якості отриманої продукції.

Санітарно-гігієнічний висновок на БАД підтвердив відсутність важких металів, пестицидів та нетоксичність даної продукції з наступними характеристиками: маса 0,021...0,022 г, густина 105...110 кг/м³ та міцність 650г. Для оцінки санітарно-мікробіологічного контролю добавок "Бактеформ-1" і "Бактеформ-2", було обрано: кількість мезофільних аеробних і факультативно-анаеробних мікроорганізмів (КМАФАНМ); бактерії групи кишкової палички – БГКП; умовно-патогенні мікроорганізми, у тому числі, *Escherichia coli*, *Salmonella*; плісневі гриби і дріжджі. Дослідження проводили в асептичних умовах, по загальноприйнятих методикам – методом посіву на щільні поживні середовища з наступною характеристикою культуральних і морфологічних ознак мікроорганізмів [3]. По результатам досліджень встановлено, що досліджуванні БАД "Бактеформ-1" і "Бактеформ-2" за санітарно-бактеріологічними показниками відповідають вимогам, запропонованими до харчових добавок. Показник КМАФАНМ для БАД становить не більше $5 \cdot 10^3$ КУО/г, що не перевищує гранично допустимі норми та є ознакою доброякості продукції. В досліджуваних зразках БАД патогенної мікробіоти не було виявлено, а кількість плісневих грибів в 1 г склало 55...56 КУО, що відповідає санітарним нормам та гігієнічним вимогам безпеки до даної продукції.

Таким чином, проведені дослідження показників якості БАД на основі інкапсульованих пробіотиків підтвердили відповідність даної продукції щодо її безпечності, а також засвідчили відповідність пробіотичної дози необхідної організму людини і можуть зберігатись за умов: температура 4 ± 2 °С, відносна вологість повітря 70...75 % не більше 6 місяців.

Список літератури

1. Пащенко Л. П. Биологически активные добавки в питании человека / Л.П. Пащенко, И.М. Жарков, Н.Н. Булгаков и др.// Пищевая промышленность. – 2002. – №8 – С. 72 – 73.
2. Воловик Т.Н. Разработка технологии инкапсулирования пробиотических микроорганизмов: дис. канд. техн. наук / Т.Н. Воловик // Одесская национальная академия пищевых технологий – Одесса, 2012. – 153 с.
3. Слюсаренко Т.П. Лабораторный практикум по микробиологии пищевых производств. – М.: Легкая и пищевая просесть, 1989. – 207 с.

РОЗВИТОК БУХГАЛТЕРСЬКОГО ОБЛІКУ В УМОВАХ ТЕХНОЛОГІЧНОГО ПРОГРЕСУ

Волосян К. В.,

студентка факультету торгівлі та маркетингу

Августова О.О.

доцент, кандидат економічних наук

Київського національного торговельно-економічного університету
м. Київ, Україна

В період науково-технічної революції: діджиталізація, нанотехнології, штучний інтелект, робототехніка, автоматизація, глобалізація та соціалізація господарської діяльності є головними важелями інтенсифікації, що забезпечують продуктивність та стрімкий розвиток у всіх сферах суспільства й економіки. Досягнення НТР також знайшли своє відображення і в бухгалтерському обліку, фундаментальному генераторі економічної інформації.

Процес невідпинної інтеграції діджиталізації в облік є актуальною темою для досліджень та обговорень серед науковців. Зокрема, Головай Н.М., Волинець В. І., Гордополова Н. В. [1], Канцедал Н. А. [2], Гусєва О.Ю., Легомінова С. В [3] порушують проблематику розширення кордонів бухгалтерського обліку в умовах цифровізації та аналізують в своїх публікаціях, як процеси модернізації впливають на оптимізацію роботи підприємств.

Здійснивши аналіз результатів науково-технічної революції, що мають вплив на організацію бухгалтерського обліку нами було виокремлені наступні групи інформаційних систем та технологій:

- Штучний інтелект та автоматизація. Вони є ключовими каталізаторами, що здатні обробити масивний збір інформації в надзвичайно короткі терміни. Спектр їх можливостей з кожним роком набуває все більшого поширення. Успішні аудиторські компанії, потужні фінансові установи активно вдосконалюють системи збору, аналізу та підрахунків, використовуючи ШІ та автоматизацію. Оскільки це не лише полегшує роботу та економить час, а й усуває можливості допущення помилки, за рахунок кодування та програмування господарських операцій [4].

- Віртуальна та доповнена реальність забезпечує налагодження ефективних систем комунікацій в програмі на основі веб-інтерфейсу, графіки та діалогових форм. Віртуальні помічники допомагають виконувати обліково-управлінські обов'язки штатних працівників. Автоматизована система відсилає запит фахівцю з обліку при необхідності прийняття ним певного рішення на дозвіл операції: нарахування заробітної плати, списання коштів і т.д.. Користуючись цифровим підписом, робітник на мобільному пристрої здійснює контроль та ініціює підтвердження чи відхилення дійства [5].

- Блокчейн. Це база даних, що сконструйована із взаємопов'язаних блоків і створена для збереження та відображення інформації. Вона відслідковує в режимі

реального часу всі фінансові операції та сповіщає про зміни, водночас записуючи нові дані у новий блок. Розроблена система надійно захищена від маніпуляцій та активно знайшла своє застосування [6]. Так, наприклад, платіжний гігант PayPal збирається взяти на роботу експерта з блокчейну, який допоможе задіяти технологію в боротьбі з фінансовими злочинами. Компанія вже опублікувала відповідну вакансію [7].

- Чат-системи. Вони дають можливість трансформувати традиційне ділове спілкування в модернізоване, за допомогою якого на будь-якому етапі роботи можна скористатися консультацією та сторонньою допомогою фахівців з управління та обліку державних установ, статистичної чи фіскальної служби. Крім того, всі переговори можуть здійснюватися через мережу Інтернет за межами території підприємства. Також, в процесі виконання складних завдань працівники можуть легко обмінюватися інформацією, взаємодоповнювати, коригувати одне одного та розподіляти функції, під'єднавшись до єдиної системи комунікацій.

- Хмарні сервіси для обробки даних, що забезпечують процес взаємодії системи обліку з персоналом організації. ПЗ дозволяє отримати доступ до ресурсу через Інтернет-мережу в зручний час, позбавляє необхідності мати додаткові носії інформації (дисків, флешки), скачувати додатки та програми. Для цілей бухгалтерського обліку плата за використання хмарних технологій – це плата за послуги Всесвітньої павутини [8].

- Безсумнівно, технологічний прогрес кардинально трансформує економічні та господарські процеси, що потребує змін і впровадження нових технологій та адаптацію до них. Застосування цифрових рішень сприятиме ефективній діяльності бухгалтерського обліку і в цілому обумовлюватиме сталий розвиток.

Список використаних джерел

1. Канцедал Н. А. Бухгалтерський облік цифрової епохи: розширення термінологічних кордонів / Н. А. Канцедал // Облік і фінанси. - 2019. - № 1. - С. 28-34. - Режим доступу: http://nbuv.gov.ua/UJRN/Oif_apk_2019_1_6
2. Головай Н. М., Волинець В. І., Гордополова Н. В. Сучасні тенденції розвитку бухгалтерського обліку та їх вплив на розвиток бухгалтерської професії в Україні. Глобальні та національні проблеми економіки. 2017. № 17. С. 806- 809. URL: <http://global-national.in.ua/archive/17-2017/163.pdf>.
3. Гусєва О.Ю. Діджиталізація – як інструмент удосконалення бізнес-процесів, їх оптимізація / Гусєва О.Ю., Легомінова С.В. / Економіка. Менеджмент. Бізнес. – 2018. – № 1 (23). – С. 33-39.
4. Як AI трансформує бухгалтерський облік і фінанси [Електронний ресурс] // Management.com.ua. – 2019. – Режим доступу до ресурсу: <http://www.management.com.ua/tend/tend1132.html>
5. Вплив глобальних технологічних тенденцій на організацію обліку / В. Муравський // Вісник Тернопільського національного економічного університету. - 2017. - Вип. 4. - С. 138-148. - Режим доступу: http://nbuv.gov.ua/UJRN/Vtneu_2017_4_15

6. Блокчейн, штучний інтелект і бухгалтерія [Електронний ресурс] // Kreston GCG. – 2017. – Режим доступу до ресурсу: <https://kreston-gcg.com/ua/blokchain-shtuchniy-intelekt-i-bukhalteria/>.

7. PayPal вводять загадочную должность: блокчейн-эксперт для борьбы с преступлениями [Електронний ресурс] // PaySpace Magazine Global. – 2020. – Режим доступу до ресурсу: <https://psm7.com/blockchain/paypal-vvodyat-zagadochnuyu-dolzhnost-blokchejn-ekspert-dlya-borby-s-prestupleniyami.html>.

8. Послуги «хмарного» сервісу [Електронний ресурс] // iFactor. – 2017. – Режим доступу до ресурсу: <https://i.factor.ua/ukr/journals/nibu/2017/august/issue-66/article-29778.html>.

ПРОБЛЕМА ЗАБРУДНЕННЯ СВІТОВОГО ОКЕАНУ ПЛАСТИКОВИМИ ВИРОБАМИ

Волохань Ю. В.,

студентка 1 курсу

Харківський національний медичний університет

Мамедов А. Г. О.,

студент 1 курсу

Харківський національний медичний університет

Демочко Г. Л.

доцент,

Харківський національний медичний університет

Щорічно людство виробляє приблизно 380 млн тонн пластику, частина з нього йде на виробництво одноразових виробів, таких як пляшки, стаканчики, пакети, столові прибори і тому подібне. Через недбалість людей, частина з цього потрапляє у навколишнє середовище, а не йде на утилізацію. Таким чином заданими GreenPeace приблизно 10 млн тонн пластику потрапляє у океани. За останні 20 років людство виробило пластикових виробів більше, ніж за 100 років до цього. При цьому більшість цих виробів є продуктами разового використання. Але як можна виготовляти продукти разового використання із матеріалів, які не руйнуються? До чого це може призвести?

Ми думаємо, що коли ми викидаємо відходи в сміттєве відро або залишаємо його на узбережжі чи залишаємо подалі від нашого дому, то воно зникає назавжди. Але на жаль це не так. Більш ніж 80% пластику потрапляє в океан із суші. Тобто навіть якщо ви викинули обгортку від цукерки на березі річки, то є шанс що через деякий час вона буде вільно плавати у відкритому океані, отруюючи все навколо себе.

Основними країнами, які забруднюють нашу планету є Індія та Китай. Там жителі викидають сміття прямо у воду, де підводна течія збирає це все в кучу, яка виходить в океан у вигляді «сміттьєвого острова», який не може розкластися через хімічні властивості пластику і в якому сміття плаває на глибині від одного до сотень метрів.

На сьогодні таких «островів» п'ять, найбільший з них – Тихоокеанський. Але розрахувати розмір і вагу цієї сміттєвої плями неможливо, бо хвилі викидають частину сміття на узбережжя і його форма постійно змінюється. Разом площа таких плям перевищує територію США. Сміттєві острови знаходяться на нейтральній зоні океану, тому жодна з країн навіть не збирається вирішувати цю проблему. Очищення цих територій займе багато років та здатне розорити будь-яку країну світу.

Під дією сонячних променів пластик розпадається на менші гранули, які адсорбують хімікати з води і перетворюються на отруту. Зоопланктон поїдає їх, а

його у свою чергу риби та інші жителі морського світу. Токсини, які знаходяться в цих часточках, мігрують із пластику в м'язи та жир риб. Врешті-решт отруєна їжа потрапляє до нас на стіл. Потрапивши до нашого організму, фталати (речовини, які дають пластику його властивостей) можуть діяти як гормони і частково заміщують їх організмі людини, блокуючи їх функції.

Діючи таким чином, вони створюють перешкоди процесам, які відбуваються в нашому організмі, впливаючи на ріст, обмін речовин і особливо нещадно на молодий організм дітей. Ці різкі зміни діють на тіло зі шкодою, викликаючи хвороби репродуктивної системою та гормональний збій у підлітків.

Недавно в британському журналі «Scientific Report» були опубліковані результати дослідження. Вони дослідили 76 ринків, призначених для споживачів Індонезії та 64 у Каліфорнії. В обох групах було з'ясовано, що більше четвертої частини шлунку риб була заповнена сміттям антропогенного походження. При відборі зразків блакитних мідій в 6 місцях протягом лінії берегів Франції, Бельгії та Нідерландів присутність мікропластику було помічено у кожному дослідженому організмі. Ми їмо устриці, ковтаючи їх цілими, тому скоріше всього, ми також їмо пластик.

Але пластикове сміття не тільки шкодить організму людини, а ще вбиває жителів морського світу. Так як пластик потрапляє на будь-який рівень океану, його зустріч з тваринами невідворотна. По даним GreenPeace за 2007 рік сміття наносить шкоду більш ніж 267 біологічним видам. Приймаючи вільно плаваючий пластик за легку здобич, тварини заковтують його, не знаючи, що їх чекає болісна смерть, через нездатність переварити «їжу».

Багато риб та черепах заплутуються в сітках, птахи в упаковках з-під пляшок. Всі вони помирають у цьому вбивчому виробі людства. Так, біологи-волонтери з Філіппін провели розтин шлунку юного кита-дзьобокрила, тіло якого викинуло на берег хвилиною у березні 2019 року. У ньому знайшли 40 кг пластику: 16 пакетів з-під рису, 4 мішка для бананів та пакетів для покупок [2]. Самі біологи кажуть, що за 10 років вони знайшли 57 китів та дельфінів, що з'ївши пластик помирали та потрапляли на берег.

Ще один такий випадок був у червні 2019 року на берегах Тайланду, де знайшли мертвого чорного дельфіна, який помер через неможливість перетравити 80 пакетів. «Рекордом» доктора Дженіфер Ланерс є знахідка в шлунку пташеняти буревісника 276 кусочків пластику, цей пластик складає 15% маси його тіла. Якщо екстраполювати ці дані на людину то це буде 6-8 кг пластику в організмі. І це лише маленька частина тих випадків, які відбуваються з жителями океанів кожного дня.

Щоб привернути увагу до цієї проблеми, скульптор з Філіппін створив 24-метрову інсталяцію «Плач мертвого кита», на вироблення якого використав тільки сміття з пластику.

Наразі розробляються різні схеми очищення океану. Одну з них запропонував 20-річний винахідник з Нідерландів. Установка складається із огорож, які затримують пластик, та платформ, куди його потім доставляють. Бар'єр кріпиться до дна таким чином, що морські жителі можуть вільно пропливати під ним без жодної небезпеки. Але жодні установки не допоможуть вирішити цю

проблему. Потрібно зупинити цей потік сміття. І кожен із людей зможе в цьому допомогти, відмовившись від пластикової продукції, яку можливо замінити чимось іншим. Жоден протест еко-активістів не врятує нашу планету, доки ми, споживачі, платимо виробникам за пластик. Прикладом такої практики може слугувати компанія «Starbaks», яка в 2018 році оголосила, що на 2 роки відмовиться від пластикових трубочок, а це один мільярд трубочок на рік [3].

Тому, можливо, настав час людству змінити свій підхід до природи, бо якщо нічого не змінювати, то фільми про апокаліптичне майбутнє можуть втілитись в життя.

Список літератури

1. TheAbandonedFishingNetsHauntingOurOceans. – Електронний ресурс. – Режим доступу: <https://www.greenpeace.org/international/publication/25438/ghost-gear/>
2. У шлунку померлого кита знайшли 40 кг пластику. – Електронний ресурс. – Режим доступу: <https://www.bbc.com/ukrainian/news-47608602>
3. Starbucks откажется от пластиковых трубочек. – Електронний ресурс. – Режим доступу: <https://ubr.ua/ukraine-and-world/society/starbucks-otkazhetsja-ot-plastikovyx-trubochek-3872812>
4. GreatPacificGarbagePatch. – Електронний ресурс. – Режим доступу:
5. <https://www.nationalgeographic.org/encyclopedia/great-pacific-garbage-patch/>

ПОЗИТИВНІ ЗРУШЕННЯ ТА НЕГАТИВНІ ТЕНДЕНЦІЇ РОЗВИТКУ ЛІЗИНГУ У СІЛЬСЬКОГОСПОДАРСЬКІЙ ГАЛУЗІ УКРАЇНИ

Гаврилюк В. М.,

Кандидат економічних наук
Подільський державний аграрно – технічний університет

Мушеник І. М.

Кандидат економічних наук, доцент
Подільський державний аграрно – технічний університет

В економічно розвинутих країнах світу лізинг давно вже зарекомендував себе, як раціональний спосіб організації фінансування основного капіталу, здатний оживити процес оновлення економіки. Однак розвиток лізингу в нашій країні потребує істотного його удосконалення. Сільськогосподарська галузь особливо потерпає від відсутності нового обладнання і технічних засобів.

Перспективи лізингу в сільському господарстві визначаються тим, що завдяки розбудові його основних напрямів розвитку можливе оновлення матеріально – технічної бази сільськогосподарських підприємств всіх форм власності. Тому, вірно розроблена стратегія розвитку лізингу в сільському господарстві призведе до стабілізації господарської діяльності шляхом інвестування власних чи залучених коштів в оновлення основного капіталу, при цьому одна сторона надає в користування іншій стороні об'єкт лізингу на визначений період і за певну плату.

У зв'язку з цим, лізинг є своєрідним інструментом стабілізації виробничої діяльності сільськогосподарських підприємств і покращення їх фінансового стану, який сприяє забезпеченню технікою і механізмами лізингоодержувачів.

Аналіз наукових джерел з даної проблеми показав, що відсутні конкретні пропозиції щодо стратегічного розвитку фінансового лізингу, як інструменту стабілізації забезпечення сільськогосподарських підприємств основним капіталом.

Економічна нестабільність минулих років негативно вплинула не лише на темпи розвитку економічних процесів в країні, але й на лізингову галузь. Ситуація, що склалась на ринку лізингових послуг декілька років назад далека від позитивної, що внесла свої корективи у діяльність учасників лізингових операцій. Після різкого зменшення кількості лізингових угод на 42% у 2015 році почалося відновлення ринку лізингових послуг в Україні. Про це свідчить збільшення у 2017 році кількості укладених договорів в 2,2 рази, а обсяг всіх договорів сягнув 12,3 млрд грн станом на 1 січня 2018 року [1].

Необхідність розвитку лізингу обумовлена загальнодержавними потребами стабілізації виробництва сільськогосподарської продукції шляхом подолання негативних наслідків. Закономірним є те, що зокрема, фінансовий лізинг є

оптимальним способом відновлення основних засобів, який забезпечує безперервність, збалансованість і стабільність розвитку аграрного ринку.

Тому фінансовий лізинг, як один із самих надійних способів відтворення основних засобів, дає змогу найбільш вигідно поєднувати інтереси учасників цього ринку і держави, як сторони, першочерговим завданням якої є забезпечення стабільного економічного зростання, добробуту громадян та їх соціального захисту.

При цьому, об'єктивна необхідність використання фінансового лізингу в сільському господарстві пояснюється недостатніми можливостями держави і ринку забезпечити господарюючим суб'єктам широку маневреність фінансовими ресурсами.

Світовий досвід лізингу засвідчує велику кількість видів і форм взаємодії учасників лізингу, який формується, в залежності від об'єктивних умов і традицій, характерних для економіки кожної країни.

Всебічна привабливість фінансового лізингу пояснюється тим, що більшість сільськогосподарських підприємств потребують технічного оновлення. Брак фінансових ресурсів та інвестицій в сільськогосподарську галузь спонукають користуватися кредитними ресурсами. При цьому з'являються неузгодження щодо заставного майна для кредитної операції, яке в більшості сільськогосподарських підприємств відсутнє.

Зростаюча популярність фінансового лізингу в світі пояснюється такими міркуваннями [2]:

- по-перше: лізинг дає можливість одержати додаткові інвестиції у вигляді матеріально-технічного оновлення основних засобів сільськогосподарських підприємств;

- по-друге, операції фінансового лізингу привабливі для широкого кола учасників даного процесу, а саме: банківських установ, страхових компаній, посередницьких структур через розширення сфери надання фінансових послуг;

- по-третє, фінансовий лізинг створює лізингоодержувачу сприятливі умови отримання необхідної техніки й устаткування, не володіючи достатніми засобами для їх придбання;

- по-четверте, фінансовий лізинг вигідний лізингодавцю, так як передбачає повне покриття витрат на придбання об'єкта фінансового лізингу та одержання прибутку у вигляді лізингової маржі;

- по-п'яте, фінансовий лізинг корисний державі, яка очікує розширення виробництва, активізації підприємницької діяльності і, як наслідок, податкові наповнення бюджету і створення нових робочих місць;

- по-шосте, продавець або виробник об'єкту лізингу одержує надійні канали реалізації продукції, оновлення асортименту продукції та інші переваги.

Так, стабільне зростання лізингового ринку можна пояснити рядом макроекономічних тенденцій, що відбуваються в нашій країні, зокрема: ринковими перетвореннями; зміною відносин власності; поступовим зростанням реальних доходів господарюючих суб'єктів та їх платоспроможності; посиленням ділової активності підприємств, передусім сільськогосподарських; утворенням

значної кількості суб'єктів малого підприємництва та фермерських господарств, а також збільшення попиту на фінансові послуги та інші.

Втім, успішному розвитку фінансового лізингу в сільському господарстві перешкоджає ряд обставин, основні з яких зводяться до:

- низького рівня капіталізації лізингодавців;
- високої вартості кредитних ресурсів;
- недосконалої законодавства, що регулює діяльність суб'єктів фінансового лізингу;
- неузгодженості податкової політики;
- низької поінформованості про діяльність лізингових компаній;
- обмеженого використання інфраструктури лізингового ринку;
- високого рівня інвестиційних ризиків у сільському господарстві;
- низького рівня платоспроможності сільськогосподарських підприємств;
- недостатніх виробничих потужностей і ступеню модернізації заводів-виробників сільськогосподарської техніки;
- недостатнього рівня наукового і кадрового забезпечення [2, с. 39].

Так, суттєвою проблемою розвитку фінансового лізингу є недостатній рівень капіталізації лізингодавців і, як наслідок, ускладнення виконання своїх функцій щодо просування лізингових послуг на ринок; зниження довіри клієнтів лізингової компанії; зниження конкурентоспроможності лізингодавця. На підставі рейтингів українських лізингодавців, як публікуються щорічно, ми спостерігаємо, що на вітчизняному ринку лізингових послуг серед великої кількості суб'єктів, які мають право здійснювати лізингові операції, реально надають послуги лише два-три десятки компаній, що переважно є представниками банківського та іноземного капіталу.

Загальновідомо, що кредитні ресурси банківських установ на сьогоднішній день є невиправдано дорогими, що уповільнює розвиток не тільки лізингового бізнесу, а й інших галузей народного господарства. Не є заперечним той факт, що дорожнеча кредитних ресурсів може тим самим стимулювати розвиток фінансового лізингу, однак, це можливо при наявності у лізингових компаній достатньої кількості власних джерел фінансування.

Так, недостатня поінформованість представників малого і середнього бізнесу про діяльність лізингових компаній призводить до підміни понять, а саме: фінансовий лізинг ототожнюється з кредитом не враховуючи його переваги.

Актуальним залишається не адаптованість законодавства України в міжнародне правове поле щодо лізингу, що провокує неузгодженість позицій сторін у міжнародному лізингу. Слід зазначити, що існує також неузгодженість лізингового законодавства в середині країни між нормами Цивільного і Господарського права та інших законодавчих актів України.

Ще серед обставин, що стримують розвиток фінансового лізингу не останнє місце займає обмежене використання інфраструктури ринку лізингу, яка при належному функціонуванні наочно вказувала б на всі принади здійснення даних операцій. Особливо актуальним це є для сільськогосподарських підприємств, так як вплив сезонності виробництва сільськогосподарської продукції, а також

віддаленість господарств від центрів технічного обслуговування, призводить до ускладнення виробничої діяльності сільськогосподарських товаровиробників [3].

Сільськогосподарська галузь потерпає від дефіциту фінансових ресурсів, які необхідно залучати для оновлення основного капіталу господарюючих суб'єктів. Низька конкурентоспроможність виробленої продукції не дозволяє сільськогосподарським товаровиробникам бути достатньо платоспроможними [4].

Підприємства-виробники сільськогосподарської техніки на сьогоднішній день не повністю задовольняють високі потреби аграріїв щодо сільськогосподарської техніки. Модернізація виробництва і створення конкурентоспроможної техніки значно покращили б стан взаємовідносин між учасниками лізингового процесу.

Отже, поряд із позитивними зрушеннями, успішному розвитку фінансового лізингу в сільському господарстві України перешкоджає ряд обставин, які вимагають системного підходу до їх вирішення.

Список літератури

1. Фінансовий лізинг в Україні: поточний стан та перспективи розвитку. URL: <https://www.ukrinform.ua/rubric-presshall/2541156-finansovij-lizing-v-ukraini-potocnij-stan-ta-perspektivi-rozvitku.html>
2. Гаврилюк В.М. Перспективи розвитку фінансового лізингу в сільському господарстві. Економіка АПК.2015. № 10. С. 38-42.
3. Горбатенко О.А. Проблеми та перспективи розвитку лізингових відносин в Україні. Фінанси України. 2012. №13.С.123-126;
4. Саблук Р.П. Фінансовий лізинг в АПК: монографія. Київ : ІАЕ УААН, 2003. 178 с.

СИСТЕМА УПРАВЛІННЯ ФІНАНСОВИМИ РЕЗУЛЬТАТАМИ ПІДПРИЄМСТВА

Гайбура Ю. А.

канд.екон.наук, доцент, доцент кафедри фінансів, банківської справи, страхування та електронних платіжних систем
Подільський державний аграрно-технічний університет

В умовах сьогодення діяльність суб'єктів господарювання спрямована насамперед на отримання позитивного фінансового результату (прибутку) як джерела формування фінансових ресурсів та основи їх сталого розвитку. Отримання суб'єктами господарювання негативного фінансового результату (збитку) свідчить, зокрема, про прорахунки управлінського персоналу в прийнятті рішень щодо забезпечення ефективної діяльності підприємства. У будь-якому випадку необхідно здійснювати всебічний аналіз прибутку (збитку) з метою врахування його результатів при розробці подальших завдань управління і прогнозування діяльності підприємства.

Система управління фінансовими результатами є індивідуальною для кожного підприємства, що зумовлено потребою врахування особливостей його фінансово-господарської діяльності та специфіки ринкового середовища її реалізації. Тому актуальним є розробка та реалізація менеджерами дієвих управлінських заходів, спрямованих на оптимізацію величини фінансових результатів, забезпечення сталого зростання прибутковості та економічного розвитку підприємства у довгостроковій перспективі його діяльності з використанням спеціального інструментарію системи управління фінансовими результатами.

Управлінню підприємством на різних стадіях економічної кризи та розробці ефективного інструментарію антикризового управління приділяється велика увага в багатьох працях вчених. Зокрема, у своїх дослідженнях Л.В. Кривенко узагальнює думки вчених щодо сутності інструментального забезпечення розвитку економічної системи і зазначає, що це поняття включає взаємозалежну сукупність засобів, за допомогою яких досягаються пріоритетні цілі сталого розвитку: закріплення результатів кожного циклу відтворення, забезпечення ефективного взаємозв'язку між фінансовими ринками та ринками реального сектора території; відтворення системної якості зв'язків елементів регіональної системи та її здатності до подальшого саморозвитку [1, с. 33].

Саме тому особливої уваги набувають аналітичні інструменти управління фінансовими результатами підприємства. Як зазначає Р.В. Скалюк, використання цих інструментів спрямоване на оптимізацію величини фінансових результатів, забезпечення сталого зростання прибутковості та економічного розвитку підприємств в довгостроковій перспективі їх діяльності. Зокрема, автор наголошує на важливості використання оптимальних співвідношень темпів зростання фінансових результатів, тобто збільшення чистого прибутку має відбуватися швидше, ніж зростання доходу від реалізації продукції (виручки), що сприятиме зменшенню витрат виробництва та підвищенню рівня оборотності.

Відповідно, спостерігатиметься зростання економічного потенціалу та ефективності використання ресурсної бази підприємства завдяки прискореній динаміці зростання обсягів реалізації порівняно із збільшенням величини активів. Це, в свою чергу, забезпечить підприємствам підвищення результативності господарської діяльності з урахуванням формування оптимального обсягу загальних витрат, сталого зростання прибутковості (зменшення збитковості), ділової активності, примноження, оптимальна мобілізація та реалізація фінансового потенціалу, що сприятиме економічному розвитку підприємства в перспективі [2, с. 279]. Саме тому застосування аналітичних процедур при розробці інструментів системи управління фінансовими результатами в аграрних підприємствах є важливим і актуальним.

Для повноцінного і комплексного управління фінансовими результатами необхідна постановка ефективної служби фінансового менеджменту, оскільки при управлінні фінансовими результатами зачіпаються практично всі області і це правильно, так як фінансовий результат є кінцевим результатом діяльності всіх підрозділів компанії. Саме розробка фінансового менеджменту на мікрорівні повинна стати ключовим для стабілізації стану кожного підприємства і економіки в цілому, оскільки саме раціонально організаційні фінансові потоки дозволяють функціонувати економічній структурі в усіх сферах господарської діяльності – постачанні, виробництві, збуті, трудових взаєминах [3, с. 50–54].

Ефективність управління фінансовими результатами значною мірою залежить від організації управлінської роботи. Характер дій з організації управління визначає особливості організаційного механізму підприємства, що представляє собою систему методів, способів і прийомів формування та регулювання відносин об'єкта з зовнішнім та внутрішнім середовищем.

Як відомо, на фінансовий результат підприємства мають вплив ряд факторів, серед основних з яких можна виокремити: витрати, ціну, обсяг і структуру реалізованої продукції. Т.М. Одінцева, О.В. Невмержицька, І.В. Чаус розглядають методіку аналізу співвідношень «витрати – обсяг – прибуток» (або CVP-аналіз; «Cost – Volume – Profit»), який вважається одним із найбільш ефективних засобів планування і прогнозування діяльності підприємства. Автори визначають завдання, які дозволяє вирішити застосування цього інструменту, зокрема:

- оптимізувати пропорції між змінними і постійними витратами;
- оптимізувати пропорції між ціною і обсягами реалізації продукції;
- мінімізувати підприємницький ризик;
- оцінювати та прогнозувати фінансові результати;
- виявляти резерви та забезпечувати достатній запас фінансової стійкості;
- обґрунтувати рекомендації по покращенню роботи підприємства [4, с. 91].

В якості методу підвищення ефективності аналізу й контролю складних систем в управлінській діяльності О.О. Ходарева та Л.О. Шульга пропонують застосування функціонально-вартісного аналізу, заснованого на чіткому виділенні функцій і вартостей цих функцій із метою досягнення високоєфективного методу опису, контролю, аналізу, виявлення резервів зниження собівартості (установлення зайвих або дублюючих функцій управління, з'ясування причин невиконання окремих функцій, визначення міри централізації та децентралізації

функцій управління). Автори наголошують на перевагах застосування цього інструменту управлінського обліку, зокрема: інформація досягає адресата досить швидко, має зрозумілу форму і максимальну деталізацію; у наочній формі подано усі організаційні та технологічні зв'язки; управлінська інформація подається у вигляді фінансових показників; система управління прозора і через це досить гнучка для оптимізаційних заходів [5].

Таким чином, розробка інструментів оптимізації витрат також заслуговує на увагу при побудові системи управління фінансовим результатом. Слід зазначити, що саме оптимізація, а не мінімізація витрат є однією із складових системи управління фінансовим результатом, оскільки оптимізація дозволить зберегти якість продукції, що безпосередньо впливатиме на ціну реалізації. У даному контексті особливого значення набуває маркетинг як інструмент управління фінансовими результатами аграрних підприємств.

Отже, управління фінансовими результатами – це система способів, прийомів розробки та реалізації управлінських рішень, що пов'язані з процесами формування, розподілу і використання прибутку для досягнення стійкого фінансового стану та ефективної безперебійної діяльності сільськогосподарських підприємств.

Список літератури:

1. Кривенко, Л. В. Соціально-економічні інструменти забезпечення сталого розвитку. *Механізм регулювання економіки*. 2011. № 2. С. 33–37.
2. Скалюк, Р. В. Аналітичні інструменти оптимізації управління фінансовими результатами промислових підприємств. *Вісник ЖДТУ. Серія: Економічні науки*. 2011. № 1(55). С. 277–279.
3. Гайбура, Ю. А. Управління фінансовим результатом підприємства. *Науковий вісник Херсонського державного університету. Серія «Економічні науки»*. 2014. № 5. С. 50–54.
4. Одінцева, Т. М., Невмержицька, О. В., Шульга, І. В. СVP-аналіз як інструмент управління фінансовими результатами підприємства. *Фінансовий простір*. 2013. № 1(9). С. 90–95.
5. Ходарева, О. О., Шульга, Л. О. Функціонально-вартісний підхід до управлінської діяльності: аналіз і контроль складних систем. URL : http://dspace.nbu.gov.ua:8080/bitstream/handle/123456789/31246/st_53_12.pdf?sequence=1

НОВЕ КОНСТРУКТИВНЕ РІШЕННЯ МЕТАЛО-БЕТОННОЇ КОНСОЛІ КОЛОНИ

Гладишев Д. Г.,

к.т.н., доцент

Національний університет “Львівська політехніка”

Гладишев Г. М.

к.т.н., доцент

Національний університет “Львівська політехніка”

На сьогоднішній день все більше існуючих та занедбаних будівель промислових підприємств, які були розташовані на околицях міст, опиняються в межах міста у зв'язку з розширенням територій цих міст. Поступово ці території перетворюють на нові розвинені комплекси за рахунок реконструкції постіндустріальних будівель із зміною функціонального призначення [1].

Автори приймали участь у реконструкції з добудовою однієї з такої будівлі у м. Львові. Реконструйована будівля містить існуючу та нову добудовану частини (рис. 1).

Існуюча частина це трьох поверховий залізобетонний збірний каркас за типовою серією ИИ20-2/70 із сіткою колон 6×9 м. Висота поверху існуючої частини 7,2 м. Добудована частина виконана у вигляді монолітного залізобетонного каркасу з висотою поверху 3,6 м крім вхідного блоку (атріуму), де висота поверху 7,2 м.

При реконструкції постало питання улаштування проміжних перекриттів в межах існуючої частини будівлі (розділити поверх висотою 7,2 м на два поверхи по 3,6 м).



Рис. 1. План реконструйованої будівлі (сірим показана нова добудована частина)

Загально відомий спосіб улаштування додаткового перекриття по існуючим колонам це влаштування додаткових опорних консолей із залізобетону [2]. Однак ця конструкція вимагає дуже точного геометричного розташування арматурних стрижнів для забезпечення необхідних захисних шарів бетону, а також потребує додаткової опалубки для бетонування, що збільшує трудомісткість. Також можливий варіант улаштування консолей з прокатних металевих профілів, об'єднаних шпильками [2] або зварених між собою [3]. Ці конструктивні рішення передбачають дуже громіздкі консолі з прямокутними гранями і у більшості використовуються при підсиленні існуючих консолей. Враховуючи, що проектовані перекриття знаходяться біля атріума овальної форми (рис. 2), архітектором було поставлене завдання виконати консолі закругленої форми, яка б частково повторювала форму атріуму.

Виходячи з вище сказаного, було запропоновано застосувати метало-бетонну консоль, розроблену авторами [3]. Конструкція консолі (рис. 3) складається з металевої обійми із кутників навколо колони, об'єднаних планками, на яку встановлюється "хомут" із товстолистової сталі, зігнутої по радіусу. Знизу, до виступаючих від грані колони, півкруглих елементів "хомута" приварюються півкруглі металеві листи (які служать опалубкою консолі). Після остаточного монтажу металевих конструкцій, зверху, простір між внутрішніми гранями "хомута" та гранями залізобетонної колони заповнюють бетоном на безусадочному цементі. Після тужавіння бетону, зверху до виступаючих від грані колони, півкруглих елементів "хомута" також приварюються півкруглі металеві листи, на які і будуть спиратись балки перекриття.

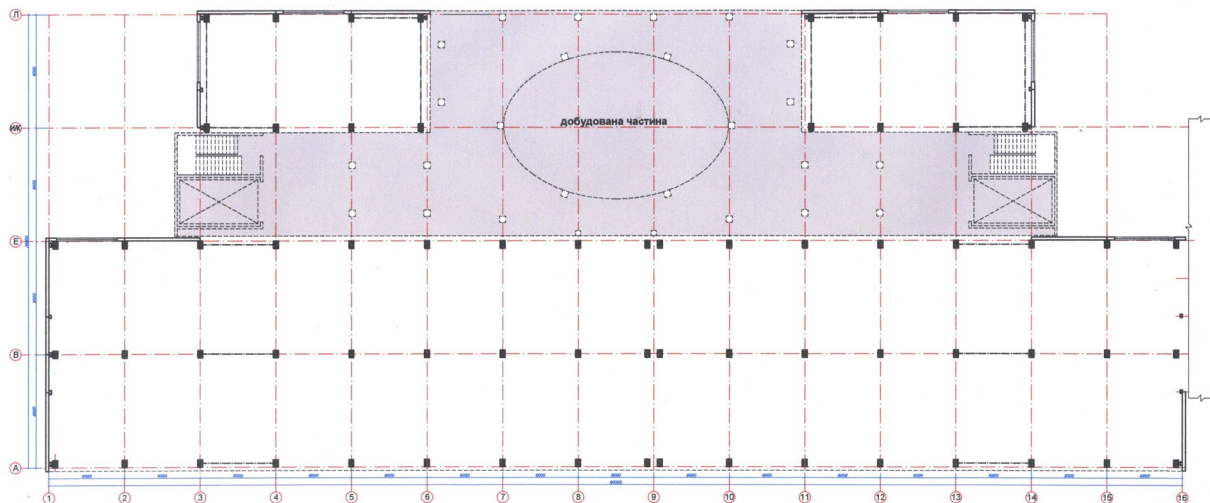

Рис. 2. Атріум овальної форми у добудованій частині будівлі



Рис. 3. Нова конструкція метало-бетонної консолі

Таке виконання конструкції консолі дозволяє утворювати консолі на будь-якій залізобетонній колоні, на будь-якій відмітці по її висоті та не потребує встановлення додаткової опалубки для подальшого заповнення бетоном.

Також авторами запроєктовані проміжні перекриття пролітом 9,0 м по металевим балкам, які спираються на метало-бетонні консолі (рис. 4). Розпочаті роботи по виконанню проектних рішень (рис. 5).

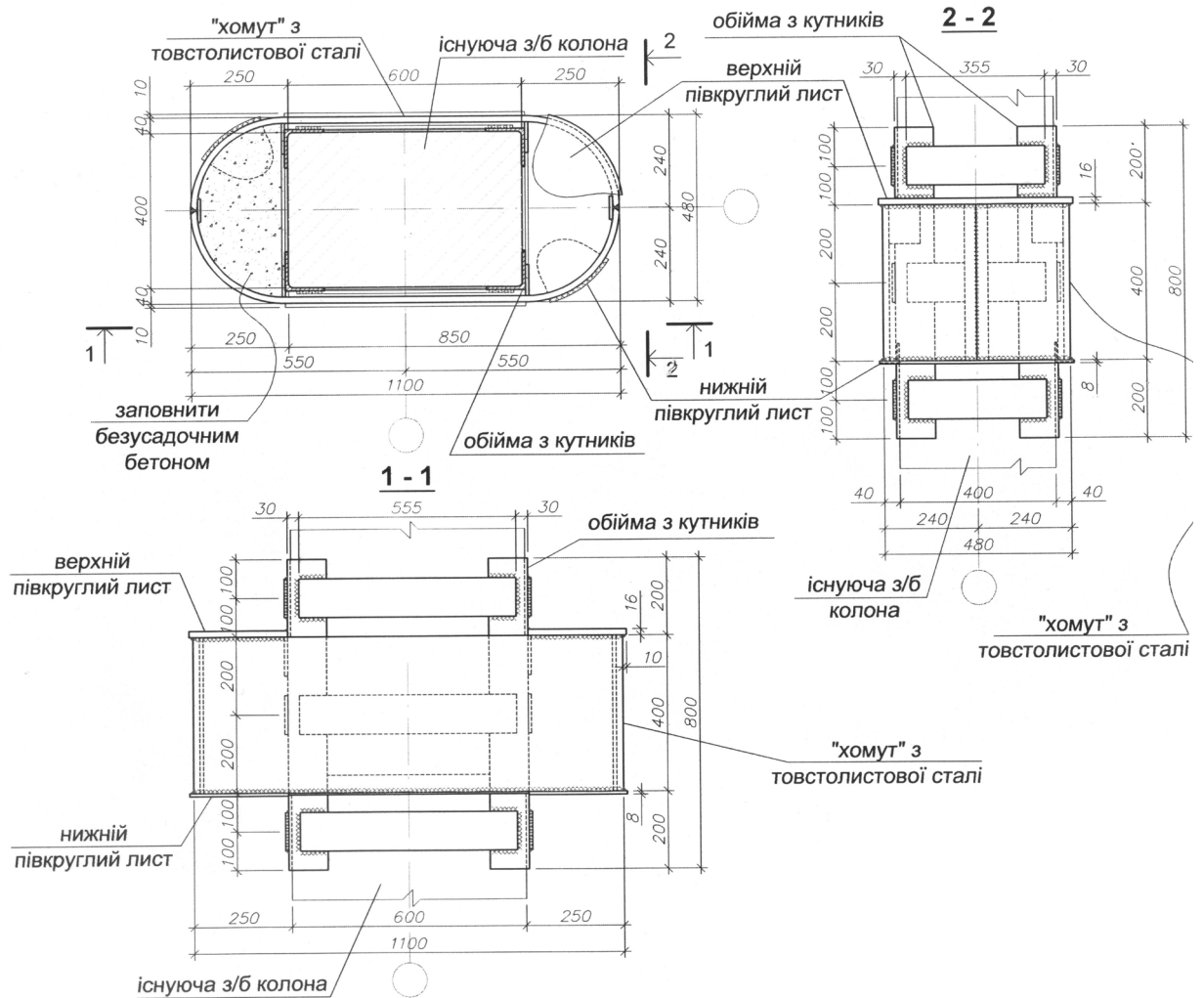

Рис. 4. Конструкція балочного перекриття із спиранням на метало-бетонні консолі



Рис. 5. Виконана метало-бетонна консоль

Список літератури

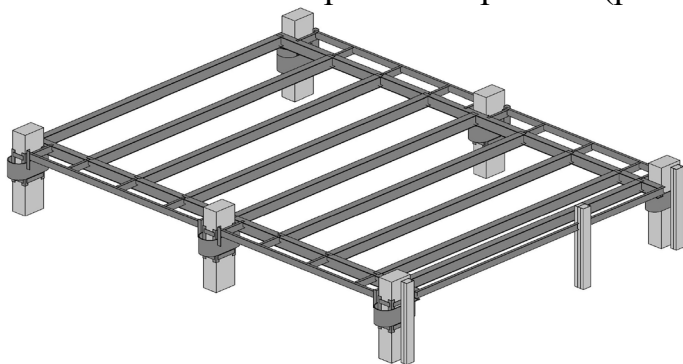
1. Базюк Д.Б., Вознюк Л.І., Баб'як В.І. Зміна функціонального призначення та реконструкція промислових будівель та споруд // Actual problems of science and practice: abstracts of XIV International scientific and practical conference, Stockholm, Sweden, 27–28 April 2020. – С. 229-231.

2. Рекомендации по проектированию усиления железобетонных конструкций зданий и сооружений реконструируемых предприятий. Надземные конструкции и сооружения. – Москва: Стройиздат, 1992. – 191 с.

3. Жуков А.Н. Схема проведения испытаний по восстановлению работоспособности консолей колонн с применением трубобетонных конструкций // Технические науки: традиции и инновации: материалы международной конференции. – Челябинск, 2012. – С. 141-144.

4. Патент на корисну модель 93547 Україна, МПК E04G23/02 (2006.01). Хомут для консолей залізобетонних колон / Д.Г. Гладишев; № u2014 03478; заявл. 04.04.2014; опубл. 10.10.2014; бюл. №19.

ЧИННИКИ, ЩО УСКЛАДНЮЮТЬ РОЗВИТОК КАДРОВОГО ПОТЕНЦІАЛУ МАЛИХ ТА СЕРЕДНІХ ПРОМИСЛОВИХ ПІДПРИЄМСТВ В УКРАЇНІ

Глущенко Л. Д.,

к.е.н., доцент

Вінницький національний технічний університет

Пілявоз Т. М.

к.е.н., доцент

Вінницький національний технічний університет

Сучасний розвиток підприємства неможливо уявити без розвитку кадрового потенціалу, який ґрунтується на високому рівні знань, професійної підготовки персоналу, та й на особливих здібностях працівників.

Рівень і якість кадрового потенціалу відіграють провідну роль у забезпеченні стабільності та конкурентоспроможності як підприємств, так і економіки країни, а також є основою стабільності суспільства.

Через світову фінансову кризу, викликаного наслідками активного поширення нового коронавірусу COVID-19, експерти прогнозують падіння економік, в тому числі і української.

Економічна криза в Україні розставляє жорсткі пріоритети і вже зовсім невелика частка малих та середніх промислових підприємств здатна вижити та розвиватись в нових умовах.

Головним чинником, що ускладнює розвиток кадрового потенціалу є низький ступень відповідальності роботодавців за рівень професіоналізму та кваліфікації робітників, недостатня зацікавленість у якості персоналу, нерозуміння ними важливості цієї справи й небажання вкладати інвестиції у людський капітал[1].

Реалії сьогодення змушують визнати також те, що головною проблемою розвитку кадрового потенціалу є недостатня кількість та якість пропонованих робочих місць, яка характеризується досить низьким рівнем оплати праці. Станом на 1 квітня 2020 року у базі даних Державній службі зайнятості було зареєстровано 349 тис. безробітних. Кількість вакансій - 64 тис. од.

Значна кількість вакансій, зареєстрованих на ринку праці, не заповнюється через низьку оплату праці (20 % зареєстрованих вакансій передбачили заробітну плату на рівні від 6645 грн., 60% - на рівні мінімальної заробітної плати) . При цьому низький рівень заробітної плати запропоновано і висококваліфікованим кадрам.

Державна служба зайнятості заявила про покращення рівня зайнятості з 57,1% до 58,2% населення відповідного віку[2].

Проте, це данні, які були зібрані до введення карантину по всій країні. За перші два тижні карантину кількість безробітних в Україні зросла на близько 500-700 тисяч людей, за наступні дві ще на 500-600. В цілому вона досягла 2,5-2,8 млн осіб [3].

Низька заробітна плата не сприяє формуванню дієвих механізмів мотивації та стимулювання розвитку кадрового потенціалу в умовах інновацій. Низька заробітна плата в поєднанні з невеликим соціальним пакетом лише підтримує зайнятість на підприємствах, але не стимулює продуктивність, і консервує ситуацію з персоналом. Що, в свою чергу, призводить до гальмування розвитку підприємства.

Протягом останніх років потенціал кваліфікованих робітників в Україні значно знизився у порівнянні з розвинутими країнами.

В 2020 році потреби вітчизняної промисловості у кваліфікованих робітниках у більшості регіонів України задовольняється лише на 30-40%.

Водночас, через трудову міграцію Україна втратила більше 5 мільйонів осіб переважно молодого та середнього віку – найбільш продуктивної частини населення, і третина з них – кваліфіковані фахівці. Вони тимчасово повернулися, до того ж не всі. Проблема трудової міграції залишається невирішеною.

Підприємствам не вистачає висококваліфікованих робітників, що відображає гостру соціально-економічну проблему як регіональної так і національної економіки в цілому. Адже з метою виробництва конкурентної продукції, необхідно постійно впроваджувати інноваційні технології, і це в свою чергу потребує здобуття робітниками нових трудових навичок, вмінь, здібностей та високої кваліфікації.

Загальна економічна криза промисловості України, складне фінансове становище більшості малих і середніх промислових підприємств не сприяє якісному поліпшенню складу зайнятих, в тому числі за таким показником як вікова структура. Середній вік зайнятих працівників у промисловості наближається до пенсійного. Дуже рідко мале та середнє промислове підприємство може пишатися реальними молодими і кваліфікованими кадрами.

Таким чином, на даному етапі розвитку економіки України існує низка проблем, які стосуються розвитку кадрового потенціалу. Зважаючи на означені проблеми, а також враховуючи існуючий соціально-економічний стан України, подальших досліджень потребують питання, які стосуються вдосконалення розвитку кадрового потенціалу. Цілком очевидно, Україна має перейняти досвід стимулювання розвитку кадрового потенціалу в країнах з розвинутою економікою.

Список літератури:

1. Фінансові аспекти розвитку кадрового потенціалу малих та середніх промислових підприємств у сучасних умовах / Н. О. Коваль, Л. Д. Глущенко, Т. М. Пілявоз // Інфраструктура ринку. - 2019. - Вип. 34. - С. 135-139. - Режим доступу: http://nbuv.gov.ua/UJRN/ifrcr_2019_34_21.

2. Ситуація на ринку праці та діяльність державної служби зайнятості у січні-березні 2020 року. - Режим доступу: https://www.dcz.gov.ua/sites/default/files/infocfiles/sytuaciya_na_gp_03_2020_nova_roboty_syla.pdf.

3. Количество безработных в Украине за время карантина побил 15-летний рекорд – ТПП. - Режим доступу: <https://tsn.ua/ru/groshi/kolichestvo-bezrobotnyh-v-ukraine-za-vremya-karantina-pobilo-15-letniy-rekord-tpp-1529592.html>

ДИНАМІКА ТА СТРУКТУРА ЕКСПОРТУ І ІМПОРТУ ІНФОРМАЦІЙНИХ ПОСЛУГ

Глущенко Я. І.,

к. е. н., доцент

Національний технічний університет України «Київський політехнічний
інститут імені Ігоря Сікорського»

Черненко Н. О.

к. е. н., доцент

Національний технічний університет України «Київський політехнічний
інститут імені Ігоря Сікорського»

Інформаційні послуги – це продукт, ринок якого є одним з тих що найбільш бурхливо та динамічно розвиваються. Час життя продукту тут коротше, а процес морального і технологічного старіння ще більш стрімкий. Інформаційні послуги досить молодий сектор економіки, головним ресурсом для якого є людський висококваліфікований потенціал та обладнання.

Досить суттєву частку в обсягах експорту і імпорту послуг України комп'ютерні, інформаційні послуги та послуги у сфері телекомунікації.

Наведені у таблиці 1 дані свідчать, що найбільшу частку у експорті зазначених послуг займають комп'ютерні послуги. Крім того, їх частка у експорті постійно збільшується, якщо у 2011 р. частка цих послуг складала 44,4%, то у 2018р. – 77,2%. При цьому, частка телекомунікаційних послуг досить суттєво зменшилась з 39,4% у 2011 р. до 7,5% у 2018 р. Частка інформаційних послуг у експорті змінилась не суттєво. Діапазон коливань частки зазначених послуг за досліджуваний період від 12,1% (найменша частка – 2014р.) до 16,2 % (найбільша частка – 2011р.).

Таблиця 1

Динаміка і структура експорту України комп'ютерних та інформаційні послуг,
послуг у сфері телекомунікації, за 2011-2018рр.

Вид послуг	2011	2012	2013	2014	2015	2016	2017	2018
Всього експорту зазначеного виду послуг, млн дол. США	860,7	1113,5	1477,2	1675,5	1585,6	1644,2	1760,8	2115,0
телекомунікаційні, млн дол. США	339,2	326,6	344,6	370,3	352,6	253,9	190,5	157,7
<i>питома вага, %</i>	39,4	29,3	23,3	22,1	22,2	15,4	10,8	7,5
комп'ютерні, млн дол. США	382,2	646,8	931,5	1102,0	997,3	1145,1	1311,8	1633,2
<i>питома вага, %</i>	44,4	58,1	63,1	65,8	62,9	69,6	74,5	77,2
інформаційні, млн дол. США	139,3	140,1	201,1	203,2	235,7	245,2	258,5	324,1
<i>питома вага, %</i>	16,2	12,6	13,6	12,1	14,9	15,0	14,7	15,3

Складено і розраховано за даними [1, с. 91;2, с. 127; 3, с.119; 4, с.125; 5, с.129]

Обсяги імпорту зазначених видів послуг значно менше експорту (табл. 2). В структурі імпорту також переважають комп'ютерні послуги. Їх частка коливається від 35,1% (найменша частка - у 2015р.) до 53,3% (найбільша частка – у 2018р.). Щодо інших видів послуг, то частка телекомунікаційних послуг у обсязі імпорту з 2016 р. зменшилась з 50,5% (найбільша частка цих послуг – 2015р.) до 23,8% (2018 р.). Діапазон коливань частки інформаційних послуг 14,4-22,9%.

Таблиця 2

Динаміка і структура імпорту України комп'ютерних та інформаційні послуг, послуг у сфері телекомунікації, за 2011-2018рр.

Вид послуг	2011	2012	2013	2014	2015	2016	2017	2018
Всього експорту зазначеного виду послуг, млн дол. США	383,0	456,2	696,8	512,0	548,3	420,4	423,9	472,3
телекомунікаційні, млн дол. США	140,7	147,8	317,0	211,4	277,0	150,2	135,1	112,6
<i>питома вага, %</i>	36,7	32,4	45,5	41,3	50,5	35,7	31,9	23,8
комп'ютерні, млн дол. США	177,4	196,3	277,6	217,3	192,2	188,0	200,2	251,6
<i>питома вага, %</i>	46,3	43,0	39,8	42,4	35,1	44,7	47,2	53,3
інформаційні, млн дол. США	64,9	112,1	102,2	83,3	79,1	82,2	88,6	108,1
<i>питома вага, %</i>	17,0	24,6	14,7	16,3	14,4	19,6	20,9	22,9

Складено і розраховано за даними [1, с. 95; 2, с. 129; 3, с. 121; 4, с.125; 5, с.132]

Матеріально-технологічною основою ефективного використання інформаційних послуг, як нового, могутнього фактора соціально-економічного розвитку держави і суспільства, є інформаційна технологія.

Інформаційні технології – це цілеспрямована організована сукупність інформаційних процесів з використанням засобів обчислювальної техніки, що забезпечують високу швидкість обробки даних, швидкий пошук інформації, розподілення даних, доступ до джерел інформації незалежно від місця їхнього розміщення [6].



Рис. 1. Структура інформаційних послуг [7]

Серед основних вимог до національної інформаційної інфраструктури, з погляду нормативно-правового забезпечення, можна виділити наступні вимоги:

- забезпечення відповідності національної інформаційної інфраструктури вимогам міжнародних стандартів ISO і рекомендаціям МОС з метою забезпечення реальної взаємодії та погодженості технічних засобів, інформаційних пристроїв і послуг з відповідними засобами, пристроями і послугами глобальної інформаційної інфраструктури;

- адаптація державної нормативно-технічної та правової бази до вимог міжнародного законодавства, при цьому пріоритетним є задоволення технічних і технологічних вимог Євросоюзу.

Виконання цих вимог спонукає до переглядання існуючих підходів до розробки національних стандартів у галузі інформаційних технологій задля надання інформаційних послуг [8-10].

Іншою важливою складовою державної політики у галузі сучасних інформаційних послуг є політика щодо використання комп'ютерних технологій та систем телекомунікації, що спрямована на:

- розвиток науково-технічної, технологічної і виробничої бази вітчизняної інформаційної індустрії;

- прискорення формування комп'ютерної технологічної інфраструктури національних інформаційних ресурсів;

- створення інтегрованого телекомунікаційного середовища держави й організація виробництва вітчизняних засобів системи забезпечення інформаційної безпеки особистості, держави і суспільства;

- забезпечення необхідного рівня фінансування наукових досліджень в області телекомунікаційних технологій.

Даний перелік напрямків можна доповнити ще одним, а саме побудова ефективної системи освіти широких верств населення, підготовки та перепідготовки фахівців у галузі комп'ютерних і телекомунікаційних технологій.

Провівши аналіз впливу інформаційних послуг на державу і громадян, дійшли висновки, що активізація розвитку інформаційних технологій та послуг провокує створення особливих цінностей в суспільстві та веде до його реорганізації в інформаційне суспільство.

Список літератури

1. Зовнішньоекономічна діяльність: підприємство-регіон / Ю.Г. Козак та ін. Київ: Центр учбової літератури, 2016. 240с.
2. Зовнішня торгівля України товарами та послугами у 2014 році: стат. зб. Київ : ДП «Інформаційно-аналітичне агентство», 2015. 154 с.
3. Зовнішня торгівля України товарами та послугами у 2015 році: стат. зб. Київ : ДП «Інформаційно-аналітичне агентство», 2016. 156 с.
4. Зовнішня торгівля України товарами та послугами у 2016 році: стат. зб. Київ : ДП «Інформаційно-аналітичне агентство», 2017. 153 с.
5. Зовнішня торгівля України : стат. зб. Житомир: ТОВ «БУК-ДРУК». 2019. 172 с.
6. Principles of CAD/CAM/CAE Systems. / Ли Кунву. – 2010. – 560 С.
7. Шевчук Олег. "E-Ukraine". [Електронний ресурс] / Шевчук Олег, Голобуцький Олексій.– 2019. Режим доступу: <http://www.e-ukraine.biz/index.html/> (дата звернення 29.04.2020).
8. Алексеева И. Ю. Возникновение идеологии информационного общества [Електронний ресурс] / Алексеева И. Ю. – Режим доступу: <http://www.iis.ru/events/19981130/alexeeva.ru.html/> (дата звернення 29.04.2020).
9. Д. Тапскотт. Электронно-цифровое общество. / Д. Тапскотт. – К. : РЕФЛ-бук. – 1999. – 404 С.
10. Porter, M. (1998) Clusters and the new economics of competition, *Harvard Business Review*, 76(6), pp. 77- 81.

ХАРАКТЕРИСТИКА ОСНОВНИХ ВИДІВ І ЖАНРІВ НАРОДНОГО ДЕКОРАТИВНОГО МИСТЕЦТВА

Голінська Т. М.,

кандидат педагогічних наук,
доцент, Херсонського державного університету, Україна

Драч Д. В.

студентка 4 курсу,
Херсонського державного університету, Україна

Народне декоративне мистецтво – багатогранне, складне явище художнього промислу. Це розвиток здобуло в таких галузях, самодіяльна творчість та народно традиційне (народні художні промисли), професійне мистецтво. Ці галузі являються тотожними та змістовними. В яких існують ті суттєві розбіжності та тісні взаємозв'язки. На основі традицій які перейшли у спадок народно декоративно-прикладне мистецтво розвивається в послідовно в історії як колективна художня діяльність. Зв'язок з історичним минулим які в свою чергу ніколи не розриває ланцюжка загальних і локальних законів, які передаються із покоління в покоління, та збагачуються новими елементами.

Залежно від зміни соціальної формації, у різні історичні епохи народне декоративне мистецтво зазнало відчутних змін. Визначальними рисами завжди залишалися спадковість багатовікових традицій та колективний характер творчості [8]. Постійно діючим методом залишалось навчання: як усі майстри вчитися працювати та намагаючись зробити продукт кращий від інших. Основними характерними рисами ручної праці були можливості творити не повторне, «власний почерк», мати «свою руку» та імпровізувати. Кожна людина яка працювала завжди залишалась у межах художніх традицій того осередку не дивлячись на те, щоб нового вона не творила.

Манерою та образом виконання на кожній виставці виділяються художні твори народних майстрів, самодільних умільців та професіональних художників. За своєї суттю ці твори являються різними за рівнем професійної підготовки авторів та неоднакові критерії їх оцінювання тощо [1, с. 56]. Між цими напрямками існує тісний взаємозв'язок який проходить процес взаємозбагачення. Художники професіонали впливають на творчість народних майстрів своїми новаторськими пошуками, а в свою чергу часто здобувають професійну освіту самодільні умільці. Мистецького злету художники професіонали досягають ті які працюють з народними художніми традиціями.

Народні художні промисли – це форма народного декоративно-прикладного мистецтва основна суть якого полягає у виробництві художніх виробів при застосуванні обов'язкової ручної праці [6, с. 26]. Художні народні промисли України сучасного підприємства, за своєю організаційно-економічною є не однорідною структурою та типами виробництва. Це дільниці, асоціації, фабрики, об'єднання та комбінати.

Творчість широких народних мас яка являє собою не професійну це спосіб самовираження, а не народне традиційне мистецтво називається самодіяльна народна творчість. За останні сімдесят років вона набула поширення, розвитку та визнання в нашій країні. Різні за фахом, соціальним походженням люди плетуть, роблять макраме, малюють і різьблять тощо. Вони часто являються членами тих чи інших студій, гуртків, та колективів самодіяльності та інше. Народне і професійно декоративно-прикладне мистецтво відрізняється від художньої самодіяльності. Умільці які практикують самодіяльність працюють не за законами традиційної творчості, а в силу власного світосприйняття та свого обдарування. Самодільні умільці не володіючи професійними знаннями наслідують професіоналів. Важливими питаннями самодіяльної творчості являються ерудиція, бачення навколишнього світу, самоосвіта та особисте обдарування [6, с. 87].

Фактором розвитку соціальної активності, та залучення різноманітних громадських мас до участі в художній творчості називають – художньою самодіяльністю [1, с. 93]. Обласні і міські науково методичні центри здійснюють керівництво самодіяльною творчістю.

Твори народного декоративного мистецтва позначають особистістю майстра,що в свою чергу відображає колективної світогляд. Індивідуальна та колективна творчість знаходиться у єдності збагачуючи та доповнюючи одна одну. Технологічні методи ручної праці у зв'язку з колективним характером творчості вдосконалювалися кожним наступним поколінням. Твори народних майстрів завдяки цьому досягли високого художнього рівня, у них поєднується декоративність і практичність [9, с. 72]. Звичайні речі якими користувалися щоденно майстри робили гарними, а саме: рушники, посуд, скриня, одяг. Народні майстри добре знали фізично структурні та еластичні властивості, тому працювали «за законом матеріалу».

За виражальними засобами метою змістом народне мистецтво не знає територіальних обмежень та національної замкненості. Увібравши багатовіковий досвід народних мас та глибину засвоєння художньої дійсності, що зумовила захоплюючу силу, правдивість образів їхнього художнього узагальнення.

Декоративний розпис є найяскравішим видом мистецтва які з давних давен поширені в Україні. Світову славу майстри Українського декоративного розпису здобули завдяки своєї працею [7, с. 76]. Ні нові матеріали ні технічний прогрес не можуть знецінити, а тим паче применшити того, що було створено талантом людини у продовж багатьох століть. Люди нового тисячоліття більшою мірою бажають справжнього живого та неповторного мистецтва. Декоративний розпис є найбільш розвиненим видом декоративно-прикладного мистецтва на території України.

У різних регіонах України протягом багатьох століть формувалися школи декоративного розпису зі своїм виконанням та характером орнаментальних мотивів, здебільшого рослинних: плодів (найчастіше калина), квітів (піони та ромашки), стебл, дерев, та інші. Майстри малюють найчастіше у своїй композиції птахів, людей, пейзажі та складні композиції, звірів, деякі орнаментальні мотиви можуть поєднуватися із зображенням тварин та людей. Народні художники

зображували рослини, птахів, звірів, квітів: як народженими так і реальною творчою фантазією та уявою.

Серед відомих українських народних художників яскравою зіркою була талановита народна художниця України, лауреата державної премії імені Т.Г. Шевченка – Марії Примаченко [5, с. 17]. Твори М. Примаченко у своєму селі Болотня, що знаходиться неподалік від Києва. В її композиціях притаманні декоративність та оригінальність.

Композиція і колір у роботах Марії Примачанко несуть глибоке змістовне навантаження. Нерозривний зв'язок з народною уявою про красу і добро у авторки простежується зображення квітів.

Зображаючи на малюнку землю, сад, город, поле які застелені чудовими квітами та плодами, що навіює образ «Райські кущі»: що в свою чергу притаманом символом мира і щастя. Походження її квітів іде від килимів, вишивок, декоративного живопису «мальовок».

М. Примаченко крім квітів у своїй творчій діяльності малювала квіти, звірів, риб та птахів. Світ звірів який був створений художницею спонукає відчутти її спів розмірність, цілісність, завершеність.

Катерину Білокур представляється для нас художницею зовсім іншого характеру [4, с. 56]. Притаманно вона в своїх роботах використовувала олійними фарбами, але фарби не відблискували, а живопис був матовий, мазки дрібні, часто проступає полотно, колір синій або блакитний, а саме фон чистий. Для багатьох картин К. Білокур використовувала один підрамник, а полотно було закріплено шпагатом. Коли робота була закінчена художниця знімала картину, а на її місце кріпила інше полотно. В її роботах спостерігаються прийоми, що свідчать про зв'язок її роботи художниці та вишивальниць, які починали формуватися протягом багатьох століть.

Притаманне для робіт К. Білокур являлися квіти і хліб. У її роботах у гармонії співіснують квіти, хліб, овочі, фрукти, комахи, птахи, дерева і чимало іншого. Але царство рослинне світу живе, динамічно.

У своїх роботах Білокур ідеально промальовувала найдрібніші деталі: тичинок квітів, прожилками листочків, стебел та інше. Роботи вражали кількістю елементів, це квіти, рослини, листочки, овочі, фрукти – при чому композиція не розпадалась, а трималась вкупі, враження завершеності, замкнутого світу, усі деталі картини не губиться на загальному фоні, а саме виграє серед робіт собі подібних [4, с. 78].

Народний живопис у західних областях України не набув поширення, як південній та центральній Україні. Сюжетно-декоративне малювання було притаманне художні з Івано-Франківщини Парасці Хоми, у неї було відмічено високий рівень професійності та індивідуальності в її роботах [3, с. 20].

Захоплення до малювання були у П. Хоми самого дитинства вона захоплювалась малюванням та вишивкою. Параска Хома оздоблювала вишивкою ужиткові речі та одяг. У 1968 році світ побачив її перші самостійні роботи, а саме «Золоте літо», «Луки», «Сонце сходить» тощо.

Центром українського декоративного живопису, є село Петриківка, що на Дніпропетровщині. Майстри і майстрині петриківської школи живопису, що

легко і віртуозно втілювали імпровізацію малюнку на білому фоні. Для своїх робіт використовували саморобні пензлі (кошачої шерсті), акварельні фарби, анілінові фарби, гуашеві фарби або темперні, які були розведені на яєчному жовтку. Широкої відомості Петриківський розпис здобув не тільки в нашій країні, але і далеко за її межами [4, с. 41].

Федір Панко є найяскравіших представником петриківської школи декоративного розпису [2, с. 12]. Майстер досконало вивчивши традиційні Петриківський розпис, майстер не обмежився лише традиційними елементами петриківського розпису, він не обмежився лише звичними елементами і пильно вивчав різноманітні квіти та рослини, та створював нові орнаментальні мотиви: квіти соняшника, гороху, пухнасту голівку кульбаби, колоски різних злаків, хміль тощо. Художник використовував натуральні образи реальних півнів або фазанів, птахів павича, інколи поєднуючи різні елементи і створює образ казкової жарптиці. Скромна та непомітна сива зозуля захоплює собою митця, що в свою чергу спонукає його до частого її зображення своїх роботах, де вона сидить на гілочці з ягодами червоної калини – символом дівочої краси [6, с. 167].

У творчості художника цікавим є розмаїття дерев'яного посуду, розписом яких продовжив традиційне петриківське мистецтва і разом з тим був сучасним і новим: це були тарілки, ложки, блюдо з писанками, декоровані орнаментом, тощо.

Отже, декоративний розпис в Україні набув розквіту і розвитку і в наш час. Українська народні майстри створюють нові оригінальні прийоми та концепції розпису.

Список літератури

1. Борисова О. Розвиток творчих здібностей старших дошкільників в малюванні / О.Борисова // Дошкільне виховання. 2002. – 286 с.
2. Гуменникова Т.Р. Українські народні традиції як засіб формування першооснов моральної культури / Т.Р. Гуменникова // Початкова школа. – 1996. – №1. – С. 38-40.
3. Казакова Т.Г. Образотворча діяльність і художній розвиток дошкільнят / Т.Г.Казакова. - М.: Педагогіка, 1983., - 206 с.
4. Кащенко Л. Катерина Білокур. / Л. Кащенко. – К.: Мистецтво, 1975. – 86 с.
5. Мейлах Б.С. Процесс творчества и художественное восприятие. / Б.С. Мейлах. – М.: Просвещение, 1985. – 318 с.
6. Морди Анри де. История декоративно-прикладного искусства. / Анри де Морди. – М.: Капитолий, 1992. – 688 с.
7. Суржанська В.А. Розвиваємо творчі здібності / В.А. Суржанська. – Х.: Основа, 2007. – 112 с.
8. Черниш П. Вплив народної педагогіки на формування громадянина України / П. Черниш // Рідна школа. – 1996. - №10. – С. 37-41.
9. Шестакова Е.И. Украинская декоративная роспись / Е.И. Шестакова. – К.: «Реклама», 1989. – 216 с.

ЕТАПИ РОЗВИТКУ ЕМОЦІЙНОЇ СФЕРИ ДІТЕЙ У ДОШКІЛЬНОМУ ВІЦІ

Голінська Т. М.,

кандидат педагогічних наук
доцент, Херсонського державного університету

Чуприна В. С.

студентка 4 курсу,
Херсонського державного університету

Розвиток емоційної сфери особистості є однією з основних складових загального психічного розвитку дитини в перші три роки життя. Емоції (від лат. *emovere* - хвилювати, збуджувати) - це психічні стани та процеси особистого переживання та свого ставлення до внутрішніх та зовнішніх подразників навколишнього середовища з подальшим формуванням її особистості. Емоції відіграють провідну роль у розвитку особистості людини і в більш пізньому віці, але на ранньому етапі життя у процесі формування особистості вони відіграють головне значення, на яких формується основна поведінкова діяльність дитини. Відношення дитини до оточуючого середовища визначається і залежить від емоцій, які дитина отримує протягом свого дорослішання та в залежності від характеру і природи виникнення зовнішніх та внутрішніх подразників.

Беручи до уваги експериментальні дані, які стосуються онтогенезу у постембріональний період розвитку та формування емоційної сфери, можна зазначити, що ключовою особою в цій області став Д. Уотсон який заснував теорію біхевіоризма (від англ. *behavior* - поведінка). Він вважав що емоція це успадкована стереотипна реакцію організму, яку можна спостерігати у первозданному вигляді лише при зовнішньому або внутрішньому стимулі на ранніх стадіях онтогенезу. Д. Уотсон зазначає в якості оригінальних та базальних біологічних реакцій притаманній природі людини це страх, лють та любов, які повністю мають висловлюватись в термінах «ситуації» та «реакції» на неї. Одним з головних досягнень Д. Уотсона у цій області являються проведення експериментів з метою виявлення механізму формуванню емоцій. Він експериментальним методом довів, що реакцію страху можна сформувати на нейтральний стимул, чим зміг довести, що емоції людини є результатом звичок і можуть кардинально змінюватися в залежності від зовнішніх та внутрішніх факторів [1].

Зацікавленість у цій області представляють і дослідження асоціальної (агресивної) та просоціальної поведінки які були проведені психологами цього спрямування. Так, Джоном Доллардом була розроблена «теорія фрустрації». Фрустрація (від лат. *frustratio* – омана, марне очікування) це психічний стан, що проявляються в характерних переживаннях і поведінці і тому, що стимулюється об'єктивно нездоланими (або суб'єктивно сприйнятими як нездоланною) перепонами на шляху до досягнення бажаної мети і неспівпадіння реальності з

очікуваннями суб'єкта. Але, ця теорія викликає дуже багато суперечностей. Так, С. Фаул підрахувавши, що щоденно кожна дитина дошкільного віку переживає близько 90 фрустраційних ситуацій в сім'ї і дитячому садку, але незначна кількість цих фрустрацій може стимулювати агресивну поведінку.

Дослідження К. Бюлера і В. Штерна з'ясували специфічну динаміку емоцій в ранньому віці. Були виділені три основні властивості:

- 1) сила яка пов'язана з безпосереднім реагуванням організму на незадоволення (або задоволення) вітальних потреб;
- 2) короткочасні реакції;
- 3) парадоксальний та невизначений характер, тобто своєрідність «емоційної неоднозначності» [5, с. 69].

Серед представників гештальтпсихології хотілося б виділити експерименти Курта Левіна, який зробив великий внесок у вивчення розвитку особистості зокрема емоційної сфери. Так, нас зацікавили погляди К. Левіна щодо значення системи прийомів виховання для формування особистості дитини, а саме система застосовуючи покарань та заохочень. Левін вважав, що система покарань не є доцільною у розвитку вольової поведінки, але тільки збільшує напруженість та агресивній настрої дитини. Більш позитивна система заохочення, яка викликає позитивні емоції є більше результативною [1].

Важливими для нашого дослідження емоційної сфери є роботи французького психолога Анрі Валлона. Дослідження психічної діяльності дитини ґрунтувалося на тому, що розвиток дитячої психіки відбувається послідовними стадіями. Деякі з цих стадій характеризуються домінуванням афективного над раціональним, тоді як інші виявляють домінування інтелекту над емоціями. В цьому розриві та конкурентності раціонального та емоційного відбувається розвиток особистості дитини. Таким чином, Валлон представляє дуалістичний напрямок, тому його модель, допускає регресивний розвиток.

Основні стадії розвитку за Валлоном:

- Імпульсивний та емоційний етапи (від 0 до 1 року). Домінують інфантильне життя, інтровертовані почуття, афективні фактори які надходять із навколишнього світу. Слабко розвинена дрібна моторика, дозорієнтоване жестикулювання. Підтримка від оточення дозволяє дитині перейти від дезорієнтованості до диференційних емоцій.

- Сенсомоторна та проєктивна стадія (1-3 роки). Чинником розвитку є зовнішні стимули. Вплив інтеріоризації підтримує два типи інтелекту: один практичний (досвіду поводження із власним тілом та маніпуляцій із оточуючими предметами), інший дискурсивний (імітацію та мова і її засвоєння).

- Стадія персоналізму (з 3-х до 6 років) домінуванням емоцій над раціональним. Близько трьох років дитина, протиставить себе дорослому, так звана криза заперечення. Але ці настрої у подальшому змінюються періодом моторної та соціальної імітації. В цьому проявляється амбівалентність ставлення дитини до моделі дорослого.

- Категоріальний етап (від 6 до 11 років). Відбувається зміна домінуючих імпульсів і ведучим стає інтелектуальне начало. Впродовж навчання дитина освоює потенціал довільної пам'яті та уваги. Його розумові здібності досягають

рівня розвитку, коли з'являється можливість оперувати ментальними категоріями, починає формуватися абстрактне мислення.

- Підлітковий етап починається приблизно із 11 років і характерним є домінуванням афективної сфери.

Розробляючи теорію розвитку дитини Валлон намагався відійти від концепцій, що абсолютизували біологічні або психічні фактори [3].

Психоаналітичні напрямки поставили питання про дослідження основних процесів формування особистості дітей та їх емоційної сфери. Але цей підхід ігнорував такі факти, як нестандартність кожної дитини, можливість свідомо та цілеспрямовано розвивати певні сторони «образу Я» і будувати взаємовідношення з оточуючими людьми.

Не є можливим, визнати задовільним і підхід до дослідження цієї сфери в біхевіористичного напрямку. Зосередження на вивченні рольової поведінки, ігноруючи внутрішню мотивацію, переживання особистості, дослідження вроджених якостей, які в свою чергу накладають відбиток на рольову поведінку дитини.

Представник гуманістичної школи Карл Роджерс, який в свою чергу у власній теорії особистості, виносить ідею цінності та унікальності кожної людини і в свою чергу за допомогою досліджень доводить головну роль у формування емоційної та особистісної сфери відіграє самооцінка людини. Роджерс вважав, щоб не дати виникнути неврозам та різним психічним розладам потрібно уникати зародження агресивних станів та негативізмів, «Проблеми виникають тоді, коли ми намагаємося виправдати очікування інших, а не свої власні» [4].

У фундаментальному дослідженні Б. Теплов «Порівняльна психологія нормальних та ненормальних дітей», в першій (і нажаль в останній) раз була проведена періодизація розвитку емоційної сфери як в нормальному, так і в аномальному варіанті. Досить сучасно виглядає запропонована Б. Теплов загальна схема класифікації почуттів:

- 1) фізичні (голод, статеві почуття, егоїстичні почуття та інші);
- 2) соціальні (емпатія, материнське почуття, совість та інші);
- 3) духовні (інтелектуальні, естетичні та інші).

В розвитку кожного виду почуттів Б. Теплов розрізняв відповідні періоди, але побудувати вікову періодизацію емоційної сфери в нормальному та відхиленому варіантах йому не вдалося. Але саме у нього ми вперше находимо уявлення про генезис емоційної сфери не лише и не стільки як про збільшення кількості емоцій, скільки як про якісне перетворення, їх збагачення. Саме Б.Теплов показав, і гармонічний зв'язок між онтогенезом емоційної сфери та особистості в цілому, а також місце почуттів в структурі особистості [5, С.85-87].

Л.С. Виготський постійно підкреслював, що особистість - це сплав афектів та інтелекту і тому, говорячи про її розвиток, необхідно дослідити обидва ці боки - мислення та емоції дитини. І хоча в центрі структури особистості він ставив інтелект, самопізнання та світосприймання, однак формується ця структура перш за все під впливом емоційного відгуку дитини на зміни середовища.

Л. Виготський зазначає, що Лейпцігська школа звернула увагу на те, що найпершим дитячим сприйманням є афективно зафарбоване сприймання, тобто та

обставина, що дитина бачить кожен предмет у різному афективному зафарбування. Інакше кажучи, сприймання та відчуття уявляють собою неподільну єдність. Ми навчаємося дивитись на речі, відволікаючись від безпосередніх емоцій, які вони викликають, і не висловлюємо гострої зацікавленості до ряду речей. Але для дитини раннього віку це неможливо. Сприймання та афект ще не диференційовані, вони безпосередньо тісно пов'язані один з одним.

Усвідомлювати взагалі для дитини раннього віку - ще не значить сприймати та переробляти те, що сприймається за допомогою уваги, пам'яті, мислення. Всі ці функції ще не диференційовані, вони діють у свідомості цілісно, підкоряючись сприйманню постільки, оскільки вони залучені до процесу сприймання.

Говорячи про особливості емоційної сфери дитини раннього віку Л.С. Виготський, підкреслював важливість новоутворень цього віку, тобто зміна провідної діяльності на предметно-маніпулятивну, розвиток мовлення, формування самостійності та самоусвідомлення, які обумовлені головним принципом соціальної опосередкованості [2].

Якщо розглядати процес становлення (визрівання) емоційної сфери в рамках соціальної взаємодії індивіда з навколишнім, то заслуговує уваги узагальнення основних віх цього процесу в роботі Керолін Саарні, в якій відмічається, що особливостями емоційної сфери дитини раннього віку є: починаючи з 12-го місяця життя розвиток самосвідомості і усвідомлення власних емоційних реакцій; незадоволення з приводу обмежень, які вводяться при розширенні автономії і потребі в обстеженні, ці новоутворення обумовлюють такі особливості оцінювання та усвідомлення себе, як наявність в експресії сорому, гордості та сором'язливості. Покращення розуміння мови і мовленнєвого висловлювання власного стану та набуття зазначених форм поведінки дає можливість дитині поступово навчатись передбачати різні переживання по відношенню до різних людей, краще розуміти вираження емоцій у інших людей і їх значення, засвоювати ранні форми емпатії та просоціальних дій [4].

Отже, аналізуючи викладене можна зробити узагальнення, що знайомлячись з існуючими теоріями виникнення та розвитку емоцій, не дивлячись на їх певні розбіжності навіть у більшості питань, є питання в якому майже всі вчені єдині - сприймання, яке є домінуючим у ранньому віці завжди є афективно зафарбованим.

Емоції відіграють важливу роль в житті дитини. Вони допомагають дитині пристосуватись до тієї чи іншої ситуації. Страх, який відчуває дитина побачивши велику собаку, змушує її до певних дій для того, щоб уникнути небезпеки. Коли дитина засмучена або гнівається, це значить, що в неї не все гаразд. Коли дитина радіє, коли вона виглядає щасливою, це значить, що все гаразд у її світі.

Список літератури

1. Богоявленська Д.Б. Психологія творчих здібностей /Д.Б. Богоявленська. - К.: Видавництво Академія, 2002. - 320 с.
2. Виготський Л.С. Психологія розвитку людини /Л.С. Виготський.- М.: Видавництво Смысл, Эксмо, 2005.-1136 с.

3. Гаврина С.Е. Развиваем руки, чтоб учиться и писать и красиво рисовать / С.Е. Гаврина, Н.Л.Кутявина, Н.Г.Топоркова, С.В.Щербинина.– Ярославль: Академия и Ко, 2000.- 95 с.

4. Леонтьев А.Н. О формировании способностей / А.Н. Леонтьев // Хрестоматия по возрастной психологии: учебное пособие для студентов / сост. Л. М. Семенюк; ред. Д. И. Фельдштейна. – М. : Международная педагогическая академия. – 1994. С. 46-55.

5. Теплов Б.М. Способности и одаренность./ Б.М. Теплов.- М.: Институт практической психологии, 1996. – 304 с.

ПРОБЛЕМИ ХУДОЖНЬО-ЕСТЕТИЧНОГО ВИХОВАННЯ ДІТЕЙ ДОШКІЛЬНОГО ВІКУ

Голінська Т. М.,

кандидат педагогічних наук
доцент, Херсонського державного університету

Шишкевич А. В.

студентка 4 курсу,
Херсонського державного університету

Художньо-естетичне виховання дітей старшого дошкільного віку є процесом формування особистості, яка здатна як приймати, так і оцінювати прекрасне, що оточує нас, створювати різні художні цінності. Дане визначення може бути застосовано здебільшого до особистості дитини дошкільного віку, яка реагує на прекрасне, що її оточує, прислухається до музики, поезії, звертає увагу на предмети образотворчого мистецтва, природні явища. Також дитина самостійно починає малювати, ліпити, створювати творчість своїми руками ще в період молодшого дошкільного віку. Важливе значення у розвитку естетичних смаків, уподобань дитини, як зазначають учені М. Ільницька і К. Мікуліна, мають перш за все батьки, вихователі, дорослі, що свідчить про необхідність застосування прийомів художньо-естетичного виховання для розвитку дітей дошкільного віку [4, с. 150].

Поняття «художньо-естетичне виховання» змінювалось і ускладнювалось. Означену проблему видатний український педагог Г. Ващенко обґрунтовував через призму української духовності у своїх працях «Виховний ідеал», «Основи естетичного виховання», «Виховна роль мистецтва» та ін. На думку вченого, учням потрібно дати не тільки певні знання, але й збагатити набуттям соціального досвіду, моральної, художньо-естетичної, правової, трудової, економічної культури. Вчений обґрунтував, що виховний ідеал української людини побудований на християнській моралі та українській духовності, яка традиційно оснований на любові українців до краси і добра, прагненні до мистецької творчості, музики, співу, танців [3, с. 103].

Одним із перших, хто почав учити дітей сприймати, відчувати, осмислювати, переживати насолоду, вмінати радіти красі життя у комуністичному соціумі був визначний учитель-новатор В. Сухомлинський. Він у кінці п'ятдесятих років минулого століття розробив комплексну естетичну програму «виховання красою». У сільській школі Кіровоградської області педагог виховував у дітей-шестирічок творче ставлення до будь-яких видів діяльності. Виховання всебічно розвиненої особистості він розглядав як єдність усіх його компонентів – розумового, морального, фізичного і естетичного [8, с. 82].

Учена Т. Булгакова, досліджуючи виховання двадцятого століття, виокремила такі шляхи і засоби естетичного виховання: естетичні можливості процесу навчання; пізнання естетично виховуючих можливостей самої організації

навчального процесу і практичної діяльності; розкриття естетичних можливостей педагога-організатора навчального процесу; становлення праці як натхненної творчості; виховання любові до природи, яка розвиває у дітей пізнавальні можливості, впливає на етичну сторону душі; застосування мистецтва для стимулювання прагнення до душевної краси образів та вирізнення засобів естетичної виразності [2, с. 263].

Розглядаючи аспекти художньо-естетичного виховання, звертаємо увагу на трактування у науковій літературі його завдань у складі загальної системи виховання. Л. Старовойт визначає їх так: розвиток у учнів естетичного сприймання – здатності сприймати і правильно розуміти прекрасне в дійсності – природі, суспільному житті, мистецтві; формування естетичних смаків і почуттів, понять і поглядів; виховання потреби і здатності створювати прекрасне в житті і мистецтві, прагнення до посилюючого прояву себе в мистецтві; розвиток творчих здібностей дітей, виховання у них уважного і вимогливого ставлення до свого зовнішнього вигляду – охайність і чистота одягу, культурна поведінка в громадських місцях, ввічливість у взаємодії, у спілкуванні з дорослими, знайомими і незнайомими [7, с. 133].

На основному напрямі художньо-естетичного виховання – формуванні любові до прекрасного – наголошує В. Котляр. Він зазначає, що естетичне виховання у процесі навчання і виховання відбувається на заняттях із навчального предмета «Рідний край», з математики, мови, читання і розвитку мовлення, на уроках музики, образотворчого мистецтва, трудового навчання, фізичної культури та гурткової діяльності. Основними принципами естетичного виховання: принцип загальності естетичного виховання і художньої освіти; принцип єдності всіх сторін виховного процесу: трудового, морального, естетичного і фізичного; комплексного впливу мистецтва і його взаємодія з основами наук; творчої самодіяльності учнів; принцип естетичної організації всієї дитячої діяльності [5, с. 151].

Специфіку художньо-естетичного виховання у перше десятиріччя української держави розглядав Р. Савченко, наголошуючи на ключовому значенні народного мистецтва в художньо-естетичному та духовному вихованні дітей. На його думку, проблема формування особистості пов'язана з виховним значенням художньо-образних традицій народного мистецтва. Інтерес до нього педагог визначав у пов'язаності із категорією краси – захопленість народним мистецтвом починається із одухотворення красою, потім з'являється творча уява людини, стимулює фантазію, пробуджує художнє почуття, спонукає до творчої діяльності. Народне мистецтво передає із покоління в покоління єдність людини із природою, землею, що стає дедалі актуальнішою проблемою. Р. Савченко велику увагу приділяє значенню народного мистецтва як самостійного явища культури, відкриваючи нові перспективи у вирішенні практичної сторони художньо-естетичного виховання в школі [6, с. 146].

На думку видатного ученого Т. Булгакової, не можна обмежувати сутність розуміння художньо-естетичного виховання тільки як розуміння прекрасного. В педагогіці естетичне виховання розглядається як процес розвитку здібностей розуміти прекрасне і жити за законами краси. Зараз буває важко сформувати у

вихованця почуття міри, ту саму середину між двома сторонами будь-якого явища, яке відокремлює красиве від потворного, комічне від трагічного, піднесене від нищого. Естетичне виховання формує чуттєві знання, ціннісні відносини між людиною і дійсністю. Завдання естетичного виховання дослідниця вбачає в тому, щоб виховати думки і почуття, чутливість до краси у всіх сферах діяльності людини, у всіх її зв'язках з об'єктивним світом. Високий рівень естетичної культури може бути забезпечений рішенням таких задач: розвиток естетичного сприйняття світу, удосконалення естетичних почуттів; озброєння естетичними (художніми) знаннями; формування високого естетичного смаку; розвиток потреби в естетичній активності; розвиток творчих художніх здібностей і нахилів. Важливими засобами естетичного виховання є: мистецтво, природа, трудова діяльність, що захоплює людину як самим процесом, так і його результатами. Відмінною рисою сучасного естетичного виховання є високий гуманізм, оскільки його основною цінністю є людина [2, с. 262].

Для сучасного суспільства і держави проблема художньо-естетичного виховання виступає однією з найважливіших задач, яка стоїть перед вихователем, батьками й дитиною. Зокрема, на заклади дошкільної освіти, на батьків покладається велика відповідальність, пов'язана з належним рівнем формування художньо-естетичних якостей дитини.

Також науковець Н. Барвіна пропонує вбачати у художньо-естетичному вихованні діяльний і творчий характер, що не обмежує дитину тільки процесом споглядання, а призводить до формування здатності вміння створювати щось прекрасне як в житті, так і в мистецтві. [1, с. 40].

Особливістю художньо-естетичного виховання в дошкільному віці є його вплив на зміни, що відбуваються в сфері пізнавальних процесів дитини. Формування художніх і естетичних ідеалів у дітей, як частини їхнього світогляду, є складним і тривалим процесом, в результаті чого формуються життєві відносини, ідеали змінюються. Педагогічна суть процесу формування художніх і естетичних ідеалів у дітей з урахуванням їх вікових особливостей полягає в тому, щоб з раннього дитинства формувати стійкі змістовні уявлення про прекрасне, про суспільство, про людину, про відносини між людьми.

Отже, теоретичний аналіз літератури засвідчив різноманітність підходів науковців до розуміння художньо-естетичного виховання. Значна увага приділяється висвітленню суті художньо-естетичного виховання як сприйманню прекрасного, формування естетичного сприйняття, естетичних почуттів, розвиток здібностей бачити гарне у створюючій праці. Чимало дослідників сходилося у думці, що художньо-естетичний розвиток може бути успішним тільки за умови виходження із вроджених задатків дитини, розвиваючи їх і створюючи атмосферу успішного формування особистості. Головним стало підготовка дитини до активного, творчого життя, сповненого особистісного сенсу, що стало найважливішою складовою розвитку українського суспільства. Естетика морально-духовної особистості, яка вбирає у себе світову і національну культуру та формує естетичні почуття до навколишнього, посіла чільне місце у художньо-естетичному вихованні.

Список літератури

1. Барвіна Н. О. Художньо-естетична потреба як духовна домінанта сучасної вищої освіти / Н. О. Барвіна // *Духовність особистості: методологія, теорія і практика*. – 2016. – № 5 (74). – С. 38–52.
2. Булгакова Т. М. Історико-педагогічні основи художньо-естетичного виховання особистості / Т. М. Булгакова // *Молодий вчений*. – 2016. – № 2 (29). – С. 261–264.
3. Ващенко Г. Виховний ідеал : підручник для педагогів, виховників, молоді і батьків / Г. Ващенко. – Л. : Всеукраїнське педагогічне товариство ім. Григорія Ващенка, 2006. – Т. 1. – 2006. – 278 с.
4. Ільницька М. В. Специфіка організації художньо-естетичної діяльності дітей дошкільного віку / М. В. Ільницька, К. Микуліна // *Освіта і формування конкурентоспроможності фахівців в умовах євроінтеграції: збірник тез доповідей Міжнародної науково-практичної конференції, 26–27 жовтня 2017 р., Мукачево*. Ред.кол. : Т. Д. Щербан (гол.ред.) та ін. – Мукачево : Вид-во МДУ, 2017. – С. 150–151.
5. Котляр В. П. Основи образотворчого мистецтва і методика художнього виховання дітей : Навчальний посібник / В. П. Котляр. – Запоріжжя : Просвіта, 2003. – 188 с.
6. Савченко Р. А. Компетентнісний підхід у музичній підготовці майбутніх педагогів дошкільної освіти / Р. А. Савченко // *Вісник Луганськ. нац. у-ту імені Тараса Шевченка. Педагогічні науки*. – 2011. – № 7 (218). – Ч. II. – С. 144–148.
7. Старовойт Л. В. Художньо-естетичне виховання дошкільників засобами ліплення / Л. В. Старовойт // *Наукові записки Вінницького державного педагогічного університету імені Михайла Коцюбинського. Серія : Педагогіка і психологія : Зб. наук. праць. – Випуск 43*. Редкол. : В. І. Шахов (голова) та ін. – Вінниця : ТОВ «Нілан ЛТД», 2015. – С. 131–135.
8. Сухомлинський В. О. Серце віддаю дітям ; [уклад. О. Сухомлинська] / В. О. Сухомлинський. – Вид. 2-е. – Х. : Акта, 2018. – 537 с.

НАВИЧКИ УПРАВЛІННЯ В ЦИФРОВУ ЕПОХУ

Голіонко Н.

к.е.н., доцент,

Київський національний економічний університет
імені Вадима Гетьмана

Сучасний глобалізований світ продовжує стрімко змінюватися переважно під впливом інноваційних ІТ, розвиток яких викликає трансформаційні зміни у економіках різних країн. Сучасним світовим трендом є цифровізація (цифрова трансформація) суспільства, що визначає соціальні і економічні зміни у розвитку національної економіки та сприяє формуванню цифрових компетенцій громадян. Саме розвиток цифрових навичок є однією з визначальних умов створення цифрового ринку країни, адже безпосередньо пов'язаний з усіма сферами її функціонування. Тому посилення уваги до розвитку цифрових компетенцій (Digital skills) сьогодні здатне уможливити досягнення громадянами і організаціями їх цілей як всередині країни, так і на міжнародному ринку.

Вплив цифрового середовища дедалі поширюється на всі сфери і галузі діяльності, тому актуалізується запит на менеджерів і працівників, які володіють окрім концептуальних, технічних та комунікаційних, ще і цифровими навичками. Відповідно, збільшується пропозиція і можливість набуття таких компетенцій у закладах освіти, на освітніх онлайн-платформах, у бізнес-школах тощо. Очевидно, що питання способу набуття цифрових знань і вмінь вирішується індивідуально кожною особою.

Отже, спробуємо розібратись якими є цифрові компетенції за змістом, особливостями набуття та можливими результатами для їх носія.

Поштовхом до сучасного переосмислення не лише ролі ІТ, але й зростаючих можливостей їх використання на рівні країн, в організаціях або особистому житті громадян стали дослідження другої половини ХХ ст., зокрема, 90-х років ХХ ст. науковців щодо майбутнього цифрового порядку денного світу. Серед найбільш впливових визнані праці Б. Гейтса, М. Делла, М. Кастельса, Д. Козьє, Г. Мінса, К. Пейтла, Д. Тапскота, ін., які наголошували на комерційному використанні ІТ та здійсненні е-комерції та електронного бізнесу. Тобто такої діяльності фізичних або юридичних осіб, що базується на повному або частковому використанні інформаційно-комунікаційних технологій (ІКТ) та мережі Інтернет і спрямована на отримання прибутку.

Відповідно до логіки еволюційного розвитку, оновлення середовища і способів діяльності, згодом вимагає оновлення знань, здібностей і механізмів поведінки в нових умовах. Саме з метою набуття можливості використовувати ІКТ та цифрові технології для досягнення власних або професійних цілей перед громадянами країн постає вимога цифровізації власних компетенцій. Погоджуємось з авторами Аналітичної записки щодо цифрових компетенцій, які стверджують: «Компетенція у сфері цифрових технологій повинна сприйматися не лише як знання, що мають відношення до технічних навичок, а і як знання,

більшою мірою зосереджені на когнітивних, соціальних та емоційних аспектах роботи і життя в цифровому середовищі. Цифрова компетентність – багатогранний еволюціонуючий процес, що постійно змінюється при появі нових технологій» [1]. Додамо також, що напрями формування цифрових компетенцій визначаються на рівні держави, за рекомендаціями світових організацій, і мають бути узгоджені з національними стратегічними намірами та запланованими показниками розвитку.

У економічно розвинених державах вже існують і є ухваленими так звані Рамки цифрової компетентності для громадян, які допомагають визначити наявність і вибудувати потрібну траєкторію набуття різних цифрових компетенцій [2]. В основу створення Рамки покладено досвід провідних держав світу щодо формування цифрової компетентності населення, а головними сферами цифрових навичок громадян визначені наступні:

- 1) інформація та цифрова грамотність,
- 2) комунікація та співробітництво,
- 3) створення цифрового контенту,
- 4) безпечність розв'язання проблем.

Детальніше визначимо компетентності для кожної з сфер:

1. *Інформація та цифрова грамотність* передбачає вміння перегляду, пошуку і фільтрації даних, інформації та цифрового контенту; створення і оновлення особистих стратегій пошуку; управління (організування, зберігання і вибір) даними, інформацією та цифровим контентом.

2. *Комунікація та співробітництво* передбачає взаємодію (обмін даними та інформацією), співробітництво та реалізацію громадянської позиції за допомогою цифрових технологій; мережевий етикет; управління цифровою ідентичністю.

3. *Створення цифрового контенту*, тобто розробка, інтеграція та перероблення цифрового контенту; авторське право і ліцензії, програмування.

4. *Безпечність розв'язання проблем*, яка полягає у захисті пристроїв, персональних даних і приватності (користування і обмін інформацією, уникнення ризиків і захист від цифрових небезпек).

Такими настановами Комісія з науки і техніки в цілях розвитку (ЄС) рекомендує громадянам різних країн опановувати цифрові компетенції поступово на рівні базового користувача, незалежного користувача та професійного користувача. Відповідно, державні та місцеві органи влади мають сприяти розвитку цифрових компетенцій громадян, рекомендувати їх набуття через освітні та наукові заклади за регулярно оновлюваними програмами.

Особливо актуальною така ситуація виглядає з огляду на експертні оцінки щодо зміни складу професій у найближчі 5-10 років, зі значним переважанням у їх рейтингу таких, що передбачають використання інноваційних ІКТ та мережі Інтернет. Тому результатом оперативного набуття сьогодні і постійного оновлення надалі цифрових компетенцій може стати відповідність окремого громадянина тим вимогам, які вже за п'ять років ставитиме ринок до нього при працевлаштуванні.

Звісно така ситуація станеться в разі, якщо і організації, і державні органи також набуватимуть цифрових навичок взаємодії з громадянами та організаціями.

Сьогодні в Україні на думку експертів зроблено лише перші спроби щодо створення майбутньої системи розвитку цифрової грамотності через додаток «Дія» (скорочення від «Держава і я») – українська мобільна е-платформа державних послуг та цифрової освіти населення [3]. «Дія» дозволяє завантажити цифрові документи особи та отримати деякі публічні послуги; переглянути освітні серіали щодо цифрових компетенцій та набути нових знань і вмінь; пройти відповідні курси базової цифрової грамотності та отримати сертифікати. Всі послуги надаються на безкоштовній основі. Зазначимо, що платформа оновлюється і поповнює цифрові можливості час від часу. Визначено, що в умовах карантину, який спричинений коронавірусною інфекцією, кількість користувачів платформи «Дія» постійно зростає.

Отже, можемо констатувати, що безкоштовну можливість набути базові цифрові компетенції українцям надано з початку 2020 року. Питання залишається у тому, якими інструментами можливий їх моніторинг і оцінка, та якими мають бути наступні кроки по створенню системи розвитку цифрових компетенцій та цифрової грамотності населення.

Одночасно у світі існує можливість набути базові і професійні цифрові навички через опанування загальних і спеціальних курсів на масових освітніх онлайн платформах навчання, розвиток яких у останнє десятиліття стрімко зростає. Частина курсів на таких платформах є безкоштовними, частина – на платній основі. Серед платформ є Prometheus, Coursera, Khan Academy та інші.

Підсумовуючи досліджене зазначимо, що ключовими навичками управління в сучасному бізнес-середовищі є гнучкість мислення і усвідомлення майбутнього, що неможливо реалізувати без належної цифрової грамотності та цифрових умінь. Тому сучасними організаціями та окремими особами має вже сьогодні вирішуватись питання щодо набуття цифрових компетенцій на регулярній основі.

Список літератури:

1. Цифрові компетенції як умова формування якості людського капіталу : аналіт. зап. / [В. С. Куйбіда, О. М. Петроє, Л. І. Федулова, Г. О. Андрощук]. – Київ : НАДУ, 2019. – 28 с.
2. The Digital Competence Framework 2.0 [Електронний ресурс]. – Режим доступу: <https://ec.europa.eu/jrc/en/digcomp/digital-competence-framework>
3. Дія. – Електронний ресурс: Режим доступу // <https://osvita.diia.gov.ua/>

ЕКОЛОГІЧНИЙ АУДИТ: ОРГАНІЗАЦІЯ ТА МЕТОДИКА ПРОВЕДЕННЯ

Гуменюк І.,

к.ек.н., заступник директора
з наукової, інноваційної та міжнародної діяльності викладач кафедри
фінансів, економіки і економічної кібернетики
Подільського СНРСЕК

Гарбарець І.

заступник директора
з навчальної роботи, викладач кафедри
фінансів, економіки і економічної кібернетики
Подільського СНРСЕК

Екологічно небезпечна економіка України починає робити перші кроки у напрямі екологічно збалансованого розвитку. Процес цей важкий і довготривалий, бо пов'язаний з трансформуванням техногенного господарського мислення у соціально-екологічне. Тому актуальним та необхідним на сучасному етапі є формування екологічної політики, системи екологічного менеджменту на рівні кожного власника, підприємства, корпорації, галузі, регіону тощо. Усе це неможливо без формування організаційно-економічних засад та проведення процедури екологічного аудиту, що передбачено й у провідних відповідних міжнародних та українських стандартах.

Законом України "Про екологічний аудит" визначає правові засади проведення екологічного аудиту. Відповідно цього Закону екологічний аудит – це документально оформлений системний незалежний процес оцінювання об'єкта екологічного аудиту, що включає збирання і об'єктивне оцінювання доказів для встановлення відповідності визначених видів діяльності, заходів, умов, системи екологічного управління та інформації з цих питань вимогам законодавства України про охорону навколишнього природного середовища та іншим критеріям екологічного аудиту [1].

Сьогодні екологічний аудит став невід'ємною частиною, інструментарієм систем екоменеджменту від макро- до мікрорівня природокористування та господарювання. Це один із провідних ринкових інструментів екологізації не тільки виробництва, а й суспільно-економічних відносин у цілому, поліпшення якості життя людини, забезпечення її прав на екологічно безпечне існування. Для України «екологічний аудит» є відносно новим, тоді як у промислово розвинених країнах світу (як уже відмічалось вище) – Канаді, Великобританії, Нідерландах, США, Швеції, інших країнах ЄС, воно відоме вже упродовж 20–30 років і набуло великого поширення [2].

Екологічний аудит полягає в ідентифікації підприємств -- можливих джерел аварій, вивченні якісного і кількісного впливу можливої аварії на стан

навколишнього середовища, підготовці відповідних рекомендацій і повинний бути орієнтований на внутрішні індивідуальні потреби підприємства відповідно до його політики і встановлених цілями. Крім того, важливо чітко ідентифікувати мети і задачі діяльності підприємства, перш ніж визначити, який тип екологічного аудита йому необхідний. Наприклад, офіційні природоохоронні органи установлюють визначений ступінь детальності проведення екологічного аудита, тоді як рада директорів або керівництво підприємства, відповідно до власних задач і проведеною екологічною політикою, може зробити установку на проведення більш детального аудита, у якому аналізуються всі аспекти організації керування і роботи підприємства на різних структурних рівнях[3].

Основними етапами процедури екологічного аудита є:

- перевірка первинної документації, журналів реєстрації й інших матеріалів, що реєструють показники природоохоронної діяльності;
- збір інформації в рамках проведення аудита, включаючи співбесіду з персоналом;
- візуальне обстеження об'єкта, перевірка стану й експлуатації технічних засобів;
- інструментальний аналіз параметрів навколишнього середовища і факторів негативного впливу;
- вироблення рекомендацій з удосконалювання природоохоронної діяльності і раціональному використанню природних ресурсів.

Процедура екологічного аудитування передбачає оформлення його результатів у виді екологічного аудиторського висновку, що представляється Замовникові. Аудиторський висновок -- офіційний документ, завірений підписом і печаткою еколога аудитора або аудиторською організацією й утримуючий висновок про відповідність звітності і діяльності суб'єкта, що хазяює, діючому екологічному законодавству, екологічним нормативним актам, стандартам, правилам, вимогам, постановам і розпорядженням державних і природоохоронних органів і рекомендаціям з усунення виявлених недоліків.

Екологічний аудит, а згодом і проведення сертифікації на відповідність ISO 14000 дасть змогу підприємствам не тільки зменшити свої витрати в процесі виробництва і збільшити прибутки, а й забезпечить довіру населення до їхньої продукції, а отже, і постійний попит. Крім цього, сертифікація дасть змогу полегшити стосунки підприємства з контролюючими державними органами з питань охорони навколишнього середовища.

Список використаних джерел

1. Про екологічний аудит, Закон України від 24.06.2004 р. № 1862-IV [Електронний ресурс]. – Режим доступу: <http://zakon.rada.gov.ua/cgi-bin/laws/main.cgi?nreg=1862-15>
2. Дроздова О. Ю. Актуальні питання впровадження та розвитку екологічного аудиту в Україні. Екологічний менеджмент у загальній системі управління: Шоста щорічна Всеукраїнська наукова конференція. Суми : Вид-во СумДУ, 2006. 190 с
3. Малишева Н.Р. Екологічний аудит. Екологічне право України. Академічний курс. Вид. 2-ге. К. : ТОВ «Видавництво «Юридична думка», 2008. 848 с.

4. Методичні рекомендації щодо підготовки, здійснення та оформлення звіту про екологічний аудит [Електронний документ]. – Режим доступу : [6 http://www.menr.gov.ua/index.php/control/control2/269-normatyvno-pravovi-ta-metodychnidokumenty](http://www.menr.gov.ua/index.php/control/control2/269-normatyvno-pravovi-ta-metodychnidokumenty)

СПОРТ І ПРАВО: НАЦІОНАЛЬНЕ І МІЖНАРОДНЕ ЗАКОНОДАВСТВО

Гуржий О. С.,

викладач кафедри фізичного виховання
Дніпропетровського університету внутрішніх справ

Маркечко К. А.

викладач кафедри фізичного виховання
Дніпропетровського університету внутрішніх справ

Фізична культура і спорт останнім часом стали одним з найважливіших сфер людської діяльності; величезні досягнення в цій галузі лягли в основу багатьох соціальних і науково-технологічних перетворень в суспільстві. Відповідно до загальносвітової тенденції питання розвитку фізичної культури і спорту стають ключовим напрямом соціальної політики і в нашій країні.

Національний та міжнародний спортивний рух до теперішнього часу не був предметом досить глибокого аналізу. Окремі спроби в цьому напрямку носили в основному історіографічний і культурологічний характер. Час від часу виникають питання, пов'язані з практикою реалізації благородної ідеї повсюдного становлення спорту задля гармонійного розвитку людини, щоб сприяти створенню мирного суспільства, яке зацікавлене в збереженні людської гідності [3].

Спортивна сфера як і, наприклад, банківська діяльність, являє необхідність на міжнародному рівні специфічного правового осмислення і якісного врегулювання. Одним з найбільш важливих підстав для цього висновку послужив той самий факт, що спорт в сучасний час, як вже було зазначено, являє собою складну специфічну соціальну економічну систему, різні і різнохарактерні суспільні відносини, які потребують правового врегулювання.

Про спорт і правові норми, що регламентують відносини в цій сфері, слід говорити окремо. Спорт - одна з найважливіших сфер суспільного життя. Він цінний як сам по собі, так і в якості однієї з основ збереження та зміцнення здоров'я населення, за рахунок підвищення життєвої стійкості, оптимізму, працездатності людей [2].

Спортивні досягнення громадян конкретної держави завжди вважалися індикатором її міцності, гідності соціальної системи, рівня розвитку і оборонного потенціалу країни в цілому. З кожним роком в світі зростає кількість спортсменів, як аматорів, так і "професіоналів".

За своєю юридичною силою законодавчі та нормативно-правові акти у спортивній галузі не мають рівної дії і однакової сили, сформовані не одним, а цілою системою органів управління. Закони вищого органу державної влади регулюють найбільш важливі відносини в сфері фізичної культури і спорту та є основними нормативними функціями і юридичними основами по відношенню до інших нормативно-правових актів.

Міжнародне спортивне право - система взаємно пов'язаних норм і правил, які регулюють суспільні відносини, що склалися і продовжують складатися в міжнародній діяльності в галузі спорту [4].

Міжнародна спортивна діяльність включає в себе наступні напрямки:

- діяльність країн, державних спортивних організацій, спортсменів та інших суб'єктів міжнародних спортивних відносин;
- організація і ведення міжнародних змагань зі спорту, таких як, Олімпійські ігри, а також інших міжнародних спортивних і видовищних заходів, конференцій з досліджуваної проблеми;
- міжнародні трудові відносини бізнесу в сфері спорту, сюди так само входить область професійного спорту, конкретно міжнародний рух ресурсів праці в області спорту (міжнародний трансфер, оренда, інші види переходів спортсменів (тренерів) з одного клубу (спортивних товариств) в інший, міжнародна діяльність агентів в сфері спорту);
- міждержавна матеріальна підтримка і зарубіжні інвестиції в галузі спорту;
- міждержавна комерційна діяльність в галузі спортивної промисловості; відносини, які зв'язуються з міжнародною охороною прав інтелектуальної власності в області спортивної діяльності (права на товарні марки, спортивну символіку, радіо- і теле-права на спортивні заходи);
- податкові міжнародні відносини в галузі спорту;
- медицина і страхування в галузі міжнародного спорту: світова антидопінгова політика, протидія в застосуванні допінгу в міжнародному спортивному співтоваристві;
- міждержавне співробітництво в боротьбі зі злочинністю в області спортивних відносин[4].

Перераховане вище не є вичерпним, даний перелік може бути доповнений, включати інші види і спрямованості міжнародної діяльності в галузі спорту.

Міжнародні відносини в галузі спорту не є однорідними за своїм характером. Ними можуть бути внутрішньодержавні відносини, які включають іноземний (міжнародний) елемент в будь-якому вигляді, наприклад, трансфери (продажу) гравців або тренерів закордонним спортивним клубам, або здійснення угод між громадянами і організаціями різноманітної державної власності; справжні міждержавні владні відносини, наприклад, міждержавне співробітництво в боротьбі зі злочинністю в сфері спорту. Виявлена неоднорідність міжнародних спортивно-правових відносин визначена в основному специфічністю суб'єктів які беруть у них участь.

Слід також відзначити, що чітко простежуються рівні регулювання спорту - міжнародний, регіональний і національний. Причому спорт, як ніякий інший об'єкт, може об'єднати і соціальні норми, і норми права, та норми політики, в тому числі норми охорони права.

Принцип загальності спорту також знайшов відображення - ООН вже розробила концепцію загальності спорту в принципах Міжнародної спортивної хартії:

- забезпечення права кожного на вільний доступ до спорту як необхідної умови розвитку фізичних, інтелектуальних і моральних здібностей особистості;

- забезпечення права кожного на участь в змаганнях з урахуванням стану свого здоров'я, віку, досягнутих спортивних результатів та інших умов, правомірно встановлених відповідними організаторами змагань;
- поєднання державного регулювання відносин в галузі спорту з саморегулюванням таких відносин суб'єктами спорту;
- забезпечення несуперечності відповідним національним законодавством норм спортивного саморегулювання (регламентних спортивних норм), що затверджуються спортивними організаціями для суб'єктів спорту, які визнають такі норми;
- введення заборони дискримінації та насильства в спорті;
- забезпечення честі і гідності особистості при заняттях спортом;
- забезпечення безпеки життя і здоров'я спортсменів, а також інших учасників і глядачів змагань;
- особливе державне сприяння розвитку спорту спортсменів з обмеженими можливостями та інвалідів;
- особливе державне сприяння розвитку спорту за участю дітей;
- визнання і підтримка олімпійського, параолімпійського та дефлімпійського рухів і принципів «Чесної гри»;
- державне і громадське сприяння розвитку всіх видів спорту з урахуванням їх масовості, наявності та якості спортивної інфраструктури, а також специфіки національних традицій.

Окрім, міжнародного законодавства, важливу роль відіграє внутрішнє законодавство, яке діє в межах кожної окремої держави, є результатом реалізації нормотворчої функції державних органів. Найвагомим складником внутрішнього законодавства є закон. Центральне місце серед усіх нормативно-правових актів України посідає Конституція, яка є основним документом держави. І хоча Конституція України безпосередньо не регламентує спортивні відносини, проте вона є фундаментом для розвитку спеціалізованого законодавства у сфері спорту.

Основними законодавчими актами у сфері спорту є Закони України: «Про фізичну культуру і спорт», «Про підтримку олімпійського, параолімпійського руху та спорту вищих досягнень в Україні», «Про антидопінговий контроль у спорті». Під час регулювання міжнародних приватних відносин у тому числі й у сфері спорту важливим джерелом є Закон України «Про міжнародне приватне право» [1].

Отже, на підставі вищеведеного можна зазначити, що з появою професійного спорту виникли і продовжують розвиватися суспільні відносини в спортивній сфері. По мірі розвитку професійної спортивної діяльності все більш значущою стає проблематика механізму її правового регулювання, в тому числі в рамках внутрішнього і міжнародного права. В даний час потрібно акцентувати увагу на дієвому контролі за виконанням всіх законодавчих актів і нормативів, в тій чи іншій мірі регламентують фізкультурно-спортивну діяльність в Україні.

Список літератури:

1. Алексеев С.В. Международное спортивное право : [учебник] / С.В. Алексеев ; под ред. П.В. Крашенинникова. – М. : ЮНИТИ-ДАНА, 2012.

2. Гаро Г.О., Кушнір О.О. Спортивне право: огляд національного законодавства і міжнародних стандартів // Режим доступу: https://protocol.ua/ua/sportivne_pravo_oglyad_natsionalnogo_zakonodavstva_i_mignarodnih_standartiv/

3. Железняк Ю.Д., Петров П.К. Основи науково-методичної діяльності у фізичній культурі і спорті: Навч. посібник. - М .: Видавничий центр «Академія», 2002.

4. Закон України Про фізичну культуру і спорт від 24.12.1993 № 3808-ХІІ // Режим доступу: <https://zakon.rada.gov.ua/laws/show/3808-12>

ІНФОРМАЦІЙНІ СИСТЕМИ В БУХГАЛТЕРСЬКОМУ ОБЛІКУ: НОВІ МОЖЛИВОСТІ

Дяченко Є. Ю.,

студентка

Київський національний торговельно-економічний університет

Августова О. О.

к. е. н., доцент

Київський національний торговельно-економічний університет

Сьогодення характеризується стрімким розвитком новітніх технологій та їх впровадженням в усі сфери діяльності людини, а особливо в організацію бухгалтерського обліку. Майже всі підприємства давно використовують автоматизовані системи, але багато з них вже досить застарілі та не відповідають сучасним потребам. Тому нині є дуже актуальним питання застосування нових інформаційних систем, які дозволили б значно покращити та спростити ведення обліку.

Чимало науковців у свої працях розглядає дане питання, серед яких Івахненков С. В. [1] та Пашніна А.О. [2].

Більшість нових інформаційних систем засновані на використанні «хмарних» технологій. Вони передбачають ведення обліку (зокрема, обробку облікових даних та їх зберігання) через мережу Інтернет, використовуючи потужності віддаленого серверу [3]. Основними перевагами даної технології є зручність та легкість у використанні та суттєве прискорення роботи.

Останні роки спостерігається тенденція до створення програмного забезпечення для ведення бухгалтерського обліку на основі SaaS. Бухгалтерські рішення за даною моделлю, поступово набувають популярності й в Україні [4]. Однією з нових інформаційних систем є «Облік SaaS». Це хмарна платформа, яка дозволяє зручно та безпечно вести повноцінний облік через мережу Інтернет. Головною її перевагою є надання нових можливостей, а саме:

- ведення електронного документообігу,
- можливість підписання документів за допомогою електронного цифрового підпису,
- направлення звітності безпосередньо до Державної фіскальної служби України,
- можливість перевірки контрагентів за допомогою інтеграції системи з сервісом «YouControl» [5].

Наступною системою, яка досить нещодавно з'явилася, є «jSolutions». Ця хмарна система для автоматизації управлінських та облікових завдань підприємств, дозволяє не лише повністю автоматизувати бізнес-процеси, а й мінімізувати витрати на користування системою [6]. Її функціональні можливості передбачають ведення бухгалтерського обліку в режимі онлайн зі швидким та

простим доступом до необхідних документів, розрахунків заробітної плати, а також автоматизування документообігу. Також дана система так само як і попередня надає можливість подавати звітності безпосередньо до фіскальної служби [6].

Окрім вже перелічених, до нових інформаційних систем в обліку належить система БукКіпер (BOOKKEEPER). Це українська онлайн бухгалтерія, що дозволяє вести облік діяльності, складати та подавати звітність підприємств і ФОП всіх систем оподаткування та неприбуткових організацій з будь-якого пристрою [7]. Дана система передбачає дещо менші можливості у порівнянні з іншими. Але вона також дозволяє вести операції пов'язані з необоротними активами, придбанням та реалізацією товарів, виробництвом та запасами, банком та касою, заробітною платою та податками. Окрім цього існує можливість ведення більше одної юридичною особи одночасно в одному обліковому записі.

Завдяки інноваціям та технологічному прогресу, інформаційні системи для бухгалтерського обліку суттєво модернізувалися та почали надавати нові можливості, які ще декілька років тому були недоступними. Зараз за допомогою цих систем є можливість майже повністю автоматизувати процес ведення обліку, перевести ведення документації в електронний вигляд та здійснювати більшість операцій в режимі онлайн через Інтернет. Нові інформаційні системи надають можливість ефективного ведення обліку навіть віддалено та дозволяють керівництву підприємств миттєво отримувати необхідну облікову інформацію для прийняття рішень.

Список літератури:

1. Івахненко С.В. Інформаційні технології в організації бухгалтерського обліку та аудиту: Навч. посіб. – 4-те вид., випр. і доп. – К.: Знання, 2008. – 343с.
2. Пашніна А.О. Розвиток організації обліку на підприємствах в умовах використання інформаційнокомп'ютерних технологій : дис. ... канд. екон. наук : спец. 08.00.09 / А.О. Пашніна ; Національний університет водного господарства та природокористування. – Рівне, 2016. – 242 с.
3. Ляхович Г. І. Тенденції розвитку організації бухгалтерського обліку / Г. І. Ляхович. // Вісник ЖДТУ. – 2017. – С. 44.
4. Любимов М. О. Можливості, загрози та перспективи використання «хмарних» технологій у бухгалтерському обліку / М. О. Любимов, В. А. Кулик. // Науковий вісник Полтавського університету економіки і торгівлі. – 2019. – С. 42.
5. Облік Saas– офіційний сайт [Електронний ресурс] – Режим доступу до ресурсу: <https://ioblik.com/uk/product>.
6. jSolutions - офіційний сайт [Електронний ресурс] – Режим доступу до ресурсу: <https://jsolutions.ua/ua/oblachnaiya-sistema-jsolutions>.
7. BOOKKEEPER - офіційний сайт [Електронний ресурс] – Режим доступу до ресурсу: <https://bookkeeper.kiev.ua>.

ПРАКТИКИ КОНСТРУИРОВАНИЯ ЖИЗНЕННОГО ОПЫТА

Зазимко О. В.

кандидат психологических наук, доцент
Институт психологии имени Г.С. Костюка НАПН Украины

Трансляция культурой значительного количества разнообразных образцов поведения усложняет, но тем самым, и вносит разнообразие в процесс конструирования личного опыта. С другой стороны, конструирование опыта обуславливается личностными и возрастными характеристиками каждого конкретного человека. Особенности конструирования жизненного опыта, в частности, зависят от направленности процесса самоопределения личности. Наиболее активно процесс самоопределения происходит в юношеском возрасте. В раннем юношеском возрасте часто отмечаются затруднения с ответом на вопросы «Какой Я» и «Каким хочу быть», поскольку планирование саморазвития является непоследовательным, фрагментарным и довольно изменчивым в его направленности. Несформированность в юношеском возрасте процесса смыслопорождения собственных жизненных целей затрудняет или делает даже невозможным самопроектирование личности на основе ее самодетерминации и во взрослом возрасте [1]. Таким образом, исследование механизмов конструирования жизненного опыта в юношеском возрасте имеет не только теоретическую, а и весомую прикладную ценность в фрагментарно-мозаичной современной культуре.

Канву для собственного жизненного опыта лица юношеского возраста черпают из культурных дискурсов среды своего обитания, в первую очередь из культуры повседневности и усвоенных с детства различных литературных произведений. Личное освоение и индивидуальное «обживание» социальных проектов-ориентиров построения собственной жизни происходит с помощью их развертывания в индивидуальном опыте, отчасти в процессе их нарративизации. Изучение механизма нарративизации репликационных образований культуры на постнеклассическом этапе развития психологической науки имеет теоретическую ценность в выявлении механизмов развития личности.

Исследование культуры повседневности достаточно популярны в области современных социально-гуманитарных наук еще с 60-тых годов XIX века. Предметом исследования в культуре повседневности является совокупность характерных для повседневной жизни людей социальных практик (поведения, мышления, речи и т.д.), а также и отклонения от этих практик, которые являются потенциальным источником обновления культуры. Культура повседневности существует только в контексте определенной конкретной культурно-исторической эпохи.

В индивидуальном опыте человека социальные практики культуры повседневности объективируются в форме дискурсивных практик. Поэтому в рамках заявленной темы, интерес вызывают лингвистические исследования

разговорной речи, в которой и воспроизводится (реплицируется) культура повседневности.

Репликацию, имеющую в своей основе конструктивный принцип, можно рассматривать как компонент синергетического механизма, проявляющегося в «возникновении порядка из хаоса». Преобразование социокультурного опыта человечества в индивидуальный опыт нередко представляется как упорядочение хаотично представленных компонентов, составляющих социокультурные сюжеты поведения, в сюжете собственной жизненной истории.

На уровне смысловой репликации социокультурного опыта можно анализировать различные лингвистические концепты: «языковые игры» (Л. Витгенштейн) «фоновые практики» (М. Фуко), «фреймы» (М. Минский, Г. Бейтсон), «рамки» (И. Гофман), повседневную интерпретацию (С. Сьорль), «неявное знание» (М. Полани), «знание как» в противовес «знанию о» (Г. Райл), или социолингвистические «прецедентные феномены».

Основной целью данной работы является определение процесса объективации репликационных культурных образований в жизненных сюжетах отдельной личности. В рамках поставленной цели осуществим попытку решить в частности задачу определения видов и особенностей практик конструирования личностью своего жизненного опыта с помощью освоенных ею определенных репликационных образований культуры.

Наиболее исследованным механизмом репликации образований культуры в индивидуально личном опыте является их нарративизация. В юношеском возрасте, в котором формируется ощущение пространственно-временной размерности личного опыта, что, в свою очередь, способствует построению жизненных проектов-ориентиров, обозначенный дискурсивный процесс активизируется.

Нарративизация является не только процессом присвоения и развертывания в индивидуальной опыте культурного опыта. Нарративизация, основанная на рефлексии, в первую очередь, является процессом обработки собственного жизненного опыта. Рефлексия в нарративизации происходит уже на усвоенных определенных дискурсивных образованиях культуры. С помощью практик нарративизации событийных составляющих собственной жизни становится возможным опредмечивание самой жизни, перспективная направленность которой определяет событийность опыта личности и проекта ее развития. Нарративизация, имея трансгрессивную функцию, позволяет личности «осуществить переход» через границы, установленные практиками культуры повседневности и собственного жизненного опыта, делая их взаимопроницаемыми, стирая обусловленные ими преграды. Взаимопроницаемость смыслов культурного и индивидуального опытов обогащает и расширяет эти достаточно закрытые, но в силу проницаемости их границ и бесконечные сферы опытов.

Главная возрастная задача личностного самоопределения и развитие способности к смыслопорождению побуждает юношей к постановке целей и задач жизненного проекта и наполнению его соответствующими событиями. Постигание этики ответственности позволяет построить сюжет реализации

жизненного проекта с учетом имеющихся и предвидением желаемых личностных ресурсов. Освоенные образования культуры задают «выбор» практик нарративизации событийных составляющих собственной жизни, которые обуславливают вид ориентированности личного проекта. Проекты личности Н. Чепелева [2] разделяет по следующим видам: социально-ориентированный, личностно-ориентированный и альтернативный.

Основной целью социально-ориентированного проекта является соответствие личности требованиям определенных социальных структур и образцам поведения в различных сферах жизни. Деятельность человека, который проектирует собственную личность по социальным ориентирам, детерминируется внешними отношениями с окружающими, потребностью приспособляться к определенным стандартам жизни и ее законам, или предоставлять им сопротивление, возникающее как необходимость для сохранения собственной самости. Основные практики жизнеосуществления личности заключаются в познании окружающего мира и приспособление к его правилам и требованиям. Именно такое развитие личности пропагандировалось на классическом этапе развития психологической науки.

Цель личностно-ориентированного проекта определяется стремлением человека, признающего бесконечность собственного внутреннего мира, к самоизменениям. Окружающий мир в основном воспринимается как средство собственного развития, поэтому целью нарративных практик в рамках такого личного проекта является самосовершенствование, самоконтроль, избавление от внешней зависимости. Указанные практики развития личности в культуре социума появились на неклассическом этапе развития научных отраслей и, впоследствии, укоренились в повседневных практиках.

Итак, в классическом варианте практики имеют чувственно-предметный характер и детерминируются внешними потребностями человека, обусловленными средой его жизнедеятельности. Развитие личности основывается на физической деятельности, связанной с познанием какой-то части окружающей среды, в том числе и собственной природы. Учитывая разнообразие окружающего мира, практики человека тоже разнонаправленные, но имеют внешний вектор. В неклассических практиках большей частью отражается самость человека, его восприятие и переживания самого себя и мира. Разнообразие умственных интенций позволяет личности быть разнонаправленной и неограниченной в своих собственных стремлениях, преобразая свой личный мир.

Стоит отметить, что отдельно взятые в чистом виде два типа традиционных практик: классические (направленные на адаптацию) и неклассические (направленные на самоизменения), пренебрегают собственно уникальностью личности. Возможно поэтому, в юношеском возрасте достаточно часто встречаются личные проекты смешанного типа: социально-личностной или личностно-социальной ориентированности [3]. В смешанных проектах проявляются оба типа нарративных практик, но при ведущей роли какого-то из них.

Постнеклассические практики развития, которые в юношеском возрасте уже начинают приобретать свойства повседневных, предусматривают интеграцию

«адаптивных практик» и «практик самоизменений», открывают взгляд на личность в ее взаимосвязи со средой и самой собой. Практики саморазвития предусматриваются альтернативным проектом личности, насыщаются взаимопроницаемыми смыслами социокультурного и индивидуального опытов и имеют вектор направленности на миры возможного. Такие практики можно назвать практиками интерпретационного обогащения.

Методологически определить вид нарративной практики возможно при условии идентификации определенного смысла в вербальном рассказе. Вычленив смысл, можно аналитически рассмотреть все условия, которые дали возможность для появления и артикуляции этого смысла в дискурсе. Освоенные репликационные образования культуры задают «выбор» практик нарративизации событийных составляющих собственной жизни, которые обуславливают вид ориентированности личного проекта.

Таким образом, в юношеском возрасте основой проектов-ориентиров собственной жизни и своей личности служат усвоенные репликационные образования культуры, которая, в свою очередь, постоянно обогащается путем взаимопроникновения смыслов социокультурного и индивидуального опытов. Одним из механизмов трансформации проектов-ориентиров в жизненные сюжеты есть нарративизация дискурсивных образований культуры.

Адаптивные практики нарративизации детерминируются внешними потребностями человека, обусловлены средой его жизнедеятельности, связанные с самопознанием и самосовершенствованием и направлены на воспроизводство социокультурных сюжетов в индивидуальные жизненные истории. Практики самоизменения основываются на признании бесконечности собственного внутреннего мира, включают самосовершенствование и самоконтроль и направлены на выбор из арсенала сюжетов саморазвития, хранящихся в социокультурном опыте и отображающих высокую культуру в быту, определенного сюжета, который в последствии насыщается индивидуальными смыслами личностного развития. Практики интерпретационного обогащения насыщены взаимопроницаемыми смыслами социокультурного и индивидуального опытов и имеют направленность на миры возможного. Индивидуальные практики нарративизации обуславливают ориентированность личного проекта.

Список литературы

1. Зарецька О. О. Дискурсивні практики самопроекування дорослих. Самопроекування особистості у дискурсивному просторі: монографія / за ред. Н. В. Чепелевої. Київ : Педагогічна думка, 2016. С. 140-172. URL: <http://lib.iitta.gov.ua/704560/> .
2. Чепелева Н. В. Самопроектирование и развитие личности. Актуальні проблеми психології: зб. наук. праць Інституту психології імені Г.С.Костюка НАПН України. 2015. Том II: Психологічна герменевтика. Випуск 9. С. 4–7.
3. Зазимко О. В. Самопроекування особистості в юнацькому віці. Самопроекування особистості у дискурсивному просторі: монографія / за ред. Н. В. Чепелевої. Київ : Педагогічна думка, 2016. С. 103-140. URL: <http://lib.iitta.gov.ua/704560/> .

АУДИТ НЕМАТЕРІАЛЬНИХ АКТИВІВ

Заремба О. О.,

к.е.н., доцент

Київський національний торговельно-економічний університет

Шемет В. В.

студент

Київський національний торговельно-економічний університет

Сучасний стан господарювання характеризується інноваційною спрямованістю, зокрема залученням нематеріальних ресурсів, які можуть надавати певні переваги їхньому власникові перед іншими суб'єктами господарювання. Враховуючи різноманіття та неосяжність нематеріальних активів, нагальним є питання щодо правильного відображення їх у системі бухгалтерського обліку з метою надання достовірної інформації користувачам звітності, яка може бути підтверджена або спростована під час здійснення незалежного аудиту.

Нематеріальний актив - немонетарний актив, який не має матеріальної форми, може бути ідентифікований (відокремлений від підприємства) та утримуватися підприємством строком використання більше одного року (або одного операційного циклу, якщо він перевищує один рік) для виробництва, торгівлі, в адміністративних цілях чи надання в оренду іншим особам[1].

Нематеріальні активи є унікальною економічною категорією, основними властивостями якої є відсутність або другорядність матеріальної форми. Вони здатні забезпечити підприємство значними економічними вигодами і водночас можуть наражати його на високий ризик, який пов'язаний із необґрунтованим інвестуванням, що може в майбутньому призвести до неплатоспроможності чи банкрутства підприємства. Певні види діяльності вимагають значного залучення нематеріальних активів, що надалі знайде відображення у фінансовій звітності.

Відповідно до МСА 200 "Ціль і основні принципи аудиту фінансової звітності" Аудит нематеріальних активів проводиться з метою висловлення незалежної думки щодо повноти, достовірності та правомірності їх відображення у фінансовій звітності суб'єкта господарювання[2].

Виходячи з мети, основним завданням аудиту нематеріальних активів є:

- перевірка наявності нематеріальних активів;
- встановити правильність віднесення об'єкта до складу нематеріальних активів;
- отримання підтвердження щодо права власності підприємства на нематеріальні активи;
- перевірка правильності та повноти відображення в обліку нематеріальних активів;
- перевірка правильності оцінки нематеріальних активів та їх класифікації тощо.

• Відповідно до мети та завдання аудиту нематеріальних активів, зазначаються певні цілі та використовують відповідні твердження фінансової звітності:

• нематеріальні активи реально існують і відносяться до звітного періоду, що перевіряється (наявність (існування), відсічення);

• нематеріальні активи, які є в наявності, є власністю економічного суб'єкта, документально підтверджені та не обмежені правами третіх осіб (права й зобов'язання);

• нематеріальні активи відображені у бухгалтерському обліку у повному обсязі (повнота);

• нематеріальні активи оцінені за вартістю, яка відповідає П(С)БО, і відображені в обліку і фінансовій звітності у відповідному звітному періоді (оцінка вартості, точність);

• вартість і відповідна амортизація, які застосовувались до всіх проданих об'єктів, об'єктів, які вибули або не використовуються, були належним чином списані з відповідних рахунків (відсічення, повнота, оцінка вартості, точність);

• нематеріальні активи належним чином класифіковані у фінансовій звітності; обмеження прав власності, суттєві активи, вартість, яких не погашається, об'єкти основних засобів, які не використовуються, належним чином розкриті. Фінансова звітність також включає розкриття суттєвих видів основних засобів, які амортизуються, способів і нарахованих сум амортизації, підходів до оцінки, сум капіталізованих процентів, капітальних інвестицій в орендовані основні засоби, активів, які не приносять економічних вигод (доходу), активів, придбаних для перепродажу (подання і розкриття).

Методика аудиту нематеріальних активів має свої особливості. Оскільки процес перевірки ускладнюється специфікою самого об'єкта (неосяжність, відсутність або другорядність матеріальної форми об'єкта перевірки), вона першочергово базується на документальній методиці перевірки.

Перевірка наявності необоротних активів, до складу яких входять нематеріальні активи, можна проводити двома способами: шляхом інвентаризації або документальної перевірки. Оскільки вже було зазначено, що більшість нематеріальних активів не мають матеріального носія, або він є вторинним відносно самого нематеріального активу (наприклад, диски в програмному забезпеченні), то єдиним можливим методом залишається документальна перевірка. Даний спосіб полягає в тому, що об'єкт нематеріальних активів вважається наявним, якщо існують документ, який підтверджує його придбання, отримання на безоплатній основі, створення тощо, та в регістрах обліку зроблений відповідний бухгалтерський запис[3].

Параметрами визнання під час перевірки відповідності нематеріальних активів критерію визнання є існування ймовірності того, що підприємство отримає в майбутньому економічні вигоди, пов'язані з використанням цих активів, і вартість активів може бути достовірно оцінена. При перевірці відповідності об'єкта нематеріальних активів першому параметру необхідно впевнитись, що всі ризики та вигоди, пов'язані з використанням цього об'єкта перейшли до підприємства.

Другий параметр – достовірна оцінка необоротних активів – залежить від господарської операції і регламентується чинним П(С)БО. Будь-яка оцінка (первісна, справедлива, залишкова вартість) відображається в документі, який підтверджує факт здійснення операції з активом. У цьому випадку аудитор повинен оцінити правомірність використання тієї чи іншої оцінки, тобто аудитор спочатку класифікує операцію, а потім визначає за стандартами можливу оцінку. Аудитору слід перевірити, щоб до складу визнаних підприємством необоротних активів не були включені створені підприємством об'єкти, які не визнаються як необоротні активи (гудвіл, газетні заголовки, назви видань, список клієнтури та інші об'єкти).

Перевірка відповідності П(С)БО операцій з необоротними активами полягає не тільки в перевірці правильності обраної оцінки і її підтвердження. Для аудитора важливий сам факт існування відображеної в обліку операції, відповідність її за факторами часу, місця і правильність розрахунку результатів по ній. Єдиним підтвердженням проведення операції є первинний документ, який засвідчує факт здійснення операції. Для кожної операції існує встановлений законодавством порядок документального оформлення. Тому першим етапом аудиторської перевірки є визначення правильності оформлення документа і правомірності проведеної операції. Після цього аудитор повинен перевірити відповідність сум, зазначених у документах, сумам, вказаним у реєстрах аналітичного обліку (інвентарних картках, аналітичних рахунках), і на синтетичних рахунках. Наприкінці – правильність формування кінцевого сальдо в Головній книзі і перенесення його в баланс за допомогою тестування на відповідність. Аудитору слід перевірити, щоб до складу визнаних підприємством необоротних активів не були включені створені підприємством об'єкти, які не визнаються як необоротні активи (гудвіл, газетні заголовки, назви видань, список клієнтури та інші об'єкти). Кінцевим етапом є аналіз наведеної в примітках інформації за допомогою її порівняння з рахунками обліку і документами, що підтверджують наміри.

За результатами перевірок обліку операцій з нематеріальними активами можна скласти приблизний перелік типових помилок:

- відсутність первинних документів чи оформлення їх з порушенням встановлених вимог;
- оприбуткування нематеріальних активів не за ціною їх придбання;
- неправильне віднесення окремих видів витрат до нематеріальних активів;
- неправильне нарахування амортизації по окремих об'єктах нематеріальних активів;
- відсутність документів, що підтверджують віднесення об'єктів обліку до нематеріальних активів;
- неправильне визначення терміну експлуатації нематеріальних активів;
- включення до складу нематеріальних активів ліцензій зі строком використання до одного року;
- просте розкрадання коштів (основний тип шахрайства).

До характерних аудиторських помилок можна віднести надмірний та недостатній аудит. Надмірний аудит пов'язаний з помилками, які пов'язані з виконанням процедур, орієнтованих на перевірку арифметичної точності тверджень фінансової звітності, які більш ніж адекватно обґрунтовані. Наприклад, аудитор часто витрачає час марно, перевіряючи розрахунки амортизації для кожного об'єкта основних засобів. В даному випадку загальний прогностичний тест може бути більш ефективним. Недостатній аудит викликаний, перш за все, тим, що аудитор не правильно кваліфікує операції з активами. Прикладами такого роду помилок є: неправильна ідентифікація вартості обладнання, виготовленого або придбаного клієнтом; неправильна ідентифікація активів, придбаних для перепродажу; неправильна ідентифікація витрат між поточним ремонтом і модернізацією активів тощо.

Отже, аудит нематеріальних активів є достатньо важкою та унікальною ланкою під час здійснення аудиторської діяльності підприємства, що навіть може спричинити виникнення таких явищ, як надмірний або недостатній аудит. Це перш за все обумовлено специфікою самого об'єкту аудиту, оскільки нематеріальні активи є неосяжними, матеріальна форма відсутня, або є вторинна відносно суті цього актива. Ефективно проведений аудит нематеріальних активів значною мірою сприяє прийняттю ефективних управлінських рішень, задля зростання економічних вигід, а також сприятливих умов конкурентоспроможного господарювання.

Список використаних джерел

1. Наказ Міністерства Фінансів України № 242 від 18.10.1999 {Із змінами, внесеними згідно з Наказами Міністерства фінансів} «Про затвердження Положення (стандарту) бухгалтерського обліку 8 «Нематеріальні активи»» [Електронний ресурс]. – Режим доступу : <https://zakon.rada.gov.ua/laws/show/z0750-99>.
2. Міжнародні стандарти контролю якості, аудиту, огляду, іншого надання впевненості та супутніх послуг видання 2015 року. Ч. 1 / Пер. з англ.: О. Л. Ольховікова, О. В. Селезньов. – К.: МФБ і АПУ, 2015.– 1249 с.
3. Аудит: підручник / М.О. Никонович, К.О. Редько ; за ред. Є.В. Мниха. – К.: Київський національний торговельно-економічний університет, 2014. – 748 с.

ОСОБЛИВОСТІ ЗАСТОСУВАННЯ І КОНСТРУКЦІЇ ПЛАСТИНЧАСТОГО ЖИВИЛЬНИКА

Казак І. О.

к.п.н., доцент, доцент кафедри хімічного
полімерного і силікатного машинобудування
Київ, Національний технічний університет України
«Київський політехнічний інститут ім. І. Сікорського»

Живильник позначає апарат, призначений для рівномірного живлення різних приймальних пристроїв: конвеєрів, дробарок, формувальних машин.

За принципом дії робочих органів бувають такі живильники:

- тяглові (стрічкові, пластинчасті, ланцюгові);
- обертові (гвинтові, тарілчасті, барабанні й лопатеві);
- хитні (плунжерні, маятникові й кареткові) [1].

Пластинчасті живильники застосовуються для видачі і переміщення крупнокускових, щодо несипучих і матеріалів з високою температурою (залізорудний концентрат, агломераційна шихта і т.п.). Також ці механізми застосовують для рівномірної подачі сипучих речовин з різних бункерів, воронок і інших ємностей в технологічні агрегати або транспортують механізми [2].

Метою даної роботи являється розглянути які саме особливості конструкції і роботи мають пластинчасті живильники.

Пластинчастими живильниками називають машини безперервної дії, грузонесучим елементом яких є жорстке металеве або дерев'яне, пластмасове, гумо-тканинне полотно, що складається з окремих пластин; тяговим елементом є одна або два пластинчасті ланцюги, що огинають кінцеві (приводну і натяжну) зірочки. Вантаж переміщується верхньою гілкою конвеєра; нижня гілка холоста [3].

Живильники бувають важкого й нормального типів. Важкий тип застосовується для транспортування матеріалів розмірів до 1300мм, нормальний тип - для матеріалів розміром до 500мм.

Живильники важкого типу встановлюються в основному в грохоти для скальпінгу або безпосередньо в дробарки первинного дроблення. Живильники нормального типу призначені для транспортування крупнокускових абразивних або гарячих матеріалів і встановлюються після дробарок первинного дроблення на фабриках окускокування, в розвантажувальних пристроях вагоноперекидачів, тощо [4].

Пластинчасті живильники мають настил, який здатний витримати велике навантаження й високу температуру насипного вантажу. Пластинчасті живильники бувають горизонтальні, похилі та комбіновані горизонтально-похилі. Застосування похилих та комбінованих дозволяє зменшити висоту бункерної установки.

Пластини для живильників нормального типу виготовляють зі сталі, для важкого – можуть бути литими та кованими.

Профіль пластин живильника залежить від виду транспортованого вантажу, висоти падіння шматків вантажу, кута нахилу конвеєра. Для легких сухих матеріалів при невеликій висоті падіння шматків застосовують плоскі та плоско-випуклі пластини. Недоліком такого виду пластин є защемлення шматків вантажу між козирком та сусідньою пластиною, що особливо негативно впливає на роботі живильника при наявності твердих шматків, які не підлягають кришінню. Для похилих живильників застосовують коробчастий та хвилястий настил. Хвилястий настил застосовують для крихких матеріалів (кокс, вугілля), кришіння яких знижує їх якість. Циліндричні випуклі пластини застосовують для горизонтального транспортування вологих та липких матеріалів.

Розглянемо конструкцію і принцип дії пластинчастого живильнику. Схема конструкції пластинчастого живильнику представлена на рисунку 1 [5].



Рис. 1 Схема пластинчастого живильнику

1 – полотно; 2 – тягові ланцюги; 3 – ролики; 4 – заслінка; 5 – редуктор; 6 – електродвигун; 7 – привідна зірочка; 8 - направляючі; 9 – натягач.

Пластинчастий живильник являє собою полотно 1, яке складається з металевих пластин. Зазори між пластинами перекриваються, щоб запобігти розсип матеріалу. Для цього сусідні пластини і борта знаходять один на одного настільки, щоб при обгинанні зірочки на кінці живильника між ними не утворився зазор. Полотно кріпиться до двох тяговим ланцюгах 2, з'єднаними між собою осями, з одягненими на них роликами 3. Ширина полотна 300,1000 мм, швидкість руху полотна живильників 0,10,0,20 м / с. Кількість видається матеріалу регулюється заслінкою 4. Привід здійснюється від електродвигуна 6 через редуктор 5 до зірочки 7. Для підтримки верхньої гілки живильника служать направляючі 8. Для компенсації збільшення довжини ланцюгів внаслідок зносу служить натягач 9 [5].

Перевагами пластинчастих живильників є: транспортування широкого асортименту матеріалів при високих і низьких температурах, можливість переміщення матеріалів по складним просторовим траєкторіям; здатність переміщення вантажів по крутих підйомах; висока надійність.

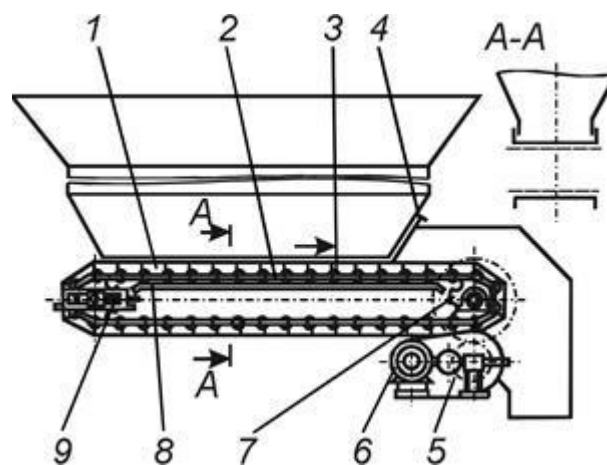
Недоліками пластинчастих живильників являються: невелика швидкість пересування до 1,25 м/с; значна маса агрегатів; дорожня обслуговування через наявність різноманітних шарнірних елементів, які вимагають регулярного мастила; значні витрати енергії на одиницю маси переміщеного вантажу ніж у інших живильників; абразивний знос пластин.

З огляду особливостей конструкції і роботи пластинчастих живильників можна зробити висновки, що завдяки більшості своїх переваг пластинчастий живильник є необхідним пристроєм транспортування для острокромочних, середньо- і крупнокускових, гарячих, хімічно активних, абразивних та інших матеріалів, які не можна переміщувати, наприклад, стрічковими конвеєрами, так як це може викликати пошкодження робочого органу у різноманітних технологічних лініях хімічних, будівельних, автомобільних і інших виробництв.

Список літератури

1. Коваленко І.В. Основні процеси, машини та апарати хімічних виробництв: Підручник / І.В. Коваленко, В.В. Малиновський. – К.: Інрес : Воля, 2005.
2. Живильники пластинчасті / Доступ з екрану: <https://jak.koshachek.com/articles/zhivilniki-plastinchasti.html>
3. Живильник / Доступ з екрану: <https://uk.wikipedia.org/wiki/Живильник>
4. Иванченко Ф. К. Конструкция и расчёт подъёмно-транспортных машин.: Підручник [Текст] / Ф. К. Иванченко — 2-е изд. перераб. и доп. — К.: Выща шк. Головное изд-во, 1988. — 424 с.
5. Пластинчастий живильник / Доступ з екрану: <https://jak.koshachek.com/articles/plastinchastij-zhivilnik-studopedija.html>

ЗАГАЛЬНІ ТЕНДЕНЦІЇ ТРАНСРЕГІОНАЛЬНОГО СПІВРОБІТНИЦТВА ЗАКАРПАТСЬКОЇ ОБЛАСТІ УКРАЇНИ В ГАЛУЗІ ТУРИЗМУ

Кампов Н.,

старший викладач кафедри туризму і географії
Мукачівський державний університет,
м. Мукачево, Україна

Медвідь Л.І.

старший викладач кафедри туризму і географії
Мукачівський державний університет,
м. Мукачево, Україна

Тема транскордонного співробітництва Закарпатської області з граничними областями ЄС в галузі туризму є актуальною, оскільки таке співробітництво дає можливість налагодити й зміцнити туристичні, економічні, транскордонні зв'язки із країнами-сусідами. Основною характеристикою єврорегіонального співробітництва є вищий ступінь інституціоналізації структур співробітництва, тобто у взаємодії беруть участь інституціоналізовані форми транскордонного співробітництва співробітництво здійснюється з метою інтеграції в європейське суспільство та утвердження основних європейських цінностей. Завдяки транскордонній співпраці країн, суттєво інтенсифікуються фінансові, матеріальні та людські потоки. Крім того значно слабшає бар'єрна функція державних кордонів. Окреслені ефекти синтезують утворення мереж взаємодії суб'єктів сусідніх прикордонних регіонів (формальні та неформальні мережі) [1].

Наявність значних туристично-рекреаційних ресурсів на території Закарпатської області забезпечує нарощування потенціалу відпочинкової індустрії в державах-сусідах: Україні, Угорщині, Словаччині, Польщі, Румунії, що створює передумови для спільного використання учасниками ринку туристичних послуг прикордонних регіонів цих країн наявного туристично-рекреаційного потенціалу.

В результаті міжрегіонального співробітництва здійснювалися і продовжують здійснюватися конкретні, в тому числі призначені для сприяння розвитку туризму, заходи. Туристичні виставки «Кошице Тур» (лютий, м. Кошице), міжнародні туристичні виставки-ярмарки «Канікули» (березень, м. Ніредьгаза), міжнародні фестивалі-ярмарки «Тур'євроцентр-Закарпаття» (вересень, м. Ужгород), туристичні виставки «Holiday and Travel Expo» (жовтень, м. Сату-Маре). традиційно стали і місцем зустрічі фахівців з туризму, на яких в рамках конференцій обговорюються основні напрями міжрегіональної співпраці [2].

6 жовтня 2000 року було започатковане тристороннє співробітництво під назвою ІНТЕРРЕГІОН за участі Саболч-Сатмар-Березької області (Угорщина), повіту Сату-Маре (Румунія) та Закарпатської області (Україна), метою якого була розбудова та розвиток транскордонного співробітництва в межах Карпатського

єврорегіону, розробка і здійснення конкретних проектів транскордонного співробітництва на рівні місцевого самоврядування, сприяння виконанню завдань, передбачених міждержавними двосторонніми угорсько-українськими, угорсько-румунськими, румунсько-українськими угодами, комплексний розвиток інфраструктури, охорони природи, охорони водних ресурсів, освіти, економіки та туризму, підтримки міжнаціональних відносин та відродження спільних культурних цінностей. В рамках цієї програми (2002-2003 рр.) були здійснені проекти «Пілот фонд малих PHARE CBC» із самостійним бюджетом. У результаті українсько-угорського співробітництва в рамках даної програми були впроваджені кілька туристичних проектів з відповідним фінансуванням (тис. євро): розробка пакетів туристичних програм у прикордонному регіоні (35.034); розвиток водного туризму на Тисі на ділянці «від Рахова до Ракамазу» (38.40); дослідження використання природних ресурсів на Закарпатті (48.150); транскордонні маршрути пам'яток архітектури і туризму (21.064); транскордонні можливості розвитку туризму (28.160); туристичне співробітництво між містом Ніредьгаза та містом Ужгород (28.000); туристичний розвиток та збереження здоров'я без кордонів (49.540).

Проекти, фінансовані з програм TACIS CBC та PHARE CBC, в основному служили для обміну досвідом, організації конференцій, фестивалів, підготовку різних видань, розробку концепцій розвитку туризму та туристичної інфраструктури.

Програма сусідства (Neighbourhood Programme) встановила єдину систему транскордонного співробітництва період з 2004 року до 2006 року. В рамках «Програми сусідства «Угорщина-Словаччина-Україна 2004-2006» були реалізовані такі туристичні проекти з відповідним фінансуванням (тис. євро) [2]: Створення регіонального туристичного інформаційного центру в Закарпатській області (83.642); Прикордонне словацько-українське туристичне співробітництво (91.636); Угорсько-словацько-українське туристичне змагання з орієнтування (17.000); SUHRA – словацько-український кордон – посилення сімейних зв'язків із побудовою велосипедної дороги (220.000); Формування та розвиток транскордонних туристичних відносин в областях Саболч-Сатмар-Берег та Закарпаття (16.000); Водний та сільський туризм без кордонів (70.000).

Основними напрямками діяльності Програми сусідства Румунія-Україна 2004-2006 було сприяння сталому місцевому соціально-економічному розвитку, розширення та зміцнення туристичної сфери, розвиток транскордонної транспортної та прикордонної інфраструктури, удосконалення транскордонного менеджменту навколишнього середовища тощо [3]. В рамках «Програми реалізовувалися туристичні проекти з фінансуванням двох джерел: на румунській стороні із програми PHARE CBC, а на українській – з TACIS CBC (тис. євро) [2]: Партнерство розвитку – сприяння транскордонному співробітництву в прикордонному регіоні Верхньо-Тисянського басейну (430.531); Туризм без кордонів у повіті Сату-Маре та у Закарпатській області (78.560); Зелений туризм у прикордонних Карпатах (161.310); Карпатська туристична мережа для сприяння розвитку туризму у повіті Марамуреш та в Закарпатській і в Івано-Франківській

областях (482.000); ECOTOUR – туризм на Закарпатті (550.000); Туристичний міст Сігет Мармароський – Солотвино (189.700).

В інтересах збалансованого розвитку країн ЄС з економічної та регіональної точки зору та з метою усунення регіональних відмінностей період від 2007 до 2013 рр. Програми прикордонного співробітництва ЄСП «Угорщина-Словаччина-Румунія-Україна 2007-2013» сприяла реалізації чотирьох пріоритетів: 1) економічний та соціальний розвиток; 2) підвищення якості навколишнього середовища; 3) підвищення ефективності кордону; 4) підтримка співробітництва «люди-людям». У межах першого велика увага приділялася розвитку туристичної сфери, посиленню туристичної привабливості території. Реалізація програми здійснювалася в кілька етапів.

Центр українсько-угорського регіонального розвитку в партнерстві з Асоціацією сільського туризму області Саболч-Сатмар-Берег (Угорщина) здійснював проект під назвою «Управління транскордонними дестинаціями в Закарпатській області та Саболч-Сатмар-Березькому регіоні», метою якого було створення конкурентоспроможної та самодостатньої туристичної дестинації в прикордонному регіоні України та Угорщини з розробленим комплексом рекреаційних заходів для туристів. Проект «Інтегрована система велосипедних туристичних шляхів вздовж українсько-угорського кордону» в рамках українсько-угорського транскордонного співробітництва передбачав будівництво транскордонних велосипедних доріжок (Лужанка-Берегово (3856 м) та Вилко-Дяково (3150 м). [4, с. 6]. Реалізації проекту створювала спільний транскордонний велотуристичний регіон, нову систему спільного управління в сфері велосипедного туризму.

В рамках Програми прикордонного співробітництва ЄСП Угорщина-Словаччина-Румунія-Україна 2007-2013 з партнерством UA-HU, SK-UA, HU-SK-RO-UA, HU-UA, UA-HU-SK, HU-RO-UA були реалізовані такі туристичні проекти з відповідним фінансуванням (тис. євро) [2]: Управління транскордонними дестинаціями в Закарпатській області та Саболч-Сатмар-Березькому регіоні (273.177); Карпатський туристичний шлях (480.177); Карпатський регіон як приваблива туристична дестинація (197.729); Розвиток спільної туристичної стратегії між Закарпаттям та Боршод-Абауй-Земплін областю (408.902); Історичні витоки спільної релігійної та культурної спадщини народів Карпат і проблеми її збереження (129.139); Чергівські гори – Закарпаття, транскордонне співробітництво у сфері розвитку туризму (449.990); Місцями слави Ракоці» – транскордонний туристичний шлях (440.899); Інтегрована система велосипедних туристичних шляхів вздовж українсько-угорського кордону (417.158); Забезпечення передумов для створення міжнародного транскордонного Природного парку Сатмар-Берег (378.020); Карпатський туристичний шлях (2 408.754).

Тривало також виконання кількох великомасштабних проектів, які безпосередньо впливають на розвиток туристичної галузі, а саме: проект «Реконструкція існуючих та будівництво нових об'єктів – митної інфраструктури пункту пропуску Ужгород» (пасажирський напрям), та проект «Реконструкція міжнародного автомобільного пункту пропуску «Вилок». В результаті реалізації

проекту «Будівництво міжнародного автомобільного пункту пропуску «Дякове» збільшилася його пропускна спроможність, зменшився час проведення контрольних процедур, їх вдосконалення та уніфікація [5, с. 8-9].

Сьогодні Закарпатська область має діючі двосторонні угоди про дружбу і співробітництво з Кошицьким та Пряшівським самоврядними краями Словаччини, Марамурешським та Сату-Марським повітами Румунії, Саболч-Сатмар-Березькою областю Угорщини, Підкарпатським воєводством Польщі, область Гевеш Угорщини. Плідні контакти встановлено і на рівні більш як 100 міст, сільських та селищних громад Закарпаття з відповідними громадами регіонів, що входять до Карпатського Єврорегіону.

Перспективи розвитку транскордонного співробітництва за участю Закарпаття викладено у «Стратегії розвитку Закарпатської області на період до 2020 рр.» [6]. Розуміючи важливість транскордонного туризму для забезпечення сталого розвитку прикордонних регіонів, беручи до уваги законодавчо закріплений курс України на євроінтеграцію, необхідними є більш широке залучення європейського досвіду в управлінні туризмом та більш активне впровадження спільних стандартів якості у сфері туризму.

Література

1. Годя І. Трансформація прикордонного співробітництва Закарпаття у транскордонне: напрями, форми, інструменти / І. Годя // Східноєвропейський історичний вісник. Вип. 6, 2018. - С. 252-262

2. Горпої Й.Й. Успішні транскордонні туристичні проекти в Карпатському єврорегіоні / Й.Й. Горпої // Нові можливості розвитку туризму в Карпатському єврорегіоні. – 2007. – С. 29–35.

3. Прикордонне співробітництво Закарпатської області із суміжними територіями сусідніх держав (1945-1990) / Б.І. Дяченко, П.Ю. Студеняк, С.І. Устич, О.С. Передрій // Нариси історії Закарпаття Т.Ш. – Ужгород: Госпрозрахунковий редакційно-видавничий відділ управління у справах преси та інформації, 2003. – С.232 – 252

4. Інтегрована мережа велосипедних туристичних шляхів вздовж українсько-угорського кордону. Центр українсько-угорського регіонального розвитку. – Ужгород, 2013. – 20 с.

5. Нусер Е.Е. Транскордонне співробітництво. Інструмент додаткового залучення міжнародних фінансових потоків в економіку та інфраструктуру Закарпатської області // Закарпаття, 2012/5. –Ужгород, 2012. С. 8–9.

6. Стратегія розвитку Закарпатської області на період до 2020 року [Електронний ресурс]. – Режим доступу: http://dfrr.minregion.gov.ua/foto/projt_reg_info_norm/2015/05/Strategiya.pdf.

ПРИНЦИПИ ВЗАЄМОДІЇ ДЕРЖАВНОЇ ВЛАДИ ТА ОПОЗИЦІЇ В УМОВАХ ДЕМОКРАТИЧНОЇ ТРАНСФОРМАЦІЇ: ДОСВІД УКРАЇНИ

Ковальчук В. Б.,

доктор юридичних наук, професор
завідувач кафедри конституційного та міжнародного права
Навчально-наукового Інституту права, психології
та інноваційної освіти
Національного університету «Львівська політехніка» Львів, Україна

Пивовар М. С.

асистент кафедри конституційного та міжнародного права
Навчально-наукового Інституту права, психології
та інноваційної освіти
Національного університету «Львівська політехніка» Львів, Україна

Важливим фактором існування успішної конструктивної опозиції полягає в демократичному взаємозв'язку з державною владою. Говорячи про уряд та опозицію слід розуміти, що мова йде не про два ворогуючих табори, які протидіють один одному. Це складові одного цілого – публічної влади. Як перші, так і другі володіють владними повноваженнями в тому обсязі, який відповідає волевиявленню народу. Відповідно, ті, що представляють більшість повинні втілювати стратегію суспільного розвитку, а ті, що меншість – здійснювати контроль за дотриманням прав і свобод.

Ефективна взаємодія державної влади та опозиції в період демократичної трансформації Української держави є одним з ключових показників її розвитку та становлення. Однією із важливих складових взаємодії державної влади та опозиції у сучасній конституційній державі є принципи такої взаємодії.

Загальний перелік основоположних засад взаємодії між владною більшістю та опозиційною меншістю ми знаходимо у науковій літературі. На думку Н. Піскарьової головними принципами на яких має ґрунтуватися правове нормування статусу опозиції, мають бути принцип наявності контролю, критики та альтернативи, принцип кооперації, визнання права опозиції на представництво задля захисту інтересів власних виборців [1, с. 14].

У 2008 році на міжнародному рівні, а саме Парламентської Асамблеї Ради Європи прийнято резолюцію, якою затверджено процедурні керівні принципи щодо прав та обов'язків опозиції в демократичному парламенті. Відповідно до положень резолюції «політична опозиція як в парламенті, так і поза його межами – є надзвичайно важливим компонентом ефективного здійснення демократії. Надання парламентській опозиції статусу, згідно з яким їй надаються права, сприятиме ефективності представницької демократії і дотриманню політичного плюралізму, і, таким чином, забезпечить підтримку громадянами та виявлення їхньої довіри до ефективно функціонуючих інституцій»[2].

Першим і основним принципом у взаємовідносинах між визначеними інститутами є принцип визнання державою опозиційної діяльності та права перебувати в опозиції до чинної державної влади. Цей принцип полягає в тому, що ефективна та належна взаємодія між державною владою та опозицією можлива лише тоді, коли з боку держави право на опозицію, як і сама опозиційна діяльність визначатимуться однією із основних умов побудови та існування демократичної правової держави.

Важливо, щоби гарантування опозиційної діяльності закріплювалося на рівні норм Основного закону. Так, Конституція України однією із засад конституційного ладу визначає політичну, економічну та ідеологічну багатоманітність. Також держава гарантує свободу політичної діяльності не забороненої законом[3].

Наступними керівними принципами взаємодії опозиції та державної влади є принцип зміни політичної позиції та вільного переходу в опозицію і принцип припинення опозиційної діяльності. Перший принцип вільного переходу в опозицію є одним із базових у сучасній демократичній державі. Так, будь-який суб'єкт політико-правових відносин має право у будь-який момент висловити свою незгоду із політикою чинної державної влади та перейти в опозицію до неї. В парламентській опозиції такий процес відбувається шляхом переходу до опозиції народного депутата України чи депутатського об'єднання (депутатської фракції, депутатської групи, міжфракційного депутатського об'єднання тощо). Депутатська фракція чи інше депутатське утворення повинні заявити про свій перехід до опозиції. На жаль, чинний на сьогодні Регламент Верховної Ради України процесуально не виписує сам порядок переходу в опозицію парламентських партій.

Окремий зріз проблеми, в контексті досліджуваного принципу, право переходу народного депутата України в опозицію. В першу чергу потрібно вести мову про право народного депутата України заявити про перехід в опозицію до чинної влади. Такий депутат, на момент виголошення відповідної заяви може бути членом коаліції депутатських фракцій, а може і не бути.

Наступним важливим принципом у взаємодії державної влади та опозиції є принцип рівності. Рівність у даному випадку полягає в обов'язку державної влади взаємодіяти з усіма опозиційними силами як парламентськими так і позапарламентськими. Ніхто з учасників політико-правових відносин не повинен володіти монопольним правом на опозицію та опозиційну діяльність.

Цей принцип також передбачає рівність у правах усіх учасників політичного процесу: як провладних партій, так і опозиційних; як парламентської більшості так і меншості. Практику застосування цього принципу наглядно демонструє Федеральний Конституційний Суд Німеччини. Про це зокрема свідчить висновок Суду про порушення урядом прав опозиції. У ньому підкреслюється, що Федеральний уряд використовував свої матеріальні та фінансові ресурси у боротьбі з опозицією. Однак, на думку суддів Федерального Конституційного Суду Німеччини, влада повинна бути нейтральною, інакше вона порушує конституційний принцип рівності. Окремо Суд підкреслив, що уряд не має права

боротися з опозицією, у будь-якій формі висловлювати негативне або презирливе ставлення до неї [4, с. 125].

Одним із керівних принципів діяльності опозиції в демократичному парламенті є принцип конструктивності, згідно з яким політична опозиція повинна показати політичну зрілість і здійснюватись як відповідальна політична сила, шляхом виявлення взаємної поваги та використовувати свої права з метою підсилення ефективності публічної влади в парламенті та поза ним.

Принцип верховенства права традиційно розуміють як заперечення свавілля влади. Англійський професор публічного права К. Маклвейн пов'язує принцип верховенства права з конституціоналізмом, під яким розуміє «юридичне обмеження держави та повну протилежність свавільному правлінню» [5, с.21].

Принцип законності повинен знаходити реалізацію на практиці взаємовідносин між державною владою та опозицією відповідно до вимог чинного законодавства. Існують відмінності щодо ступеню інституціоналізації опозиції в парламенті (чи за його межами) сучасних демократичних держав, що сягає від неформального визнання в регламенті парламенту, коли гарантуються права парламентській меншості до формального визнання опозиції в конституції держави. Втім, крім різноманітності парламентських систем в Європі, всі парламенти держав надають права парламентській меншості, чи то організованим в політичні фракції, чи ні [4].

В Україні триває пошук оптимальної моделі взаємодії офіційної влади та політичних сил, які декларують свою опозиційність до уряду. Щодо доцільності законодавчого регулювання опозиції, то з нашого погляду воно є виправданим. Форма такого законодавчого регулювання повинна стосуватися політичної опозиції в цілому. Для цього необхідно прийняти або окремий закон про політичну опозицію, або внести відповідні зміни до вже діючих законів про політичні партії та закону про регламент парламенту.

Варто відзначити, що наведені вище принципи взаємодії влади та опозиції у країнах європейської демократії є невід'ємною частиною конституційно – правової традиції. Навіть у державах колишнього Варшавського договору, які входили в так звану орбіту «соціалістичного табору» (Польща, Чехія, Словаччина, Угорщина та ін.) реалізація даних принципів, в періоди демократичної трансформації, стала фундаментом побудови ефективних політичної системи: «така політика, стала основним гарантом посттоталітарної трансформації, зняла напругу зі ще слабких інститутів, обмежила рівень конфліктності та сприяла формуванню цілої системи взаємовідносин між владою та опозицією»[6, с. 82].

Взаємодія державної влади та опозиції, у сучасній конституційній державі повинна будуватися на основі демократичних принципів, які мають стати основою, фундаментом, вихідними початками ефективною та конструктивною співпраці між зазначеними інститутами. Для цього необхідно в Конституції України передбачити на рівні норми – принципу право опозиційної діяльності і на законодавчому рівні закріпити конкретні принципи взаємодії влади та опозиції, та нормативно врегулювати механізми їх практичної реалізації. Однак, в умовах демократичної трансформації цей чинник може стати фундаментом, який: по-перше, дозволить владі меншості стала реальним суб'єктом конституційно -

правових відносин; по-друге, змінить політичний популізм на відповідальну державницьку політику; по – третє, визначить систему цінностей, яка в перспективі стане невід’ємним елементом вітчизняної конституційної традиції.

Список літератури

1. Піскарьова Н. І. (2008). Політична опозиція як інститут демократії та суб’єкт політичного процесу сучасного українського суспільства : автореф. дис. ... канд. політ. наук : 23.00.02. Нац. ун-т «Одеська юридична академія». Одеса, 16 с.
2. Процедурні керівні принципи щодо прав та обов'язків опозиції в демократичному парламенті (2008): Резолюція ПАРЄ 1601. URL : http://w1.c1.rada.gov.ua/pls/mpz2/docs/753_1601_Opozytsija_rezoljutsija.htm
3. Конституція України : Конституція, Закон від 28.06.1996 № 254к/96-ВР. Відомості Верховної Ради України. № 30. Ст. 141 (зі змінами).
4. Шлоер Б. (2001). Про більшість і меншість у парламенті ФРН. Парламентаризм в Україні: теорія та практика : матеріали міжн. наук.-практ. конф., присвяченої 10-й річниці з дня проголошення незалежності України та 5-й річниці з дня прийняття Конституції України. – К.: Ін-т законодавства Верховної Ради України. – С. 122–126.
5. McIlwain C. (1940). Constitutionalism, Ancient and Modern. – Ithaca, N. Y. : Cornell University Press. – P. 41.
6. Шевцова Л. Ф. (1996). Дилеммы посткоммунистического общества. Политические исследования. № 5. - С. 82-96.

ОСВІТНІ ТЕХНОЛОГІЇ НАВЧАННЯ УКРАЇНСЬКОЇ МОВИ ЯК ІНОЗЕМНОЇ

Колосова О. В.

магістр, викладач вищої категорії
Горлівський інститут іноземних мов

ДВНЗ «Донбаський державний педагогічний університет»

Питання мовної освіти завжди є актуальним, сьогодні особливо гостро постає потреба знати кілька мов, мати змогу вільно навчатися або працювати за кордоном.

Студенти з країн СНД, які навчаються в Горлівському інституті іноземних мов, мають вивчати українську мову відповідно до навчальних планів своїх спеціальностей. До завдань курсу української мови для іноземних студентів-нефілологів належать формування вмінь і навичок володіння українською мовою, розвиток комунікативної компетенції, потрібної у навчальній діяльності, знайомство зі структурою основних ділових документів, необхідних студентові під час навчання, та з основами професійного мовлення. З огляду на визначені завдання до програми курсу включені фонетичні і граматичні теми, що формують практичні навички володіння українською мовою, мовні теми, що відповідають потребам навчальної діяльності. Для іноземних студентів-нефілологів із далекого зарубіжжя мовою навчання є російська. Необхідність вивчення української мови цією категорією студентів встановлюється адміністрацією факультету, що призводить до відмови від рекомендацій навчального плану. Для іноземних студентів з країн СНД, які навчаються на факультеті іноземних мов, складена програма з сучасної української мови, що включає вивчення особливостей фонетичної і граматичної систем української мови (чергування голосних і приголосних, спрощення, подвоєння приголосних, уживання паралельних відмінкових закінчень іменників, відмінювання прикметників і числівників, розряди і відмінювання займенників, утворення часових форм дієслів тощо) та засвоєння розмовних тем, що відповідають основним комунікативним потребам студентів (“Українська кухня”, “Свята”, “Навчання в університеті”, “Українські традиції” тощо). Під час вивчення дисципліни “Українська мова за професійним спрямуванням” студенти поглиблюють свої знання з граматики і лексики української мови. Оскільки значна частина навчальних годин у межах цієї дисципліни відводиться на самостійну роботу, студентам пропонується написати реферат на одну з мовних тем. Темі підібрані таким чином, що, з одного боку, поглиблюють теоретичні знання, з іншого – розширюють лексичний і термінологічний запас. Крім того, під час написання рефератів студенти реалізують отримані знання на практиці. Для іноземних студентів з далекого зарубіжжя, що навчаються на факультеті іноземних мов, українська мова є другою іноземною, що потребує великої кількості навчального навантаження.

Вивчення української мови є обов’язковим для студентів-іноземців, що регламентується концепцією «Мовної підготовки іноземців у ВНЗ України, котра

є невід'ємною складовою державної Концепції мовної освіти, ґрунтується на основних положеннях Конституції України, законах України «Про освіту», Державній національній програмі «Освіта: Україна ХХІ століття», Європейській хартії регіональних мов або мов меншин, Загальноєвропейських Рекомендаціях з мовної освіти; спеціальними навчальними планами й типовими програмами навчальних дисциплін для іноземних студентів. Багато науковців розглядають цю проблему.

Під час викладання дисципліни «Українська мова» для російськомовних студентів, стикаємося з низкою проблемних моментів. По-перше, педагог має продумано організувати виховний момент, адже іноземець, приїхавши до Бахмута, буде щонайменше здивований, не почувши державної мови на вулицях. По-друге, ясна річ, викладач, замість того, щоб апелювати до рідної мови слухача, вдається до порівняння з мовою-посередником, пояснює, принаймні, на перших етапах матеріал саме через неї. Це значно ускладнює для студента процес засвоєння, до того ж слід ураховувати схожість української та російської мов, тому студенти вивчають дисципліну «Основи народознавства і фольклористики». Адже вивчення фольклору сприяє підвищенню мотивації студентів до вивчення мови.

Важливим є використання на заняттях медіатехнологій, інтерактивних методів навчання, ситуаційних ігор тощо. За допомогою презентацій, виконаних у програмах Power Point, ScreenOMatic тощо можна стисло й конструктивно викласти теоретичний матеріал, збагативши його фотоілюстраціями, відео-, аудіороликами. Значно поживляють заняття ситуаційні ігри.

Отже, мовна освіта студентів-іноземців має узгоджуватися із загальною державною політикою розвитку української мови; існує потреба у створенні та фінансуванні програми з підвищення кваліфікації викладачів, оволодіння ними найсучаснішими технологіями.

Список літератури:

1. Бей Л.Б. Вплив мовного середовища на зміст та викладання української мови іноземним студентам на Сході України / Л.Б. Бей // Фахова підготовка іноземних громадян в Україні: сучасний стан та перспективи розвитку : матеріали міжнар. наук.-практ. конф. 4–6 лют. 2002 р. – К., 2002. – С. 107–113.

2. Єдина типова навчальна програма з української мови для студентів іноземців основних факультетів нефілологічного профілю вищих навчальних закладів України III-IV рівнів акредитації / за ред. О.М. Тростинської, Н.І. Ушакової – К. : НТУУТ „КПІ”, 2009. – 50 с.

3. Ушакова Н. Вивчення української мови студентами-іноземцями: Концептуальні засади / Н. Ушакова., Тростинська О. // Теорія і практика викладання української мови як іноземної. Випуск 9. - 2014. - С. 12-21.

ПРАВОВИЙ СТАТУС ПРАЦІВНИКА СПЕЦІАЛІЗОВАНОЇ АНТИКОРУПЦІЙНОЇ ПРОКУРАТУРИ

Коношко А. В.

студентка юридичного факультету
Дніпропетровського державного університету внутрішніх справ

Науковий керівник:

Іваниця А. В.

к.ю.н., доцент кафедри загальноправових дисциплін юридичного факультету
Дніпропетровського державного університету внутрішніх справ

Спеціалізована антикорупційна прокуратура створена є відносно новим органом державної влади. Проте, попри активність реформації органів прокуратури, продовжують виникати проблеми теорії та практики існування зазначеної інституції.

Дослідженням проблематики правового статусу прокуратури та працівників прокуратури в Україні займалися такі науковці та практики як: М. Бурбика, В. Долежан, В. Зеленецький, М. Косюта, П. Каркач, А. Куліш, Я. Толочко, О. Медведько, М. Мичко, А. Мудров, М. Руденко, В. Остапчук, Н. Якимчук та інші.

Спеціалізована антикорупційна прокуратура Генеральної прокуратури України (далі – Спеціалізована антикорупційна прокуратура) є самостійним структурним підрозділом Генеральної прокуратури України (на правах Департаменту), підпорядкованим заступнику Генерального прокурора України - керівнику Спеціалізованої антикорупційної прокуратури [1]. У своїй діяльності Спеціалізована антикорупційна прокуратура керується Конституцією України, Законом України «Про прокуратуру», Кримінальним та Кримінальним процесуальним кодексами України, іншими актами законодавства, наказами Генерального прокурора України, керівника Спеціалізованої антикорупційної прокуратури, Регламентом Генеральної прокуратури України тощо.

Функції Спеціалізованої антикорупційної прокуратури на пряму взаємопов'язані з правовим статусом її працівників, адже вони не мають процесуальних можливостей діяти поза межами свого статусу.

Правовий статус працівників Спеціалізованої антикорупційної прокуратури необхідно розглядати в контексті соціального статусу, оскільки позаслужбова роль прокурорів аналогічна будь-якій ролі члена суспільства. Проте, слід звернути увагу на те, що прокурорів Спеціалізованої антикорупційної прокуратури нормативно обмежено у вчиненні дій, які можуть завдати шкоди репутації чи авторитету безпосередньо прокурору чи в цілому прокуратурі, а статус прокурора антикорупційної прокуратури доцільно розглядати, як спеціальний. Прокурори законодавчо наділено спеціальним статусом, що пов'язано з наявними лише їм правами та обов'язками, додатковими гарантіями.

Відмітимо, що переважно особливий правовий статус Спеціалізованої антикорупційної прокуратури застосовується за умови порушення вимог законодавства суб'єктами державно-публічних відносин. При цьому підставою для виникнення спеціального статусу прокурора є акт призначення особи на посаду [2].

Обмеження Спеціалізованої антикорупційної прокуратури нормовані Кодексом професійної етики та поведінки працівників прокуратури. Вони полягають у тому, що працівник прокуратури зобов'язаний виконувати визначені службові повноваження неупереджено, не використовувати своє службове положення та знання на користь політичних партій, політиків, громадських об'єднань чи особистих інтересах; не повинен допускати конфлікт інтересів та бути неупередженим; дотримуватись загальноприйнятих правил моралі та етикету; порушення трудової дисципліни та непристойна поведінка є неприпустимими та призводять до юридичної відповідальності; дотримуватись правил поведінки поза межами служби; не можуть використовувати своє службове становище з метою уникнення відповідальності за правопорушення тощо [3].

Отже, у зв'язку з тим, що визначення правового статусу працівників Спеціалізованої антикорупційної прокуратури не містяться, ні в науковій літературі, ні в законодавстві, пропонуємо до його структури віднести: права, обов'язки, відповідальність. Крім цього, пропонуємо внести до зазначеної структури службову та позаслужбову поведінку, яка регулюється Присягою прокурора, Кодексом професійної етики та поведінки працівників прокуратури, службової та трудової дисципліни, а також Дисциплінарним статутом прокуратури України, Законами України «Про прокуратуру», «Про державну службу», «Про запобігання корупції» тощо.

Проте, на наш погляд законодавцем, при створенні нормативно-правових актів щодо діяльності Спеціалізованої антикорупційної прокуратури, чітко не визначені особливості його працівників, окрім службових обов'язків та деяких видів відповідальності керівного складу прокуратури та прокурорів відділу. З огляду на це, виникає ряд проблем реалізації спеціального статусу спеціалізованим органом, а їх розв'язання залежить виключно від ініціативи законодавства.

ЛІТЕРАТУРА

1. Про затвердження Положення про Спеціалізовану антикорупційну прокуратуру Генеральної прокуратури України: Наказ Генеральної прокуратури України від 12.04.2016 № 149: <https://www.gp.gov.ua/ua/polstr.html>.

2. Савранчук, С.Л. Правовий статус спеціалізованої антикорупційної прокуратури України: поняття та елементи the legal status of the specialized anti-corruption prosecutor's office of ukraine: notion and elements. *Юридичний науковий електронний журнал*. 2017. № 6. С. 248-250.

3. Кодекс професійної етики та поведінки працівників прокуратури: Наказ Генерального прокурора України від 28.11.2012 № 123.: http://www.gp.gov.ua/ua/kodet.html?_m=publications&_t=rec&id=113992.

ЗАХОДИ ПРОЦЕСУАЛЬНОГО ПРИМУСУ ЯК НОВИЙ ІНСТИТУТ В ГОСПОДАРЬКОМУ ПРОЦЕСІ

Корунчак Л. А.,

к.ю.н., доцент
кафедри професійних та спеціальних дисциплін
Херсонський факультет Одеського державного
університету внутрішніх справ

Корунчак О. В.

судовий експерт Херсонського відділення Одеського
науково-дослідного інституту судових експертиз
Міністерства юстиції України

Нова редакція Господарського процесуального кодексу України передбачає впровадження в господарському процесі інституту заходів процесуального примусу. Не зважаючи на те, що у цивільному процесі цей інститут використовується вже давно, для господарського судочинства він є досить новим, включеним в теперішню редакцію Господарського процесуального кодексу України (далі – ГПКУ) у зв'язку з уніфікацією кодексів.

Відповідно до ст. 131 ГПКУ заходами процесуального примусу є процесуальні дії, що вчиняються судом у визначених ГПКУ випадках з метою спонукання відповідних осіб до виконання встановлених в суді правил, добросовісного виконання процесуальних обов'язків, припинення зловживання правами та запобігання створенню протиправних перешкод у здійсненні судочинства[1]. Отже, особливістю заходів процесуального примусу є те, що обмеження, які ними передбачені, мають за мету спонукати певних осіб до належного виконання ними своїх обов'язків та неприпустимості зловживання своїми процесуальними правами.

Частиною 2 ст. 43 ГПКУ визначено, що залежно від конкретних обставин суд може визнати зловживанням процесуальними правами дії, що суперечать завданню господарського судочинства, зокрема:

1) подання скарги на судові рішення, яке не підлягає оскарженню, не є чинним або дія якого закінчилася (вичерпана), подання клопотання (заяви) для вирішення питання, яке вже вирішено судом, за відсутності інших підстав або нових обставин, заявлення завідомо безпідставного відводу або вчинення інших аналогічних дій, спрямованих на безпідставне затягування чи перешкоджання розгляду справи чи виконання судового рішення;

2) подання декількох позовів до одного й того самого відповідача (відповідачів) з тим самим предметом та з тих самих підстав або подання декількох позовів з аналогічним предметом і з аналогічних підстав, або вчинення інших дій, метою яких є маніпуляція автоматизованим розподілом справ між суддями;

3) подання завідомо безпідставного позову, позову за відсутності предмета спору або у спорі, який має очевидно штучний характер;

4) необґрунтоване або штучне об'єднання позовних вимог з метою зміни підсудності справи, або завідомо безпідставне залучення особи як відповідача (співвідповідача) з тією самою метою;

5) укладення мирової угоди, спрямованої на шкоду правам третіх осіб, умисне неповідомлення про осіб, які мають бути залучені до участі у справі.

Як відмічає Резнікова В.В., аналізуючи зміст ст.ст. 133-135 ГПК України, можна сформулювати перелік підстав застосування заходів процесуального примусу:

- порушення порядку під час судового засідання або невиконання ними розпоряджень судді (головуючого судді);

- неподання письмових, речових чи електронних доказів, що витребувані судом, без поважних причин або без повідомлення причин;

- невиконання процесуальних обов'язків, зокрема ухилення від вчинення дій, покладених судом на учасника судового процесу;

- зловживання процесуальними правами, вчинення дій або допущення бездіяльності з метою перешкоджання судочинству;

- неповідомлення суду про неможливість подати докази, витребувані судом, або неподання таких доказів без поважних причин;

- невиконання ухвали про забезпечення позову або доказів, ненадання копії відзиву на позов, апеляційну чи касаційну скаргу, відповіді на відзив, заперечення іншому учаснику справи у встановлений судом строк;

- порушення заборон, встановлених ч. 10 ст. 188 ГПК України (під час врегулювання спору за участю судді забороняється використовувати портативні аудіотехнічні пристрої, а також здійснювати фото- і кінозйомку, відео-, звукозапис)[2, 158].

Суд зобов'язаний вживати заходів для запобігання зловживанню процесуальними правами. Заходи процесуального примусу можуть бути застосовані як до сторін, так і до інших учасників судового процесу та їх представників, у т.ч. до перекладачів, судових експертів, спеціалістів та ін. У випадку зловживання процесуальними правами учасником справи суд застосовує до нього заходи, визначені ГПКУ. Зокрема, ч.1 ст. 132 ГПКУ до заходів процесуального примусу віднесено попередження (ст. 133), видалення із залу судового засідання (ст. 133), тимчасове вилучення доказів для дослідження судом (ст. 134), штраф (ст.135).

Крім того, згідно зі ст. 384 Кримінального кодексу України за завідомо неправдиве показання свідка, потерпілого, завідомо неправдивий висновок експерта, складені для надання або надані органу, що здійснює досудове розслідування, виконавче провадження, суду, Вищій раді правосуддя, тимчасовій слідчій чи спеціальній тимчасовій слідчій комісії Верховної Ради України, подання завідомо недостовірних або підроблених доказів, завідомо неправдивий звіт оцінювача про оцінку майна, а також завідомо неправильний переклад, зроблений перекладачем у таких самих випадках, а також за ті самі дії, поєднані з обвинуваченням у тяжкому чи особливо тяжкому злочині, або зі штучним

створенням доказів обвинувачення чи захисту, а також вчинені з корисливих мотивів, передбачена кримінальна відповідальність[3].

Таким чином, впровадження інституту заходів процесуального примусу в господарському процесі сприятиме дотриманню сторонами та учасниками судового процесу своїх процесуальних обов'язків, недопущенню маніпулювання судовою системою та створюватиме умови для більш швидкого і результативного розгляду справ.

Список літератури

1. Господарський процесуальний кодекс України: Закон України від 06.11.1991 р. №1798-ХІІ. Дата оновлення: 02.04.2020. URL: <https://zakon.rada.gov.ua/laws/show/1798-12> (дата звернення: 01.05.2020).

2. Резнікова В.В. Заходи процесуального примусу. *Сучасні виклики та актуальні проблеми судової реформи в Україні*: матеріали II Міжнар. наук.-практ. конф. (Чернівці, 18-19 жовтня 2018 р.). Чернівці, 2018. С.158 -161.

3. Кримінальний кодекс України: Закон України від 05.04.2001 р. №2341-ІІІ. Дата оновлення: 28.04.2020. URL: <https://zakon.rada.gov.ua/laws/show/2341-14> (дата звернення: 01.05.2020).

ПРЯМІ ІНОЗЕМНІ ІНВЕСТИЦІЇ ТА МІСЦЕВИЙ ЕКОНОМІЧНИЙ РОЗВИТОК

Кулик Т. П.

старший викладач кафедри теорії економіки і управління,
Івано-Франківський національний технічний університет нафти і газу

Прямі іноземні інвестиції (ПІІ) є суттєвим каталізатором розвитку, критично важливими зокрема для країн, що розвиваються, та країн з перехідною економікою, що конкурують за залучення ПІІ з огляду на потенційні вигоди для локальної економіки, включаючи створення робочих місць, покращення доступу до зовнішніх ринків та диверсифікацію експорту. Водночас найбільш суттєвою перевагою ПІІ є передача сучасних прикладних знань, технологій, навичок, досвіду (в т. ч. управлінського), які забезпечують якісну зайнятість, підвищують потенціал довгострокового стійкого зростання і тим самим підвищують конкурентоспроможність місцевої економіки.

ПІІ тісно пов'язані з концепціями місцевого економічного розвитку (МЕР), оскільки забезпечують створення ключових (якірних) підприємств, які відіграють вирішальну роль в місцевій економіці. Економічна потужність території - це довготривала тенденція до постійного зростання місцевої економіки як за розмірами, так і за якістю, тобто створення та діяльність значних ключових підприємств, спроможних створити якісні робочі місця. [1, 76]

Географічне розташування території, кількість та якість створених тут робочих місць визначають, наскільки розвиненою, масштабною та успішною є місцева економіка. Джерелами коштів для місцевої економіки є її основні галузі (первинний, вторинний та третинний сектори економіки, а також знання), причому різні галузі мають різний економічний вплив. Для сильних економік характерне створення або підтримка робочих місць у секторах, які забезпечують вищу за середню у місцевості заробітну плату, і це покращує якість економіки. Водночас характерною рисою слабких економік є втрата високооплачуваних робочих місць/створення значної кількості низькооплачуваних робочих місць, що відповідно погіршує якість економіки. Однією з найважливіших особливостей економічно сильних територій є наявність переважно диверсифікованої економіки, тобто кількох основних виробництв/галузей, що наповнюють її «кошик» багатства та забезпечують послідовний приплив коштів, навіть якщо одна з галузей переживає спад. Тому економічне зростання часто вимірюється збільшенням кількості робочих місць (людей, які мають можливість заробляти та витратити в межах території) та загальним рівнем оплати праці, від якого залежить кількість операцій та валовий роздрібний продаж.

Водночас, принципове значення має не кількість робочих місць, а їх якість, тобто заробітна плата зайнятих в місцевій економіці працівників. Для переважної більшості людей, які проживають та працюють у певній місцевості, заробіток визначає спосіб та якість життя. У свою чергу якість економіки визначають її основні галузі. Якщо у місцевій економіці працює велика кількість основних

роботодавців, які забезпечують роботу та достатню високу оплату кваліфікованим працівникам, загальний рівень або якість економіки, включаючи споживчі галузі, тяжітиме до рівня їх заробітної плати. Якщо ж у місцевості переважають підприємства з низькою заробітною платою, загальна якість впаде до її рівня. Таким чином, просте збільшення кількості робочих місць без врахування якості зайнятості в довгостроковій перспективі може завдати шкоди місцевій економіці, а твердження, що місцевим працівникам "підійде будь-яка робота" є помилковим.

Місцевий економічний розвиток – це процес, спланований стратегічно (на перспективу), в межах якого влада, бізнес та громадянське суспільство працюють спільно для створення кращих умов для економічного зростання та створення робочих місць. [2, 57] Його метою є нарощування економічного потенціалу місцевості для покращення її економічного майбутнього та якості життя для всіх.

Існують різні тлумачення МЕР в залежності від певних сфер та контексту, водночас фахівці з залучення ПІІ для правильного зображення контексту широко використовують визначення, застосоване Світовим Банком (World Bank Urban Development Unit): «Метою місцевого економічного розвитку (МЕР) є розбудова економічного потенціалу місцевості для покращення її економічного майбутнього та якості життя для всіх. Це процес, в межах якого публічні, ділові та неурядові партнери працюють спільно задля створення кращих умов для економічного зростання та створення робочих місць».

В основі сучасної концепції МЕР лежить сталий розвиток, що формує резерви розвитку майбутніх поколінь, та передбачає задоволення потреб теперішнього покоління без шкоди для інтересів майбутніх поколінь (зокрема у світлі проголошених ООН Глобальних цілей сталого розвитку на період до 2030р.

Глобалізаційні процеси перетворили країни, регіони, міста на конкурентів у локальній, регіональній, національній та міжнародній площинах. У цьому контексті на місцевий економічний розвиток одночасно впливають два суттєві чинники: глобалізація та локалізація, які і є основними рушіями ПІІ. Економічна глобалізація – це сукупність складних процесів, що зумовлюють розширення обсягу та форм міжнародних господарських зав'язків, забезпечуючи вищий рівень взаємодії, взаємозв'язків та взаємозалежності у міжнародному вимірі.

Глобалізація стимулює розвиток всесвітніх комунікаційних систем, мобільності, внаслідок чого географічне розташування регіону менше впливає на його бізнес-активність та привабливість для інвесторів, вона також сприяє активізації руху капіталу на рівні окремих територій та позиціонуванню регіонів, як окремих суб'єктів конкурентної боротьби.

Одночасно з глобалізацією відбувається процес локалізації, який чинить на місцевий економічний розвиток важливий вплив, навіть будучи менш помітним та поширеним. Посилення локалізації призводить до збільшення кількості регіональних суб'єктів, які беруть безпосередню участь в економічному розвитку. Виходячи з наведеного, МЕР варто розуміти як діяльність, спрямовану на посилення загального економічного потенціалу громади та поліпшення якості життя для всіх мешканців території. Економічний розвиток території пов'язаний як з підвищенням зайнятості, так і з продуктивністю компаній, які працюють на цій території, як ключовим чинником їх прибутковості (економічної

ефективності). Ці чинники взаємопов'язані й разом формують модель конкурентоспроможності території. Метою посилення такої конкурентоспроможності завжди є підвищення рівня життя населення, а ключовий чинник її забезпечення – зростання продуктивності компаній та зайнятості населення.

Список літератури:

1. Дупай Р. Інструментарій регулювання і стимулювання притоку іноземних інвестицій: світовий досвід та українська практика. *Вісник Тернопільського національного економічного університету*. 2014. Вип. 2. С. 74-82.

2. Ткачук А., Толкованов В., Марковський С. Конкурентоспроможність територій: практ. посіб. Київ: Легальний статус, 2011.

3. Мельничук Н.Ю. Механізм управління формуванням та використанням фінансових ресурсів на місцевому рівні: сучасний стан та перспективи розвитку. *Наукові праці НДФІ*. 2008. №3. С. 41–52.

4. Повстяна А.С. Ефективність використання фінансових ресурсів місцевих органів влади. URL: http://www.rusnauka.com/14_NPRT_2010/Economics/66867.d oc.htm

FORMATION OF COMPREHENSIVELY DEVELOPED PERSONALITY OF THE STUDENT THROUGH INTRODUCTION OF ELEMENTS OF TRANSDISCIPLINARITY IN THE CONDITIONS OF DEVELOPMENT OF MODERN SOCIETY

Кучик О. А.,

вчитель початкових класів КЗ
«Садовський ліцей Лозівської міської ради Харківської області»

Гончаренко Н. О.,

вчитель англійської мови КЗ
«Садовський ліцей Лозівської міської ради Харківської області»

Ярош Р. В.

вчитель хімії та інформатики КЗ
«Садовський ліцей Лозівської міської ради Харківської області»

Сьогодні освіта України переживає *процес модернізації*. Відповідно до цього оновлено державні стандарти, сформовано новий зміст освіти, запроваджено нові методики викладання. Освіта знаходиться на *етапі переходу* до Нової української школи, тому і темою роботи закладу освіти є: **«Формування всебічно розвиненої особистості учня через упровадження елементів трансдисциплінарності в умовах розвитку сучасного суспільства»** (<https://drive.google.com/open?id=1OpzzvpOOM2eYkODh6n7bEk4tNTtgQdBr>)

Актуальність теми: Зважаючи на те, що світогляд людини закладається саме у закладі освіти, сучасне суспільство вимагає підвищення інтелектуального потенціалу і, як наслідок, ефективності його застосування. Дитиноцентрований підхід до навчальної діяльності, який є однією з підвалин трансдисциплінарного навчання, дає змогу поєднати різні дисципліни, що ґрунтуються на ілюстративному *потенціалі метафор і образної мови, тобто відображенні світу за допомогою медіа*, і максимально наблизити учіння до власного досвіду учнів. У широкому сенсі термін **трансдисциплінарність** можна трактувати як єдність знань *за межами конкретних дисциплін*.

Цей сучасний підхід набуває популярності в розбудові Нової української школи.

Мета роботи - забезпечення оптимального підходу щодо формування усебічно розвиненої особистості здобувача освіти через упровадження елементів трансдисциплінарного підходу в умовах сільського закладу освіти.

Завдання:

- створити умови для формування усебічно розвиненої особистості в умовах розвитку сучасного суспільства;

- забезпечити всебічний розвиток учнів через застосування елементів трансдисциплінарного підходу під час освітнього процесу та позашкільної діяльності ;
- спрямувати роботу на покращення освітнього простору школи, який поглибить зв'язок освітнього процесу та реальних життєвих ситуацій.

Сучасна школа буде успішна, якщо до неї прийде успішний учитель. Тому вивчення передового педагогічного досвіду колег, педагогічні ради, семінари – практикуми, робота творчих груп, тренінги, ділові ігри, круглі столи, майстер-класи, вебінари, онлайн-курси, - те, що стоїть на шляху до появи **Нового педагога** – коуча, фасилітатора, тьютора, модератора в індивідуальній **освітній траєкторії дитини**.

http://sadvskazosh.ucoz.ua/news/sriblo_na_khi_mizhnarodnij_vistavci_innovatika_v_suchasnij_osviti_2019/2019-10-28-426;

http://sadvskazosh.ucoz.ua/news/pidsumki_sorok_p_jatoji_oblasnoji_tematicnoji_vidkritoji_vistavki_efektivnogo_pedagogichnogo_dosvidu_osvita_kharkivshhini_khkhi_stolittja/2016-12-26-261

На підході діти **покоління Z**. Їхні погляди та спосіб життя кардинально відрізняються від попередніх поколінь. Для них немає чіткого розмежування між роботою, навчанням і відпочинком.

Під час роботи у початковій школі за **короткий термін часу** необхідно охопити **величезний об'єм інформації**, зробити його простим та цікавим для засвоєння. **Вдало** розв'язати мету та поставлені завдання, допомагає **ментальна карта**, що є одним із елементів трансдисциплінарності.

Карта розуму, або карта пам'яті, думок (англ. *Mind map*) — діаграма на якій відображають слова, ідеї, завдання, або інші елементи, розташовані радіально навколо основного слова або ідеї. Використовуються для генерування, відображення, структурування та класифікації ідей, і в якості допоміжного засобу під час навчання, організації, розв'язання проблем, прийняття рішень, та написання документів.

Вивчаючи **тему «Спорт»**, «спіткнулися» через нерозуміння учнями важливості окремих елементів роботи, відсутність «екватору роботи». Діти весь час відволікалися, асоціативно поєднуючи спорт то із красою, то із славою, то із святами. Поєднати все це та **вдало** розв'язати мету та поставлені завдання, допомогла **ментальна карта**.

Карти знань ідеально підходять для використання в школах, можуть бути застосовані до будь-яких видів завдань, активно привертає учнів різного віку в творче мислення, організацію і вирішення проблем. **Гнучкість карт знань дозволяє** розглядати будь-яку тему або питання, вони можуть використовуватися для всього класу, групи або індивідуально.

Предметні дні та предметні тижні у початковій школі більш інформативними виходять якщо їх створювати відповідно до ментальної карти . Саме тут відкриваються елементи трансдисциплінарності у початковій ланці закладу загальної середньої освіти.

Вважаю, що виховний процес є невід'ємною складовою всього освітнього процесу і орієнтується на **загальнолюдські цінності**, зокрема на **морально-етичні, соціально-політичні та поваги до прав людини**. Саме цей аспект розглянемо на уроці «Я у світі» на тему «Декларація прав людини. Права та обов'язки школяра. Права та обов'язки в творах літератури та задачах. Їх вплив на здоров'я

особистості». Тут можна поєднати здавалося б не поєднуване правознавство та основи здоров'я, літературу та фізичну культуру, математику та мистецтво, інформатику та психологію. За короткий проміжок часу, лише допомагаючи дітям у роботі, та використовуючи елементи трансдисциплінарності, учитель може досягти максимальних результатів.

Спираючись на одну з ключових компетентностей – спілкування іноземними мовами. Розглянемо читання як важливий **засіб навчання** англійської мови.

Уважаємо за потрібне навчати читанню не розподіляючи процес на окремі етапи, а надаючи учням опанувати матеріал **як одне ціле**, на тлі трансдисциплінарності. (<https://drive.google.com/open?id=1GjYaJOSI5UUMmaQIJYgd8-1BfbolJt4W>)

Розпочинаємо вивчення англійської абетки разом з тваринами, перший звук яких співпадає зі звуком букви. Так до зображення тварини додається графічне зображення букви, звука та слова, учні **сприймають** на слух і візуально **запам'ятовують** зображуване.

У дітей 6-річного віку процес сприйняття готовий до переходу на якісно інший рівень: виникає можливість формування складних еталонів, які ґрунтуються на взаємнопідпорядкованих ознаках. Це полегшує впізнавання і категоризацію на основі не лише сенсорних, а й сутнісних характеристик об'єктів. Одним із прикладів таких змін є **здатність** першокласників **класифікувати об'єкти** за різними ознаками. Отримавши інформацію на уроках інтегрованого курсу «Я досліджую світ», учні об'єднують тварин у дві групи: домашні та дикі тварини, отримуючі нові лексичні одиниці англійською мовою. Доведено, що **успішність запам'ятовування** нових слів англійської мови полягає саме в **багатоповторюваності** та побудові речень з цими словами, графічне зображення яких учні розпізнають в тексті. Тому пропоную динамічну графічну схему при вивченні кожної літери.

(https://drive.google.com/open?id=1ZHmua_50O9gvi1mZBC9GjzQ2actlvDCe)

Об'єднання таких форм навчання **допомагають** дітям **подолати** сором'язливість, зняти мовний бар'єр, **активізувати** лексичний та граматичний матеріали, **відпрацювати** вимову, **повторити** вивчене.

Спираючись на особистий досвід пізнання навколишнього середовища діти можуть імітувати дії тварин, розфарбувати їх у відповідний колір повторюючи вголос декілька раз прості граматичні конструкції, що дає можливість запам'ятати не лише назви тварин, а й те, що вони вміють робити. Поступово відбувається перехід від наочно-образного до словесно-логічного, понятійного мислення. У першокласників такий процес переважно характеризується конкретністю і спирається на наочні образи й уявлення.

(<https://drive.google.com/open?id=10PMBLDyxvDmCsnSn0a250malBXX75lnH>,
https://enplus.at.ua/photo/shkilni_budni/5)

Проаналізувавши досягнення учнів попередніх років, можна зробити висновок, що навчитися читати швидше, усвідомлюючи зміст прочитаного та почутого мовою оригіналу відбувається істотна **зміна навчального процесу** переорієнтація його для успішного формування розвиненої особистості.

Шукаючи, застосовуючи нові прийоми та завдання на уроках, можна **досягти** максимального підвищення ефективності уроку, високих практичних результатів,

зберегти і розвинути інтерес до вивчення англійської мови.
(<https://photos.app.goo.gl/eKQPC7PrMsnW6x6v7>)

Процеси розвитку, виховання та соціалізації в новій школі покликані зробити випускника конкурентноздатним у ХХІ сторіччі.

Одна із вагомих складових - успішне складання зовнішнього незалежного оцінювання.

Протягом тривалого часу педагоги намагалися знайти оптимальний шлях для *покращення результатів ЗНО*. Якщо зауважити, що предмети українська мова та українська література, англійська мова та зарубіжна література є невід'ємними складовими зовнішнього незалежного оцінювання, то головними завданнями при роботі з текстами є:

- визначити головну тему, думку твору;
- трактувати значення певного вислову автора;
- установити стильові течії певного періоду.

Помилкове виконання зазначених завдань спонукало вчителів розглядати твори не як окремі складові «пазлу», а як **цілісну аналітичну схему** в поєднанні аспектів різних дисциплін на тлі інформаційних технологій.

Застосування елементів трансдисциплінарності на уроках історії *будується* на ґрунті міждисциплінарності, а саме на змістових лініях – «Культурна самосвідомість», «Інформаційне середовище», «Цінності й моральність».

Поєднання вищевказаних дисциплін дає підґрунтя для *створення* на уроках історії *брошур та екскурсів*, що дає можливість опанувати розвиток історії для особистої реалізації активної громадянської позиції.

Трансдисциплінарний підхід, на сьогоднішній день, у порівнянні з іншими підходами у навчанні, **здатний задовільнити потреби** самого широкого кола споживачів освітніх послуг. Активізація мислення за рахунок залучення у навчання як інтегрованих так і адитивних (не інтегрованих) поєднань дисциплін стає найважливішою частиною перебудови школи відповідно до **міжнародних загальноосвітніх стандартів**. Зміст і обсяг підготовки учнів згідно з цими стандартами мають відповідати вимогам сьогодення, забезпечити високий загальноосвітній рівень громадян України, їх інтеграцію в Європейській освітній простір.

Для хімії, так само як і для будь-якої сучасної науки, **характерний широкий спектр зв'язків**. Сучасним дітям подобаються ті види навчальної діяльності, які дають їм матеріал для роздумів, можливість проявляти ініціативу і самостійність, потребують розумового напруження, винахідливості та творчості.

Хімічна освіта – є не відокремним складником загальної культури особистості, яка живе, навчається, працює, *творює в умовах розвитку високих технологій і новітніх матеріалів*, змушена протистояти екологічним ризикам, зазнає різнобічних впливів інформації. Використання трансдисциплінарного підходу при організації навчально-дослідницької діяльності здобувачів освіти з хімії створює підґрунтя реалістичного ставлення до навколишнього світу, в якому значне місце посідає взаємодія людини і речовини, сприяє розкриттю таємниць живого через пізнання.

Організацією освітнього процесу для учнів, які бажають отримувати **додаткові знання** з хімії, обдарованих учнів та випускників, що готуються до зовнішнього незалежного оцінювання та вступу у закладах вищої освіти елементи транс дисциплінарного підходу збільшують відсоток засвоєння матеріалу та отримання якісних результатів.

Важливим компонентом успіху формування всебічно розвиненої особистості здобувача освіти є **психологізація освітнього процесу** шляхом підвищення психологічної компетентності всіх його учасників: здобувачів освіти, вчителів, батьків. Ця система підпорядкована векторній моделі «Новий психологічний формат в контексті трансдисциплінарного підходу» Діюча активна модель «інвестує» спільну творчість учасників освітнього процесу для створення школи щасливих людей.

Таким чином, **головний вектор** закладу освіти спрямований на концепти Нової української школи. Упровадження **трансдисциплінарного підходу** в процесі створення інтеграційної цілісності знань є беззаперечною умовою для **розвитку освіти та особистості**, яка здатна побачити світ у нових його ракурсах, вимірах та підходах.

Список використаних джерел

1. Бех І.Д. Молодший школяр у виховному просторі міжособистісних взаємин / І.Д.Бех // Початкова школа.- 2011. - №6. - С. 1-4.
2. Бібік Н. М. Компетентність і компетенції у результатах початкової освіти /Н. М. Бібік // Початкова школа. – 2010. – № 9. – С. 1–4.
3. Боришевський М.Й. Духовні цінності в становленні особистості громадянина/ М.Й.Боришевський // Педагогіка і психологія. – 2011. – № 1. – С. 144–150.
4. Гуманова О.С. Бібліотека журналу «Англійська мова та література»: диференційований підхід у навчанні на уроках іноземної мови в початковій школі/ Гуманова О.С.-Х.:Вид.група «Основа»,2011.- 25 с. Бібліотека журналу
5. Дослідницька-пошукова діяльність учнів на уроках інтегрованого курсу «Я досліджую світ»: методичний посібник / укл. Д.В.Ротфорт; за заг.редакцією Л.Д.Покроєвої. – Х.: Харківська академія неперервної освіти, 2019.-48 с.
6. Казачінер О.С. Бібліотека журналу «Англійська мова та література»: сучасні форми та методи навчання англійської мови/ О.С.Казачінер // Х.:Вид.група «Основа»,2010.4 - 7 с. Бібліотека журналу
7. Лист Міністерства освіти і науки України №1/11-5966 від 01.072019 «Щодо методичних рекомендацій про викладання навчальних предметів у закладах загальної середньої освіти у 2019/2020навчальному році» [Електронний ресурс].- Режим доступу: <https://mon.gov.ua/ua/osvita/zagalna-serednya-osvita/metodichni-rekomendaciyi>- Назва з екрану.
8. Нова українська школа. Концептуальні засади реформування середньої школи [Електронний ресурс].- Режим доступу: mon.gov.ua/mon.gov.ua/activity/education/zagalna.../konczepczyia.htm Назва з екрану.
9. Організація освітнього процесу в 1 класах за Типовою освітньою програмою, розробленою під керівництвом Шияна Р. Б. Іноземна мова

10. <https://mon.gov.ua/ua/osvita/zagalna-serednya-osvita/navchalni-programi/tipovi-osvitni-programi-dlya-2-11-klasiv>.
11. Теорія та практика послідовної реалізації компетентісного підходу в досвіді зарубіжних країн. // Компетентісний підхід у сучасній українській освіті: світовий досвід та українські перспективи / – Київ: К.І.С., 2004.
12. Реалізація компетентісного підходу в освітній практиці початкової школи (методичні рекомендації) /авт.-упор.: С.А.Мельник, О.М.Гезей, Д.В.Ротфорт; за заг.редакцією Л.Д.Покроєвої. – Х.: Харківська академія неперервної освіти, 2018.-204 с.

СУДОВО-МЕДИЧНІ ТА ПРАВОВІ АСПЕКТИ ВСТАНОВЛЕННЯ СТУПЕНЯ ТЯЖКОСТІ ТІЛЕСНИХ УШКОДЖЕНЬ

Плетенецька А. О.,

асистент кафедри судової медицини
та медичного права Національного медичного
університету імені О.О. Богомольця,
кандидат медичних наук

Зарицький Г. А.,

асистент кафедри судової медицини
та медичного права Національного медичного
університету імені О.О. Богомольця,
кандидат медичних наук

Лихова С. Я.

завідувач кафедри кримінального права
і процесу Національного авіаційного університету
доктор юридичних наук, професор

Встановлення тяжкості та характеру тілесних ушкоджень є однією з обов'язкових підстав для проведення судово-медичної експертизи, на що наголошується у ч. 2 ст. 242 Кримінального процесуального кодексу України [1].

Судово-медичне визначення ступеня тяжкості тілесних ушкоджень проводиться згідно з Кримінальним та Кримінально-процесуальним кодексами України і «Правилами судово-медичного визначення ступеня тяжкості тілесних ушкоджень», затвердженими наказом МОЗ України від 17 січня 1995 р. N 6 [2]. У п. 1.2. цих Правил визначається, що «з медичної точки зору, тілесні ушкодження - це порушення анатомічної цілості тканин, органів та їх функцій, що виникає як наслідок дії одного чи кількох зовнішніх ушкоджуючих факторів - фізичних, хімічних, біологічних, психічних». П. 1.5. Правил наголошує, що «згідно з Кримінальним кодексом України розрізняють тілесні ушкодження трьох ступенів: тяжке, середньої тяжкості та легке».

Втім, не зважаючи на наявність чітких критеріїв для визначення ступеня тяжкості тілесних ушкоджень, експерти у деяких випадках продовжують необґрунтовано оцінювати тілесні ушкодження, що ускладнює процес розслідування та розкриття злочинів. В таких випадках призначаються повторні і навіть комісійні експертизи. Так ст. 4 Закону України «Про судову експертизу» визначає гарантії незалежності судового експерта та правильності його висновку, серед яких і можливість призначення повторної судової експертизи [3].

Відповідно до «Правил проведення комісійних судово-медичних експертиз в бюро судово-медичної експертизи»[4], «експертизи у відділі проводяться з метою

усунення протиріч між раніше проведеною експертизою та іншими матеріалами справи у випадку необґрунтованості висновків або сумнівів особи, яка проводить дізнання, слідчого, прокурора, судді або суду в правильності згаданої експертизи...».

Метою дослідження було виявлення особливостей та проблемних питань при встановленні ступеня тяжкості тілесних ушкоджень в умовах чинного законодавства та сучасних можливостей медицини.

Матеріалом досліджень були судово-медичні експертизи живих осіб з приводу встановлення ступеня тяжкості тілесних ушкоджень, виконані в усіх бюро по Україні за 2019 р, а також комісійні судово-медичні експертизи ДУ «Головне бюро судово-медичної експертизи МОЗ України» за 2019 р. Отримані дані підлягали статистичній обробці стандартними методиками описової статистики.

При аналізі звітів усіх бюро судово-медичної експертизи, які щорічно поступають до ДУ «Головне бюро судово-медичної експертизи МОЗ України», було з'ясовано, що за 2019 рік у відділах судово-медичної експертизи потерпілих, обвинувачених та інших осіб всіх бюро по Україні було проведено 106 838 експертиз з різних приводів, я них 73932 – стосовно визначення ступеня тяжкості тілесних ушкоджень.

При цьому легкі тілесні ушкодження були встановлені у переважній частині випадків, склавши 49,3% від усієї кількості (табл.1).

Таблиця 1

Розподіл кількості експертиз щодо визначення ступеня тяжкості тілесних ушкоджень по Україні за 2019 рік (за даними ДУ «Головне бюро судово-медичної експертизи МОЗ України»)

Тяжкі тілесні ушкодження	4820
Ушкодження середньої тяжкості	10260
Ушкодження легкого ступеню з короткочасним розладом здоров'я	13665
Ушкодження легкого ступеню	36540
Ступінь тяжкості не встановлена	4318
Ушкоджень не виявлено	4329
Всього	73932

При аналізі вказаних експертиз, а також 283 комісійних судово-медичних експертиз, що призначалися у ДУ «Головне бюро судово-медичної експертизи МОЗ України» за 2019 р з метою визначення ступеня тяжкості тілесних ушкоджень, 21% підсумків було змінено, а 32,1% - уточнено. При аналізі «Висновків експерта» у випадках, коли Підсумки змінені, було встановлено, що причинами невірно встановленого ступеня тяжкості були: 1. необ'єктивно розцінений діагноз – 87,2%; 2. невірно обраний критерій -12,8%. Крім того, у всіх цих випадках мав місце неякісний опис ушкоджень у медичній документації, що ускладнювало судово-медичну оцінку.

Що стосується невірно встановленого ступеня тяжкості тілесних ушкоджень, то в одній із експертиз перелом кісток носу, що ускладнився одностороннім порушенням носового дихання, був розцінений, як «тілесне ушкодження середнього ступеня тяжкості, що викликало втрату працездатності від 10% до 33% за критерієм тривалості розладу здоров'я». У даному випадку експертами було невірно встановлено ступінь тяжкості та вказано невірні критерії, оскільки за критерієм стійкої втрати загальної працездатності можливо розцінити тільки двостороннє порушення носового дихання.

В іншій експертизі комісія експертів розцінила важку черепно-мозкову травму з втратою нюхової функції, як тяжке тілесне ушкодження за втратою органу або його функцій, що протирічить Правилам, оскільки у п. 2.1.4. чітко зазначено, що «... втрата будь-якого органу чи втрата органом його функції - втрата зору, слуху, язика, руки, ноги і репродуктивної здатності».

Слід також вказати, що новітні можливості медицини, яка стрімко розвивається та розширює методи діагностики та лікування, значно скорочують звичні терміни розладу здоров'я, що також унеможлиблює вірну оцінку тілесного ушкодження (наприклад, лазерне приварювання сітківки ока з повним відновленням зору).

Крім того, з урахуванням того, що «Правила судово-медичного визначення ступеня тяжкості тілесних ушкоджень» від 1995 р, а також «Інструкція «О порядке организации и проведения врачебно-страховой экспертизы»» від 1974 р застарілі, в окремих випадках вони не містять необхідних критеріїв для оцінки ступеня тяжкості тілесних ушкоджень взагалі.

Отже, дані підтверджують, що судово-медичним експертам підвищувати рівень знань, а діючі нормативно-правові акти, які регламентують встановлення ступеня тяжкості тілесних ушкоджень, застарілі, в умовах сучасним можливостей медицини не містять всіх необхідних критеріїв для оцінки ступеня тяжкості тілесних ушкоджень і не відповідають сучасним потребам чинного законодавства.

Література

1. Кримінальний процесуальний кодекс України [Електронний ресурс] / Відомості Верховної Ради України (ВВР) – К., 2016, – № 46. – с.2046 – Режим доступу: <http://zakon2.rada.gov.ua>

2. Наказ МОЗ України № 6 від 17.01.1995 року «Про розвиток і вдосконалення судово-медичної служби України» // «Правила судово-медичного визначення ступеня тяжкості тілесних ушкоджень». – С. 17-18.

3. Про судову експертизу: Закон України / Введений в дію Постановою Верховної Ради № 4038 а-ХІІ (4038 а-12) від 25.02.1994, ВВР, 1994, N 28, ст. 233.

4. Наказ МОЗ України № 6 від 17.01.1995 року «Про розвиток і вдосконалення судово-медичної служби України» // «Правила проведення комісійних судовомедичних експертиз в бюро судово-медичної експертизи». – С. 35-38.

ЗНАЧЕННЯ РУХЛИВИХ ІГОР У СИСТЕМІ РОБОТИ ВИХОВАТЕЛЯ ЗАКЛАДУ ДОШКІЛЬНОЇ ОСВІТИ

Попович О.,

кандидат педагогічних наук,
старший викладач кафедри теорії та методики дошкільної освіти
Мукачівський державний університет,
м. Мукачево, Україна

Дзямко А.

магістрантка спеціальності «Дошкільна освіта»
Мукачівський державний університет,
м. Мукачево, Україна

Фізичне виховання дітей дошкільного віку в Україні є одним із пріоритетних напрямків реформування освітянської сфери. Це зумовлено тим, що саме фізичне виховання є важливим компонентом гуманітаризації та гуманізації дошкільної освіти, формування у дітей фізичного та морального здоров'я й готовності до активного життя. У перші роки життя фізичне виховання є основою всебічного розвитку дитини: в цей період закладаються основи здоров'я, повноцінного фізичного розвитку та виховуються основні риси особистості людини.

Засвоєння широкого спектру рухових навичок, які необхідні для забезпечення життєдіяльності дитини, є важливим завданням фізичного виховання дітей дошкільного віку. У перші шість років фізичне виховання є основою всебічного розвитку дитини. У цей період закладаються основи здоров'я, повноцінного фізичного розвитку. Саме в дошкільному дитинстві відбувається становлення індивідуальних відмінностей, стабілізація передумов особистісного розвитку, формування психічних процесів.

В сучасній педагогічній та психологічній науці одним з головних завдань навчально-виховного процесу постає створення умов для оптимального розвитку особистості дитини, пошук шляхів оптимізації навчання та виховання.

Аналіз літератури з поняття «рухлива гра» свідчить про те, що його тлумачать: як свідому діяльність, у якій проявляється й розвивається вміння аналізувати, зіставляти, узагальнювати й робити правильні висновки (О. Л. Богініч [1]); як «найбільш адекватну форму занять фізичними вправами які сприяють підвищенню рухової активності дітей» (А. П.Бурова [2]); як могутню рушійну силу, духовно-моральну цінність українського народу, який прагнув зберегти свої традиції, національну мову, культуру; як ігри з відносно простим змістом, де використовуються природні рухи, а досягнення мети не пов'язане з високими фізичними й психічними напруженнями (В.Бусленко [3]).

Виховати дошкільника успішно можна тільки відповідними методами, що за привабливістю приховують саме виховання та навчання. Гра має важливе значення в житті дитини, має те саме значення, яке в дорослого має діяльність,

робота, служба. Яка дитина в грі, такою з багатьох поглядів вона буде в роботі, коли виросте. Тому виховання майбутнього діяча відбувається насамперед у грі.

Правильно підібрані рухливі ігри активно впливають на розвиток організму дошкільників. Різноманітні рухи та ігрові дії дітей під час гри, при вмілому керівництві ними, позитивно впливають на серцево-судинну, дихальну та інші системи організму, збуджують апетит і сприяють міцному сну.

Оздоровче значення ігор в тому, що вони сприяють гармонійному розвитку функцій організму дошкільника; формують правильну поставу; загартовують організм; підвищують працездатність; зміцнюють здоров'я [5, с. 45]. Великий оздоровчий ефект має проведення ігор на свіжому повітрі незалежно від пори року. Це зміцнює мускулатуру, покращує діяльність дихальної, серцево-судинної системи, збільшує рухливість суглобів і міцність зв'язок, стимулює обмінні процеси, позитивно впливає на нервову систему, підвищує опірність організму до простудних захворювань.

За допомогою ігор у дошкільнят закріплюються та вдосконалюються різноманітні вміння і навички з основних рухів (ходьби, бігу, стрибків, рівноваги та ін.). Швидка зміна обставин під час гри привчає дитину користуватися своїми рухами відповідно до тієї або іншої ситуації. Все це позитивно впливає на вдосконалення рухових навичок. Для розвитку швидкості проводять ігри, які потребують негайних рухових відповідей в обставинах, що швидко змінюються, ускладнених додатковими завданнями, а також ігри з подоланням певної відстані за найкоротший час («Біжіть до прапорця», «Хто перший», «Квач» та ін.).

Для розвитку в дошкільників спритності використовують ігри, де діти виконують більш складні за координацією рухи: «Прокоти м'яч у ворота», «Не зачепи брязкальце», «Серсо» та ін. Розвивати силу окремих м'язів рук, ніг і тулуба можна в іграх, які потребують короткочасного силового напруження: «Хто далі кине», «З купинки на купинку», «Ведмідь і бджоли». Витривалість розвивається в іграх з інтенсивною руховою діяльністю, але оптимальною в часі для кожної вікової групи («До жени свою пару», «Рибалки і рибки», «Вудочка» та ін.).

Рухливі ігри мають значний вплив на виховання морально-вольових якостей у дошкільників, адже учасники свої дії підпорядковують правилам гри. Правила регулюють поведінку, сприяють вихованню свідомої дисципліни, привчають відповідати за конкретні вчинки, розвивають почуття товарищескості. Дотримання правил виховує в дошкільнят чесність, рішучість, сміливість, культуру поведінки в колективі, вміння керувати та регламентувати рухи, виявляти самостійність та ініціативу.

У колективних іграх у дитини формуються також норми громадської поведінки, виробляються організаційні навички, виховується прагнення до перемоги, сильна воля, стійкість, витримка. Спільний інтерес, викликаний грою, об'єднує дітей у дружний колектив [6, с. 11].

Рухлива гра – це освітньо-оздоровчий засіб соціалізації особистості, здатний інтенсифікувати освітній процес, забезпечити мотиваційну основу для формування в діалектичному взаємозв'язку фізичних і духовних якостей та особистісну самореалізацію. За допомогою рухливих ігор діти розвивають не тільки фізичні якості та здібності, але й опановують перші елементи грамотності,

вивчаючи напам'ять вірші, скоромовки, лічилки, розвивають математичні здібності і розкривають для себе живу історію свого народу, навчаються любити народних героїв і ненавидіти кривдників. Впливаючи на розумовий розвиток дитини ігри допомагають уточнити уявлення про навколишній світ, різні явища природи, поширюють кругозір. Виконуючи різноманітні ролі (імітуючи дії птахів, тварин, комах тощо), діти на практиці застосовують здобуті знання про життя, поведінку, способи пересування цих тварин. Під час ігрової діяльності у дошкільнят створюються позитивні умови для розвитку уваги, сприймання, уточнення певних понять, творчої фантазії, пам'яті. Активне спілкування у процесі гри сприяє розвитку мови, швидкості мислення, творчості та кмітливості.

Ігри широко використовуються як засіб естетичного виховання тому, що діти відображають навколишній світ через ігровий образ, певну роль. Зміст багатьох ігор складають знайомі їм вірші або пісні, що дозволяє поглиблювати естетичні переживання дошкільнят. Чітке й швидке виконання рухів, погодженість дій під час гри, особливо коли вони проводяться під музику, формують естетичні почуття дітей, привчають помічати красу рухів. Різноманітні шиккування та перешиккування: в коло, шеренгу, колону – вимагають точності рухів, дотримання правильної постави, уваги та розвивають у дітей почуття прекрасного. Сприймання краси гри значною мірою сприяє однаковою фізкультурна форма гравців.

Гра сприяє виявленню креативних здібностей розвитку особистісного творчого потенціалу дитини, піднімає у неї самооцінку, розбудовує вміння ухвалювати самостійні розв'язки та рішення». Наприклад, у народній рухливій грі «Миші в нірках» шнур натягується навскоси, що ставить дитину перед вибором – пролізти там, де нижче, чи там, де вище, а вихователь має змогу оцінити дії та вміння дітей дошкільного віку. Також можна змінити обрану ігрову роль, що вимагає від дошкільників швидкої перебудови мислення та рухових дій щодо нової ролі.

Педагоги закладу дошкільної освіти повинні спонукати дітей до рухової діяльності, регулювати їхню активність, схвалювати намагання виявляти самостійність, вольові зусилля та ін. При цьому важливо враховувати руховий досвід кожної дитини, притаманний їй темп, рівень рухливості, природні можливості та здібності.

В межах активного рухового режиму щоденний обсяг рухової активності становить до 3-х годин для дітей раннього віку, 3-4 години для молодшого дошкільного віку, 4-5 годин – для старших дошкільників. Важливий складник життєдіяльності дітей – прогулянки, зміст роботи яких залежить від погоди, освітніх завдань, загальної атмосфери в групі, настрою та інтересів дітей. На прогулянках тривалість фізичних вправ і рухливих ігор для дітей раннього віку становить 20-35 хв., молодшого – 35-45 хв., старшого – 45-60 хв. Рухову активність дітей варто знижувати наприкінці прогулянки (за 10-15 хв.) до її закінчення, щоб забезпечити спокійний перехід до іншого режиму [7].

При доборі ігор враховуються такі чинники: вік дітей, пора року, погодні та природні умови, місце ігор протягом дня, наявність необхідного фізкультурного обладнання та інвентарю тощо. Рухливі ігри включаються до різних форм роботи

з дітьми (занять, свят, розваг, походів тощо) після їх попереднього розучування. Їх проводять в усіх вікових групах щодня: під час ранкового прийому (одна-дві гри малої і середньої рухливості), на прогулянках (дві-три гри малої, середньої та високої рухливості), ввечері пропонуються одна-дві гри середньої та малої рухливості. Усього протягом дня проводиться п'ять-шість рухливих ігор, а влітку – шість-сім [8, с. 87].

Отже, рухова активність є природною біологічною потребою дітей, ступінь задоволення якої визначає подальший структурний та функціональний розвиток їх організму. Рухи є важливою складовою частиною будь-якого виду діяльності та психічних процесів. Завдяки достатньому обсягу рухової діяльності діти мають добре здоров'я, фізичний розвиток та швидше засвоюють фізичні вправи. За допомогою ігор у дошкільників закріплюються та вдосконалюються різноманітні вміння і навички.

Список літератури

1. Богиніч О. Л. Фізичне виховання дітей дошкільного віку засобами гри: навч. посіб. К. : ПНУ імені В. Стефаника, 2007. – 140 с.
2. Бурова А. П. Організація ігрової діяльності дітей дошкільного віку. Тернопіль : Мандрівець, 2010. – 256 с.
3. Бусленко В. Організація занять з фізичного виховання в дошкільному навчальному закладі. Дитячий садок. 2009. – №48. – С. 20-22.
4. Михайленко Ю. Стан здоров'я і рухової активності дітей дошкільного віку. Спортивний вісник Придніпров'я. 2017. – № 1. – С. 193-196.
5. Лохвицька Л. В. Дошкільникам про основи здоров'я: навч.-метод. посіб. Тернопіль: Мандрівець, 2008. – 192 с.
6. Єрмолова В. М. Навчаємо граючись: метод. посіб. К.: Література, 2012. – 208 с.
7. Малащенко М. Педагогіка здоров'я в детском саду. Харків: Ранок, 2008. – 192 с.
8. Кожухова Н.Н. Теория и методика физического воспитания детей дошкольного возраста. М.: Владос, 2010. – 192 с.

ТЕОРІЯ, ПРАКТИКА І МЕТОДИ НАВЧАННЯ ФІЗИЧНОГО ВИХОВАННЯ

Порохнявий А. В.,

викладач

Дніпропетровський державний університет внутрішніх справ

Місяць Ю. В.

викладач

Дніпропетровський державний університет внутрішніх справ

Актуальність даної теми полягає в тому, що фізичне виховання - це система знань про роль і місце фізичного виховання в житті та суспільстві людини, про характеристики та загальні закономірності її функціонування та її розвитку.

Предметом даної дисципліни є фізичні здібності та вміння людини, які змінюються під час цілеспрямованої дії через фізичне виховання.

У дослідженні розглядаються загальні закономірності управління процесом культури тіла людини.

Теорія та методика фізичного виховання використовують специфічний понятійний апарат, розуміння та засвоєння якого є обов'язковим для фахівців дошкільної освіти. Зміст цих понять не є постійним, але удосконалюється та поглиблюється у зв'язку з розвитком спортивної науки та її практичним застосуванням. Культура тіла - частина загальної культури, сукупність матеріальних і духовних цінностей суспільства, яку вона створює та використовує для фізичного оздоровлення людей. Він історично зумовлений і розвивається на кожному новому етапі суспільного розвитку. [5]

Теорія та методика фізичного виховання базується на великій кількості наукових даних з основних соціальних та життєвих наук. У розвитку національної спортивної науки спорт можна розділити на кілька етапів. Період з другої половини 19 століття до 1917 р. Ознаменувався створенням теорії та методики фізичного виховання як самостійної наукової та навчальної дисципліни.

Робота з анатомії, біології, педагогіки та антропології АФ мала велике значення для розвитку наукових міркувань щодо ролі фізичного виховання в загальному розвитку молодих поколінь. Лєсгафт (1837-1909). 20-ті роки 20 століття. були етапом творчого відбору історичної спадщини суспільних і життєвих наук, яку вона узагальнила у новій системі фізичного виховання дітей, підлітків та дорослих в країні. Велику роботу з розробки наукових та практичних основ теорії та методики фізичного виховання провели Гориневський, В.Є. Ігнат'єв, М.О. Семашко та ін. [2]

У 1950-х та 1970-х роках теорія та методи фізичного виховання доповнювались великими дослідницькими матеріалами конкретного типу та систематичними узагальненнями наукових даних. Були створені монографії, які всебічно висвітлювали загальні принципи, засоби, методи та форми фізичного виховання (А.Д. Новіков, Г.І. Кукушкін, Б.А. Ашмарін та ін.), Його дидактичні

основи (В.Белінович). Основи розвитку фізичних якостей (В. М. Заціорський, М. Г. Озолін та інші), вікові аспекти фізичного виховання (І. М. Яблоновський, В. Г. Яковлев та інші), основи спортивного тренування (Л. П. Матвеев, А. А. Тер-Ованесян, В. П. Філін та ін.). У 1967 р. В Україні вийшов перший підручник «Основи теорії та методи фізичного виховання» за редакцією пана Е. Дугіна. [2]

На початку 90-х років нові види рухової діяльності почали інтенсивно розвиватися на основі традиційних видів спорту. Практика певних сфер суспільства змінюється від нудної і обов'язкової категорії до модної, елітарної категорії. На основі інтеграції різних видів вправ виникають нові види: поєднання аеробіки та плавання - водна аеробіка, їзда на велосипеді та гімнастики - велосипедна кінетика, акробатика та скакалка за допомогою скакалки - пропуск на скакалці тощо.

Протягом століть в основному використовували спортивний інвентар (робітничий, військовий), що призвело до класифікації класичних видів спорту: легкої атлетики, гімнастики, плавання, фехтування, стрільби, боротьби тощо.

Фізичне виховання є органічною частиною загальної освіти і тому характеризується всіма загальними рисами навчального процесу, спрямованими на вирішення конкретних проблем. майбутня професія людини. Висока інтелектуальна та статистична навантаження в університеті, відсутність додаткової рухової активності, погана рухливість життя, неправильне харчування призводять до погіршення зору у більшості студентів, серцево-судинної та дихальної діяльності, порушується обмін речовин, зменшується опірність організму до різних захворювань, що приводить до погіршення стану їхнього здоров'я. [1]

У фізичному вихованні студентів вирішуються різні проблеми: моральні якості - добровільна особистість; потреба в щоденних фізичних вправах робиться; формуються життєво важливі рухові дії та здатність їх виконувати в різних умовах; рухові навички.

Фізичний розвиток безпосередньо впливає на самооцінку та думки людини. Фізичні здібності та зовнішній вигляд - запорука успіху людини у складному світі.

Здоров'я людини залежить від їх спадщини та умов життя. Люди не тільки успадковують хвороби від батьків, але й набувають своїх, відбувається зниження рівня фізичного та психічного здоров'я суспільства в цілому протягом життя двох-трьох поколінь в соціально-економічних умовах. -побічні економічні умови держави та умови життя населення.

Теорія та методи фізичного виховання тісно пов'язані з низкою наукових дисциплін. Жодна наука не може розвиватися повноцінно, обмежуючись результатами власного предмета вивчення. Теорія та метод фізичного виховання вирішують окремі педагогічні проблеми, які перетинаються декількома науковими дисциплінами. Вона тісно пов'язана із загальною педагогікою, загальною психологією та віком.

Лише завдяки фізичній культурі фізкультура вирішує проблему зміцнення здоров'я, розвитку фізичної та духовної сили, підвищення фізичної та розумової

працездатності, продовження фізичних навантажень. довголіття на роботі та житті людини тощо.

Відповідно до функції впливу фізичного виховання на людину є дві нерозривно пов'язані частини: фізичне виховання та фізичне оздоровлення організму, які здійснюються завдяки розвитку фізичних якостей.

Психічне перевантаження згубно впливає на організм. У поєднанні з погано організованою денною дієтою це негативно впливає на здоров'я студентів.

Філософ Ларошфуко сказав: "Наш розум лівіший за тіло". Змусити себе займатися розумовою діяльністю набагато складніше, ніж фізичне навантаження, але стимул - зрозуміти цінність розумової праці. Лессінг писав: "Чим менше доброго в житті є багатство, тим більша мудрість". Паскаль стверджував: "Чим розумніша людина, тим оригінальніших людей він знаходить".

Вправи, посилене окислення, обмінні процеси в організмі, затримують розвиток атеросклерозу. Медичні спостереження показують, що атеросклероз судин головного мозку, судин, що постачають м'язи серця, у людей, що займаються фізичною працею, а також у людей, які займаються фізичною культурою та спортом, є відносно рідким, як і високий вміст холестерин в крові. Тонус і працездатність мозку зберігаються протягом тривалих періодів, якщо скорочення і напруження різних груп м'язів ритмічно чергуються з подальшим їх розтягуванням і розслабленням. Щоденна ранкова гімнастика - обов'язковий мінімум фізичної підготовки. Це повинно стати таким же звичним, як ранкове вмивання.

Методичні принципи фізичного виховання збігаються з загально-дидактичними. Фізичне виховання - це тип педагогічного процесу, і він охоплюється загальними принципами педагогіки: принципом свідомості та активності, ясності, доступності, систематичності та динамічності.

Принцип свідомості та діяльності. Найбільших успіхів у вправі можна досягти при свідомому та зацікавленому ставленні студентів. Цьому сприятиме формування змістовного ставлення та постійний інтерес до занять спортом.

Принцип ясності. Візуальна освіта та догляд пропонують як широке використання зорових відчуттів, сприйняття, образів, так і постійну залежність від органів чуття, завдяки яким досягається прямий контакт з реальністю.

Принцип доступності. Учитель враховує особливості студента (стать, фізичний розвиток та готовність) та вміння виконувати запропоновані завдання.

Принцип систематики. Тільки така система може бути ефективною, що забезпечує постійний зв'язок між окремими класами. Низьке навантаження або тривалий час відпочинку між заняттями не призводять до розробки навчальних курсів.[1]

Для вирішення спортивних проблем застосовуються суворо регламентовані вправи, методи гри, методи змагань та методи словесних та сенсорних дій.

Повна витривалість - це сукупність функцій організму, що визначають його здатність виконувати будь-яку роботу м'язів з високою ефективністю протягом тривалого періоду часу.

Витривалість - це здатність організму тривалий час виконувати певну роботу м'язів у строго обмежених дисциплінах (біг, плавання) або строго обмежений час (футбол, баскетбол, хокей). [4]

Одним з найбільш прийнятих методів розвитку гнучкості є метод множинних розтяжок. Цей метод заснований на властивості м'язів більше розтягуватися при повторних повторях.

Прийоми повторення та гри зазвичай використовуються для розвитку спритності. Інтервали відпочинку повинні забезпечити достатньо повне одужання організму.

Загальна фізична підготовка покращує функціональність організму і є основою для спеціальної фізичної підготовки та досягає високих результатів у професійній чи спортивній діяльності. [5]

Отже, фізичне виховання відбувається за допомогою фізичних навантажень з метою досягнення бажаних адаптивних змін у стані студентів. Однак, якщо враховувати лише зміни, які відбуваються в цьому процесі в організмі, а не у всієї особистості, це може призвести до спотвореного, занадто вузького розуміння фізичного виховання.

Насправді процес фізичного виховання характеризується, серед іншого, такими ознаками:

- По-перше, це добре продуманий, розроблений і добре підготовлений процес, який включає активні вчительські дії, інструменти, методи та форми навчання, які відповідають завданням.

- По-друге, це процес свідомого та активного залучення студентів до розв'язування завдань, виконуючи фізичні вправи, розвиваючи навички, удосконалюючи фізичні якості та набуваючи знань. Тому цей процес заснований на фізіологічних, психологічних, загальних та педагогічних закономірностях. Крім того, цей процес на певному рівні стає творчим і торкається інтелектуальної сфери особистості.

- По-третє, спорт відноситься до подолання труднощів, які вимагають і сприяють розвитку моральних та довільних характеристик.

Тому до студентів у процесі фізичного виховання треба підходити як до особистостей, які хочуть вдосконалитись, а сам процес не може здійснюватися з точки зору лише однієї науки (наприклад, фізіології чи психології). Існує потреба у поєднанні багатьох наук, передбачених навчальними програмами для підготовки фахівців у цій галузі.

Література:

1. Теорія та методика фізичного виховання : методичні вказівки (для студентів 1-го курсу) / уклад.: В. В. Лононенко, В. В. Тимошенко, Т. В. Коцар. – Краматорськ : ДДМА, 2008. – 36 с.

2. Теорія і методика фізичного виховання дітей дошкільного віку: Навч. посіб. - Суми: ВТД «Університетська книга», 2008. - 428 с.

3. Теорія і методика фізичного виховання і спорту/ Борисова Ольга Володимирівна: серія КВ № 3828 від 1999

4. Теория и методика физического воспитания / Под ред. Б.А.Ашмарина. – М.: Просвещение, 1990. – 284 с.

5. Ашмарин Б.А. Теория и методика педагогических исследований в физическом воспитании / Б.А. Ашмарин. – М.: Физкультура и спорт, 1978. – 224 с.

ОСНОВНІ ВЕРСІЇ ЗАСНУВАННЯ МАРІУПОЛЯ

Портнов О. В.

студент 1 курсу 24 групи
ІІІ медичного факультету

Науковий керівник:

Чернуха О. В.

Харківський національний медичний університет
м. Харків, Україна

Згідно з офіційною версією місто Маріуполь було засновано у 1778 році. Цей період характеризується виникненням міста Павлівськ, яке у майбутньому було перейменовано у Маріуполь. Проте ці дані критикуються багатьма істориками. Це пов'язано із тим, що згідно з переписками тих часів, Павліськ лише планували будувати десь у гирлі Кальчику, але ніде у переписах 1779 року він так і не значиться.

Дуже цікава версія історика-краєведа Н. Руденко згідно з якою, місто було засновано раніше ніж це зазначено у офіційній версії, а саме у ХІІ сторіччі. Н. Руденко стверджує, що місто Маріуполь було закладено «бродниками». Разом із цією існує також «козацька» версія. Історики, що підтримують дану теорію говорять про те що місто заснували запорожські козаки, які на початку ХVІ сторіччя (приблизно 1734-1754 роки) заклали тут фортецю Кальміус. [1]

Проте обидві ці теорії малоймовірні, бо якщо заглянути у данні переписі населення Азовської губернії, до Маріуполя у цій місцевості не було постійно діючого населеного пункту, тим паче з ознаками міста. До створення Азовської губернії у 1775 році таких постійно діючих населених пунктів не було по всій території Павлоградського повіту, а були лише зимовники казаків. Проте вважати це повноцінними містами дуже важко, особливо беручи до уваги що там жили тільки чоловіки запорожці.

Після ліквідації Січі Кальміуська паланка була названа Кальміуським повітом, а трохи пізніше – Павлівською провінцією (повітом), потім Павлоградським повітом. Губернатору В.А. Черткову були дані вказівки на запорізьких землях, в т. ч. Кальміуського повіту, на основі зимівників створювати селища, записувати за вибором їх самих купцями, міщанами, цеховими або державними селянами. На цій основі в Павлівському (Павлоградському) повіті з 1776 року стали формуватися Кальміуська і Білосарайська державні слободи, які заселяли іноземцями, яким на підставі маніфесту Катерини ІІ від 22 липня 1763 року створювалися досить хороші умови проживання. Але основну масу жителів складали «временно пребывающие запорожцы», які, по всій видимості, не відразу стали приймати загальноросійські узаконення і не хотіли проміняти вільне життя на життя в селищах. Але це не дає підстав для твердження, що основою Маріуполя стало невелике селище, яке ще й не встигло сформуватися. [2]

Більшість істориків підтримують іншу, так звану «грецьку» версію та вважають що місто Маріуполь було засновано у 1780 році мігрувавшими на ці землі греками. Згідно із цією теорією, 29 вересня 1779 року Г.О. Потьомкіним погоджено з митрополитом Ігнатієм та грецькими депутатами у Санкт-Петербурзі була визначена територія Маріупольського повіту для заселення його греками. Також було вказано місце будівництва міста Маріуполя: гирлі Кальміуса або гирлі Кальчика. Греки обрали гирлі Кальміуса, де раніше формувалась Кальміуська слобода, а не лівий берег гирлі Кальчика, де планували будувати Павлівськ. Згідно з указом Азовської губернської канцелярії від 24 березня 1780 року, з квітня 1780 року греки стали займати виділену їм територію, а вже 8 серпня (26 липня за старим стилем) було засновано місто Маріуполь.[3]

Список літератури:

- [1] <https://ictoria.ru/mariupol>
- [2] <https://uagreeks.com/archives/1705>
- [3] <http://pr.ua/news.php?new=51107>

ЛЕКЦІЯ-ТРЕНІНГ ЯК ФОРМА АКТИВНОГО НАВЧАННЯ МАЙБУТНІХ МЕНЕДЖЕРІВ ФІЗИЧНОЇ КУЛЬТУРИ І СПОРТУ

Приступа Є. Н.,

д. п. н., професор,
ректор Львівського державного університету фізичної культури,
Львівський державний університет фізичної культури
імені Івана Боберського

Криштанович С. В.

к. н. держ. упр.,
доцент, доцент кафедри економіки та менеджменту,
Львівський державний університет фізичної культури
імені Івана Боберського

Методика організації лекцій, на нашу думку, визначає: необхідність формування її структури відповідно до навчальної мети; логічну побудову лекції і структурування щодо розкриття головної теми та питань, що її розкривають; доцільність правильного та вичерпного використання перцептивних, проблемно-діалогічних і логічних методів навчання та точних їм форм при взаємодії та комунікації; активізацію мислення, що задіють наукові підходи до розв'язання проблеми, її аналізу, порівняння, викликання асоціацій, пошук аналогій, екстраполяцію, обміну думками, полеміку, бесіду тощо; доказовість, аргументованість висловлювань; необхідність виділення головних думок; застосування прийомів закріплення (питання для перевірки, повторення, підсумовування після кожного етапу лекції та вкінці); доцільне використання дошки, предметних посібників (таблиць, малюнків, структурно-логічних схем тощо), технічних засобів навчання.

Для якості дослідження такої педагогічної умови, як використання інноваційних освітніх технологій, спрямованих на розв'язання управлінських завдань майбутніх менеджерів фізичної культури і спорту, нами проведено опитування 124 науково-педагогічних працівників п'яти закладів вищої освіти України, які беруть участь у підготовці фахівців з фізичної культури і спорту, зокрема Дрогобицького державного педагогічного університету імені Івана Франка – 28 науково-педагогічних працівників; Кам'янець-Подільського національного університету імені Івана Огієнка – 26; Львівського державного університету фізичної культури імені Івана Боберського – 29; Національного університету фізичного виховання і спорту України – 18 та Харківської державної академії фізичної культури – 23 науково-педагогічних працівника.

На питання, чи використовуєте у своїй професійній діяльності (для підготовки магістрів фізичної культури і спорту) таку форму організації навчання, як лекція-тренінг, ми отримали такі відповіді: 20 % опитаних часто використовують, 60,55 % інколи, 6,54 % - ні та 12,09 % було важко відповісти (рис. 1).



Рис. 1. Відповіді науково-педагогічних працівників, чи використовують у своїй професійній діяльності (для підготовки магістрів фізичної культури і спорту) таку форму організації навчання, як лекція-тренінг (%)

Така форма навчання, як лекція-тренінг, на думку П. Бавіної, є спеціально організованою та розгорнутою у часовому просторі структура навчання, під час якої використовується вся система взаємозв'язків між цілями, завданнями, змістом і різноманітними інтерактивними методами навчання, де завершальною стадією виступають система зворотного зв'язку та коректування [1].

Для здійснення систематизації знань отриманих менеджерами фізичної культури і спорту, найкращий ефект дає метод тренінгу. Як стверджують К.Торн і Д. Маккей, характерними для нього є наступні аспекти: процес навчання переважає над самим результатом; обов'язковий зворотній зв'язок у системі «учасник – група»; індивідуальна актуалізація мотивів, встановлення завдань і визначення їх пріоритетності; поетапне навчання та сприйняття нового матеріалу; виявлення творчого потенціалу учасників тренінгу під час активної міжособистісної комунікації; спонукання до соціальної сенситивності учасників тренінгу [2, с. 134].

Методика підготовки програми тренінгу, на думку О. Крупського та Є. Намлієва, відображає послідовно три етапи отримання знань: перший – це вміння після проходження курсу тренінгу повторювати, відтворювати нові прийоми комунікативної поведінки, а не просто знати про них; на другому етапі студент повинен вміти використовувати нові форми поведінки у нестандартних ситуаціях; третій – це вміння критично аналізувати свою поведінку та оточуючих і помічати помилки, які допускаються та упроваджувати інноваційні моделі поведінки, які сприятимуть якісній комунікації [3, с. 275].

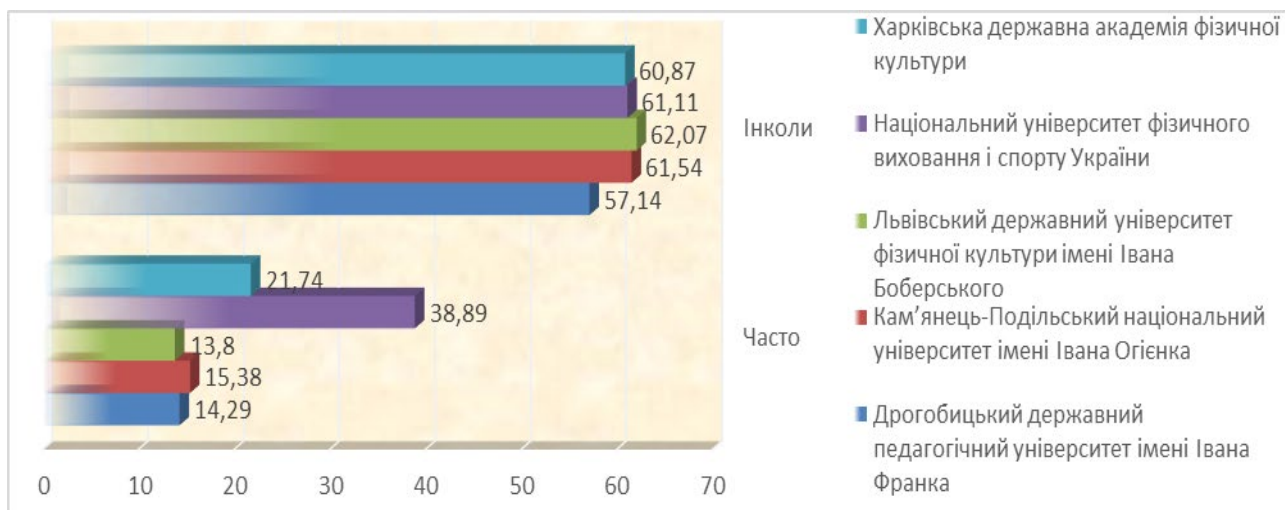
Отже, тренінг є формою активного навчання, що поєднує теоретичні блоки та практичне відпрацювання навичок до короткої термін часу. Для того, щоб тренінг досягав своєї мети, потрібно щоб він відповідав таким методичним вимогам: встановлення основної мети; урахування базових теоретичних знань магістрів; використання інноваційних технологій навчання, що сприятимуть активності щодо пізнавальної діяльності магістрів, їхньої самостійності; високий

рівень науково-педагогічного працівника щодо фахової та методичної компетентності; матеріально-технічне забезпечення тренінг-навчання (навчальними матеріалами, документацією, офісною технікою, обладнанням, тощо); встановлення критеріїв оцінювання.

Слід зазначити, що головна мета тренінгу – це не лише набуття нових знань і навичок майбутніх менеджерів фізичної культури і спорту, а формування у них комунікативних умінь, спілкування, навичок командної взаємодії, вміння розуміти та мотивувати до розуміння усіх членів групи. Однією із важливих умов успішного використання тренінгу, на яку ми спрямовували увагу, є чітке планування: формулювання теми, виділення у ній основних питань, розробка детального сценарію до кожного з них, встановлення часових обмежень та вивчення конкретної проблеми. Також під час тренінгу магістранти набувають навичок роботи з комп'ютерними програмами, з обладнанням тощо.

Список літератури

1. Бавина П. А. Тренінгові технології в формуванні комунікативної компетентності майбутніх менеджерів : автореф. дис. ... канд. пед. наук : 13.00.02 / П. А. Бавина. – Санкт-Петербург, 2006. – 26 с.
2. Торн К. Тренінг / Кейн Торн, Давид Маккей. – Санкт-Петербург : Питер, 2001. – 208 с.
3. Крупський О. П. Професійна культура майбутнього менеджера: психолого-педагогічні аспекти й чинники формування / Олександр Петрович Крупський, Євген Володимирович Намлієв // Теорія і практика професійного становлення особистості в соціокультурному просторі : монографія. – Дніпропетровськ : Акцент ПП, 2014. – С. 257–281.

АСОРТИМЕНТНИЙ ТА ЦІНОВИЙ АНАЛІЗ УКРАЇНСЬКОГО РИНКУ СВІТЛОДІОДНОЇ ПРОДУКЦІЇ

Сіньковська В. М.

асистент кафедри маркетингу

Одеського національного політехнічного університету

Тотальне застосування світлодіодного освітлення повністю змінило весь світ. Ця новітня технологія освітлення стала справжнім проривом в області світла з моменту появи першої «лампочки Ілліча». Поява світлодіодів та їх застосування, не обмежилися лише побутовими сферами використання та активно проникнули в інші промислові та комерційні сфери.

В Україні, як і в усьому світі, LED-освітлення представлене для багатьох галузей та сфер застосування. Найбільш охопленим за даними 2016 року є сегмент «Архітектурне освітлення», «освітлення для retail», та «домашнє освітлення». Однак, згідно з прогнозами, в 2020 році значно зростуть показники охоплення в усіх галузях, причому, більше за все в сегменті «освітлення для вулиць», «домашнє освітлення» та «освітлення для retail». [1] Ці потенційно ненасичені сегменти були взяті до уваги українськими підприємствами, які налаштували свої продуктові портфелі згідно з цією тенденцією (табл.1).

Таблиця 1

Асортиментна структура LED-ринку України

Сегмент	2016	2020	Темпи зростання, %
Домашнє освітлення	49%	73%	24%
Офіси	28%	48%	20%
Освітлення для retail	45%	68%	23%
Промисловість	19%	31%	18%
Освітлення для вулиць	43%	74%	31%
Архітектурне освітлення	75%	87%	12%

Український LED-світлотехнічний ринок нараховує близько 100 торговельних марок, однак, враховуючи показники охоплення ринку, популярність, впізнаваність у кінцевих споживачів, слід розглядати 24 торговельні марки, які представлені у різних цінових сегментах. Цінова карта українських торговельних марок виглядає наступним чином (табл.2). Для побудови карти, нами були використані дані щодо вартості індикативної саме для LED-ринку позиції в асортименті всіх торговельних марок, що вивчаються – лампа А60,

потужністю 10W, з цоколем E27. Також для коректності аналізу, використані дані с первинних прайс-листів.

Таблиця 2

Цінова карта українських торгівельних марок*

Сегмент	Найменування ТМ	Частка сегменту в загальній структурі ринку, %
Premium	VidexPrem, Eurolamp Maxus	12
Middle+	Electrum Luxel Global Euroelectric Videx	19
Middle	Feron Z-light Ledex Sirius Bellson Lezard	23
Econom	Biom Ledmax Lebron Укрлед Numina Евросвет RighHausen Ledstar ELM HOROZ VidexTit Lemanso	46

*[Власна розробка автора]

З наведеної таблиці, видно, що найбільша кількість торгівельних марок представлена у сегменті «Econom» - 12 ТМ, таким чином даний сегмент є найбільш насиченим та складає 46% від загальної структури ринку. Популярність цього сегменту зумовлена специфікою українського ринку, яка відображена у структурі попиту між великими, середніми та маленькими населеними пунктами та відповідно платоспроможністю населення. Середня ціна в даному сегменті складає 1,12 дол. США. Спостерігаємо також значну цінову конкуренцію в межах даного сегменту, адже ціни незначним чином відрізняються.

Другим за насиченістю є сегмент «Middle». В ньому представлені 6 ТМ, його частка в загальній структурі ринку складає 23%. Середня ціна в сегменті складає 1,13 дол. США. Даний сегмент в середньому на 19% дорожчий за попередній сегмент («Econom»).

Менш насиченим є сегмент «Middle+». В ньому представлені 5 ТМ, що дозволяє цьому сегменту складати 19% від загальної структури ринку. Середня ціна складає 1,53 дол. США і сегмент в середньому дорожчий на 15% за сегмент «Middle».

Найменш насиченим є сегмент «Premium». В ньому представлені 3 ТМ. Таким чином, частка цього сегменту в загальній структурі ринку складає 12%. Цей сегмент є дорожчим в середньому на 52% у порівнянні з попереднім сегментом («Middle+»).

Підсумовуючи результати аналізу торгівельних марок та розподілення за ціновими сегментами, робимо наступний висновок: сегментація відповідає етапу життєвого циклу товару та є збалансованою відносно кон'юнктури ринку.

Список використаної літератури:

1. Світлодіодний ринок: основні тенденції та прогнози. Веб-сайт. URL: <https://svitlotek.com/blog/svetodiodnyj-rynok-osnovnye-tendencii-i-prognozy/> (дата звернення: 11.03.2020).

ПЕРІОДИЧНІ ВИДАННЯ ЯК ЗАСІБ ІДЕОЛОГІЧНОГО ТИСКУ В УКРАЇНІ (ДРУГА ПОЛОВИНА 40-Х – ПОЧАТОК 50-Х РОКІВ ХХ СТ.)

Сірук Н.,

кандидат історичних наук, викладач Волинського коледжу
Національного університету харчових технологій

Марківська Л.

кандидат історичних наук, завідувач кафедри
документознавства та інформаційної діяльності ПВНЗ
«Академія рекреаційних технологій та права»

У 40-х роках ХХ ст. велика роль в культурному житті республіки належала пресі. В останні роки війни на фронт щодня надходило близько 10 тисяч примірників газет, журналів, брошур, що видавались в Україні. Саме їм радянська влада відводила роль головного пропагандиста, популяризатора політики партії. Влада використовувала їх як засіб прискорення русифікації та денационалізації суспільно-політичного життя союзних республік. Повсюдно підкреслювалось: “Преса – один з могутніших засобів ідеологічного впливу на маси. Наші газети являють собою найважливіші центри партійно-політичної роботи і відіграють велику роль в справі комуністичного виховання людей” [1, с. 66]. В Україні видавалося 13 республіканських, 38 обласних і 862 районних, міських та заводських газет з разовим тиражем, який перевищував 4 мільйони примірників.

Однак засоби масової інформації знаходилися в специфічному становищі. З одного боку, вони були рупором владних структур, а тому розглядалися як невід’ємна частина пануючого державного механізму. Все, що друкувалося на сторінках всесоюзної і республіканської преси, на місцях розглядалося як істина в останній інстанції, як остаточний вердикт, що не підлягав оскарженню. З другого боку, преса сама знаходилася під постійним політичним наглядом партійних органів, насамперед їх ідеологічних служб. Тому не дивно, що ідеологічні кампанії другої половини 40-х – початку 50-х років ХХ ст. не оминули також преси.

Початок цим кампаніям поклала вже згадувана постанова ЦК ВКП(б) «Про журнали “Звезда” і “Ленинград”» (серпень 1946 року). Її вихід спричинив появу подібних постанов, прийнятих уже на республіканському рівні. Після війни гострої критики зазнали журнали “Вітчизна” та “Українська література”, проте особливо “перепало” першому з названих журналів. Це був орган Спілки радянських письменників України, редколегію якого зобов’язували в найкоротший термін усунути серйозні “ідейно-політичні хиби і помилки”. Журнал “Вітчизна” критикували за “надання місця на своїх сторінках творам, у яких проповідувалися буржуазно-націоналістичні погляди, аполітичність і вульгарність”, за публікації художніх творів, написаних у дусі концепцій М.Грушевського та С.Єфремова. В цих творах начебто “перекручувалась і

спотворювалась історія української літератури, проповідувалась національна обмеженість, ідеалізувались пережитки старовини в побуті та свідомості людей” [2, с. 79].

У жовтні 1946 року з цього приводу була прийнята постанова ЦК КП(б)У «Про журнал “Вітчизна”», в якій гостро критикувалися матеріали, що вийшли у першому півріччі 1946 року [3, с. 266]. Редакцію журналу звинувачували у “традиційному припущенні ідеологічних помилок – підвищеній увазі до національного питання, уникненні висвітлення провідних тем сучасності (перемоги у Великій Вітчизняній війні, поступового переходу від соціалізму до комунізму)”. Значного тиску з боку влади зазнав журнал “Українська література”. Часопис критикували за те, що на його сторінках було опубліковано “чимало таких творів, яким не слід було з’являтися в журналі”.

На пленумі ЦК КП(б)У, що відбувся восени 1946 року, було піддано суворій критиці роботу преси України. Республіканські, обласні газети та журнали, що видавалися в Україні, як відзначалося на пленумі, “не надавали потрібної допомоги керівним і господарським кадрам в опануванні марксистсько-ленінської теорії, в газетах мало публікувалося статей з питань більшовицької теорії та історії ВКП(б) та КП(б)У”. Програма, накреслена в постановах ЦК ВКП(б) та ЦК КП(б)У, визначила подальший напрям роботи преси України – “підносити ідеологічний рівень газет та журналів, перетворювати їх на справжню трибуну пропаганди”.

Чергові публікації в союзній пресі спричинили нові нападки на українські періодичні видання. У серпні 1946 року в газеті “Правда” було розкритиковано журнал “Перець”, в якому партійні чиновники також вгледіли “хибні” матеріали [4]. Відгукнувшись на виступ “Правди”, Оргбюро ЦК КП(б)У прийняло постанову «Про журнал сатири і гумору “Перець”», в якій зазначалось, що редакція “стала на неправильний, неправдивий шлях, надаючи місце на сторінках журналу ідеологічно шкідливим писанням, похабним вправам низькопробних гумористів”. “Перчанам” ставилось у провину те, що об’єктом його критики були лише “кербуди”, міліціонери, “дачні” чоловіки і шофери-хабарники; гострої ж сатири на адресу “зовнішніх і внутрішніх ворогів нашої Батьківщини” редакція уникала [2, с. 259].

Особливу увагу ЦК КП(б)У звертав на рівень ідеологічної роботи в західному регіоні України, в тому числі на стан місцевої преси. Після звільнення від німецької окупації, письменницькі кола Львова ініціювали створення друкованого органу для всього західноукраїнського регіону. У “Доповідній записці комісії ЦК КП(б)У М.Хрущову” від 14 серпня 1944 року пропонувалося створити літературний журнал “Львів”. Такий журнал (під назвою “Радянський Львів”) почав виходити з липня 1945 року. Відповідальним редактором був призначений М.Бажан, але фактичним керівником був П.Козланюк [5, с. 140–141]. Влада скеровувала роботу місцевих газет, зокрема домагаючись “постійної уваги” до критики “українсько-німецьких націоналістів”. Найменший відступ редакції газет від партійної лінії піддавався гострій критиці і супроводжувався так званими оргвисновками.

Під таким же пильним контролем партійних органів перебувала преса інших західних областей УРСР. Влада скеровувала роботу місцевих газет, зокрема домагаючись “постійної уваги” до критики “українсько-німецьких націоналістів”. В 1946 році у рівненській газеті “Червоний прапор” та обласній газеті Волині - “Радянська Волинь”, друкувалися статті, присвячені “викриттю націоналістичних перекручень історії України, викорчуванню буржуазно-націоналістичних поглядів в питаннях історії та літератури України”.

На вимогу партійних органів антинаціоналістична тематика не сходила з сторінок українських газет, насамперед в західних областях УРСР. Численні статті “викривального” характеру мали на меті зламати індиферентність місцевої інтелігенції, змусити її публічно зректися свого минулого, розтоптати свої національні ідеали і тим самим вибити з рук національного підпілля ідейну зброю. З цією метою львівська газета “Вільна Україна” відкрила на своїх сторінках цькування найвідоміших учених Львова – М.Возняка, І.Крип’якевича, М.Кордуби, Т.Терлецького [6, с. 54].

На початку 1950-х років, після публікації в газеті “Правда” статті “Проти ідеологічних перекручень у літературі”, розгорнулася критика газет і журналів, які “недопрацьовували в області ідеології”. Першою потрапила під шквал критики газета “Київська правда”, яка “зробила неправильно і допустила помилку, надрукувавши статтю газети “Правда” не на першій сторінці, а на третій. Стаття є серйозною допомогою зі сторони ЦК ВКП(б) – Київській обласній партійній організації в справі виправлення серйозних недоліків і помилок в ідеологічній роботі і подальшого її покращення”. З метою ліквідації цих “недоліків” і “помилки” та посилення керівництва ідеологічною роботою в області, особливо серед інтелігенції, бюро Київського обкому КП(б)У постановило зобов’язати редакції газет “Київська правда” і “Вечірній Київ” систематично опубліковувати статті з цих питань [1, с. 75].

На початку 50-х років ХХ ст. Політбюро ЦК КП(б)У прийняло кілька постанов – «Про журнал “Дніпро”» від 1 лютого 1950 року; «Про видавництво СРПУ “Радянський письменник”» – 27 листопада 1951 року [2, с. 284]. Вони загострили ідеологічну ситуацію в республіці, а директиви ЦК ВКП(б), що знайшли відображення в редакційних статтях газети “Правда”, певною мірою сприяли новим пошукам ідеологічних ворогів радянської системи. Ці постанови підтверджували, що періодична преса, журнали перебували в центрі уваги влади.

Отже, система прагнула цілковито підпорядкувати своєму впливові періодику та часописи, спрямувати її у відповідне політичне й ідеологічне русло. Положення редакційних статей всесоюзних та центральних газет, всі установки та рекомендації вважалися безспірними тому, що походили з найвищої інстанції. Все, що друкувалося у вище названих газетах, на місцях розглядалося як остаточний вердикт, який не підлягав оскарженню. Редакції газет та журналів практично змагалися у виявленні митців, які своєю творчістю “паплюжать ім’я радянського інтелігента”, із завзяттям “розвінчували” їх погляди.

Список літератури

1. Сірук Н.М. «Ждановщина» в Україні (друга половина 40-х – перша половина 50-х років ХХ ст.) / Сірук Н.М.– Луцьк, 2013. – 208 с.
2. Шаповал Ю. Україна 20-50-х років: сторінки ненаписаної історії / Шаповал Ю. – К, 1993. – 350 с.
3. Культурне будівництво в Українській РСР, червень 1941-1950. – К, 1989. – 576 с.
4. Замлинська О. Ідеологічний терор та репресії проти творчої інтелігенції у перші повоєнні роки (1945-1947 рр.). / Замлинська О. // Київська старовина. – 1993. – №2. – С. 73-80.
5. Ільницький М. Драма без катарсису: Сторінки літературного життя Львова першої половини ХХ століття / Ільницький М. – Львів, 1999. – 212 с.
6. Нечиталюк М. “Честь праці!”: Академік Михайло Возняк у спогадах та публікаціях. – Львів, 2000. – 424 с.

ПРО ОБ'ЄКТИ СМАРАГДОВОЇ МЕРЕЖІ У ПОЛТАВСЬКІЙ ОБЛАСТІ (УКРАЇНА)

Смоляр Н.О.

канд. біол. наук, доцент

Полтавський національний технічний університет
імені Юрія Кондратюка, Україна

У контексті реалізації завдань сучасних світових та європейських природоохоронних концепцій, покликаних забезпечити оптимальною охороною біорізноманіття на різних рівнях (індивідуальному, популяційному, ценотичному, біотопічному та ін.) досить актуально постають завдання створення об'єктів Смарагдової мережі й в Україні, чому передують інвентаризації видів та біотопів, визначених у документах Бернської конвенції [1].

На засіданні Постійного комітету Конвенції про охорону дикої флори та фауни і природних середовищ існування (листопад 2016 р., Страсбург, Франція) затверджено переліки об'єктів Смарагдової мережі Європи для України, Білорусі та Швейцарії. Український перелік включає 271 природоохоронний об'єкт площею 6,2 млн. га, що складає близько 10% площі країни [3].

На території Полтавської області визначено 14 територій особливого природоохоронного значення (ТОПЗ) – об'єктів Смарагдової мережі: «Кременчуцьке водосховище» (код UA 0000110), «Дніпродзержинське водосховище» (UA 0000135), «Пирятинський» (UA 0000077), «Нижньосульський» (UA 0000082), «Нижньоворсклянський» (UA 0000072), «Диканський» (UA 0000083), «Кременчуцькі плавні» (UA 0000087), «Христанівський» (UA 0000059), «Новосанжарський» (UA 0000098), «Середньосульський» (UA 0000100).

За результатами проведених за участю автора цієї публікації соціологічних досліджень і обґрунтувань упродовж останнього десятиріччя рекомендовано створити на Полтавщині ще чотири об'єкти Смарагдової мережі («Удайський» (UA 00000183), «Борівський» (UA 00000184), «Широка Долина» (UA 00000267), «Гадяцький» (UA 00000185), а також оптимізувати «Пирятинський» та «Новосанжарський» [5]. Із цих об'єктів повністю статус територій природно-заповідного фонду України (ПЗФ) мають 11. Території ПЗФ репрезентовані трьома категоріями, а саме: національний природний парк – два об'єкти, регіональний ландшафтний парк – чотири, заказники – чотири. Зауважимо, що всі регіональні ландшафтні парки є перспективними національними природними парками.

Смарагдові об'єкти на території області розміщені нерівномірно і репрезентують локалізовані відрізки долин основних річок Полтавщини – Ворскли, Псла, Сули, а також акваторій та острівних систем двох водосховищ, створених на Дніпрі (Кременчуцького та Дніпродзержинського). Площі деяких смарагдових об'єктів визначено в межах площ існуючих об'єктів ПЗФ (сім об'єктів). Інші ж або є проєктованими об'єктами ПЗФ, або створюються шляхом оптимізації площі існуючих об'єктів. А тому площа об'єктів Смарагдової мережі

в цілому є більшою, ніж тих, що вже мають статус об'єктів ПЗФ. Частина ТОПЗ, що є територіями ПЗФ, мають спеціальні адміністрації, а саме: національні природні парки «Пирятинський» і «Нижняосульський», регіональні ландшафтні парки «Диканський», «Кременчуцькі плавні», «Нижньоворсклянський», «Гадяцький». За утримання інших функціонуючих об'єктів ПЗФ, які водночас визначено як об'єкти Смарагдової мережі, несуть відповідальність землевласники та землекористувачі.

Для територій Смарагдових об'єктів «Широка Долина» та «Удайський» нами розроблено проекти створення заказників відповідно ландшафтного місцевого значення та гідрологічного загальнодержавного [4].

На сьогодні розвиток Смарагдової мережі на Полтавщині є одним із пріоритетних напрямів розвитку заповідної справи в регіоні.

Актуально у цьому відношенні постають завдання й подальшого формування об'єктів Смарагдової мережі на території області. До того ж, ці заходи доцільно включити як доповнення до обласної екологічної програми «Довкілля – 2021» та передбачити в «Програмі формування регіональної екомережі Полтавської області». Усі смарагдові об'єкти нами розглядаються й характеризуються як структурні елементи (ключові та сполучні території) до первинної схеми регіональної екомережі [2]. На сучасному етапі, до емпліментації та удосконалення законодавчої бази з цього питання, для створення об'єктів Смарагдової мережі найефективніше проходити процедуру включення їх до переліку територій та об'єктів екомережі (регіональної, національної, панєвропейської).

Список літератури:

1. Конвенція про охорону дикої флори і фауни та природних середовищ існування в Європі (Берн, 1979), 1998, Київ, 76 с.
2. Регіональна екомережа Полтавщини, 2010 / колектив авторів; під заг. ред. О.М. Байрак, Полтава, Верстка, 214 с.
3. Смарагдова мережа в Україні, 2011 / Болтачов О.Р., Дідух Я.П., Дудкін О.В. та ін. ; [під ред. Л.Д. Проценка], Київ, Хімджест, 192 с.
4. Смоляр Н.О. Проектований гідрологічний заказник «Удайський» як важливий біоцентр регіональної екомережі Лівобережного Придніпров'я: фітоценотична та соціологічні аспекти, 2016, Вісник проблем біології і медицини, Випуск 4, Т. 1 (133), С. 92–96.
5. Смоляр Н.О., Соломаха Т.Д. Стан збереження видів рослин Бернської конвенції на Полтавщині та пропозиції щодо їх охорони в об'єктах Смарагдової мережі 2017 // Мережа НАТУРА 2000 як інноваційна система охорони рідкісних видів та оселищ в Україні, М-ли наук.-практ. семінару (м. Київ, Оргуський центр при Міністерстві екології та природних ресурсів України, 15 лютого 2017 р.), Серія «Conservation Biology in Ukraine», Вип. 1, С. 159–166.

РЕАЛІЗАЦІЯ ФУНКЦІЇ КОНТРОЛЮ МІНІСТЕРСТВА ОБОРОНИ УКРАЇНИ В УМОВАХ ЄВРОАТЛАНТИЧНОЇ ІНТЕГРАЦІЇ

Стецюк С. П.,

ад'юнкт науково-організаційного відділення
Військового інституту Київського національного
університету імені Тараса Шевченка

Остапенко І. О.

к.ю.н., викладач кафедри правового забезпечення
Військового інституту Київського національного
університету імені Тараса Шевченка

У науковій літературі функцію контролю розглядають як у вузькому, так і широкому розумінні. Вузьке, зводиться до визначення функції контролю лише як перевірки кого- або чого-небудь. До прикладу В.П. Суйц розглядає функцію контролю як систему спостережень і перевірок чого-небудь [1, с. 18]. Енциклопедія державного управління дає більш комплексне трактування функції контролю у широкому його розумінні, згідно якого це процес забезпечення досягнення цілей, основних напрямів і видів діяльності суб'єктів шляхом здійснення спостережень за їх функціонуванням, показниками діяльності і прийнятими рішеннями, а також аналізу й зіставлення отриманих та очікуваних результатів, визначення причин відхилення та внесення необхідних коректив [2, с. 664]. До змісту функції контролю деякі автори зараховують також виявлення винних та притягнення їх до відповідальності [3, с. 77], розкриття нових назрілих проблем, а також узагальнення передового досвіду [4, с. 112]. Функція контролю перебуває у тісному зв'язку з іншими функціями державного управління та призначена для оцінки відповідності здійснення цими функціями тих завдань, що перед ними стоять. Саму тому їй має передувати встановлення стандартів, які являють собою специфічні цілі, на основі яких оцінюється процес щодо їх досягнення. Такі стандарти мають бути визначеними ще в ході реалізації органом державної влади функції планування.[5, с.26].

В.Б. Авер'янова говорячи про функцію контролю влучно зазначає, що її пріоритетний напрям в умовах сьогодення більшою мірою безпосередньо має бути звернено на забезпечення ефективності та якості державного управління [6, с. 410]. Однією з необхідних умов для ефективного здійснення функції контролю має бути наявність «зворотного зв'язку» (прямого та опосередкованого) з об'єктами управління, який на кожному окремому етапі управлінського процесу повинен забезпечити суб'єкта управління інформацію про результати діяльності, а також про помилки та зміни ситуації, які можуть призвести до невиконання поставлених завдань або отримання результатів, відмінних від очікуваних. Отримуючи інформацію про правомірність або неправомірність діяльності органу чи окремої посадової особи, суб'єкт управління може оперативнo втрутитися,

обрати необхідні інструменти управління відповідно до умов, що склалися, та запобігти небажаним наслідкам.

До основних напрямів здійснення функції контролю у сучасній юридичній літературі відносять: контроль за раціональним використанням фінансових, матеріальних і трудових ресурсів, економічністю і ефективністю діяльності адміністративного апарату; контроль за добросовістю виконання службових обов'язків; контроль за комплектуванням управлінського апарату; підвищення рівня професійної підготовки службовців; контроль за відповідністю адміністративної діяльності, її форм і методів правовим і етичним нормам; контроль за дотриманням прав і законних інтересів громадян у процесі вирішення адміністративно-правових конфліктів [7, с.411]. Як бачимо, функція контролю охоплює практично всі сфери державного управління, а тому усі органи влади так чи інакше її здійснюють. Відмінність полягає лише в тому, що зміст, обсяги, форми та методи реалізації функції контролю різних органів влади суттєво відрізняються. Для одних здійснення функції контролю є основною діяльністю, для інших – елементом забезпечення виконання інших функцій [8, с.79].

Загальна система демократичного цивільного контролю в Україні складається з контролю, що здійснюється Президентом України, Верховною Радою України, Радою національної безпеки і оборони України, Кабінетом Міністрів України, органами виконавчої влади та органами місцевого самоврядування, органами судової влади та громадянським суспільством.

В сьогоденних умовах євроатлантичної інтеграції України та реформування сил оборони за стандартами НАТО у воєнній сфері, сферах оборони і військового будівництва функція контролю реалізується у формі демократичного цивільного контролю, що здійснюється відповідно до положень Закону України «Про національну безпеку України» [9] та внутрішньовідомчого контролю, що здійснюється у системі Міністерства оборони України і поділяється на три види: 1) внутрішній контроль; 2) внутрішній аудит; 3) інспекційні заходи.

Список літератури:

1. Суйц В.П. Внутрипроизводственный контроль / В.П. Суйц. – М. : Финансы и статистика, 1987. – 127 с.;
2. Енциклопедія державного управління: у 8 т. / Нац. акад. держ. упр. при Президентові України. Т. 2: Методологія державного управління / наук.-ред. колегія : Ю. П. Сурмін, П. І. Надолішній та ін. Київ : НАДУ, 2011. 692 с.
3. Ківалов С.В., Біла-Тіунова Л.Р. Адміністративне право України : навч. посіб. – перероб. і доп. – О. : Фенікс, 2011. – 400 с.
4. Штрелов Р. Обязанности, возложенные на органы контроля – инструмент повышения ответственности в выполнении государственных задач / Р. Штрелов // Правовые основы ответственности в управлении в СССР и ГДР. – М. : ИГПАН, 1981. – 150 с.
5. Кривокульська, Н. М., Богач Ю.А. Функції адміністративного менеджменту органів державної влади в умовах динамічного зовнішнього середовища / Н. М. Кривокульська, Ю. А. Богач // Інноваційна економіка. – 2013. – № 4.– С. 23-27.
6. Права громадян у сфері виконавчої влади: адміністративно-правове забезпечення реалізації та захисту : монографія / кол. авт.; за заг. ред. В.Б.

Авер'янова. – Д. : Ін-т держ. і права ім. В.М. Корецького НАН України; Дніпроп. держ. ун-т внутр. справ; Ліра ЛТД, 2008. – 588 с.

7. Права громадян у сфері виконавчої влади: адміністративно-правове забезпечення реалізації та захисту : монографія / кол. авт.; за заг. ред. В.Б. Авер'янова. – Д. : Ін-т держ. і права ім. В.М. Корецького НАН України; Дніпроп. держ. ун-т внутр. справ; Ліра ЛТД, 2008. – 588 с.

8. Єдинак Т. С. Контроль як функція державного управління: сутність та класифікація / Т. С. Єдинак, О. В. Павлишен // Вісник Академії митної служби України. Серія: “Державне управління”. – 2011. – № 1(4). – С. 76-81.

9. Про національну безпеку України : Закон України від 21.06.2018 №2469-VIII. URL: <https://zakon.rada.gov.ua/go/2469-19> (дата звернення: 22.04.2020).

МІСЦЕ НАУКИ У РОБОТІ І РОЗВИТКУ АСОЦІАЦІЙ ВИРОБНИКІВ ФАСОВАНИХ ПИТНИХ ВОД

Стрікаленко Т. В.

д. мед. н., професор

Одеська національна академія харчових технологій

Технології очищення води цікавлять як наукове, так і бізнесове середовище, причому темпи росту опублікованих наукових робіт і патентів за багатьма напрямками перевищують 1000%, іноді – 20000% [1]. Виконаний авторами цієї роботи аналіз публікацій щодо водозабезпечення, водокористування та водовідведення за категоріями Web of Science та ключовими словами виявив 255 тис публікацій (за період 2011-2017 рр.). Найменші темпи цитованості та публікаційної активності – за технологіями водозабезпечення і управління якістю води (індекс цитування менше 500) [1]. Чи означає це, що технології очищення та дезінфекції води вже менш актуальні чи найкраще опрацьовані і не потребують впровадження результатів сучасних досліджень? Особливу вагу це питання має для аналізу сучасних технологій фасованих питних вод (ФПВ), адже об'єми їх виробництва і споживання збільшуються практично в усіх країнах, що обумовлено, в основному, необхідністю термінових поставок питної води в райони катастроф (природних, техногенних тощо) і дефіцитом доброякісної питної води у світі [2 - 4].

Фасовані питні води стали явищем на ринках світу в останні 30-40 років. Вони стали більше, ніж розлита у пляшки вода, і навіть більше, ніж просто «вода» [5]. Епідемічна безпечність ФПВ є чи не найбільш важливим показником її якості, а гарантії такої безпечності асоціюють як у виробників таких вод, так і у їх споживачів з високою «протиепідемічною культурою» виробництва і мають ключове значення для планування подальшого розвитку підприємства і впровадження НАССР [6].

В Україні виробництво ФПВ як самостійна галузь харчової промисловості розвивається з початку 90-х років минулого століття і період його становлення ще не завершено. У 2018 р наша країна вперше потрапила до п'ятірки європейських країн, де в останні роки скоротилось споживання ФПВ, хоча і залишається на рівні середньоевропейського. Декілька асоціацій виробників фасованих мінеральних і питних вод, що утворились в Україні, основну увагу у своїй діяльності приділяють проблемам власного виробництва (1 - 3 компаній), соціальним проектам і намаганням впровадити регламенти, що діють у країнах з розвинутим ринком такої продукції. Використання бенчмаркінгу досить обмежено через непрозорість ринку, недоступність інформації для порівняння, нерозвинутість методології та інфраструктури бенчмаркінгу і, власне, лише становлення національних асоціацій ФПВ [6]. Метою роботи був короткий аналіз важливості наукового обґрунтування, створення і розвитку інновацій, що є складовою діяльності Асоціацій виробників ФПВ у світі.

Міжнародна рада Асоціацій виробників фасованих вод (The International Council of Bottled Water Associations – ICBWA [7]) створена у 2000 р і включає регіональні асоціації Австралії та Азії, Африки, Бразилії, Європи, Канади, Китаю, Латинської Америки, США та коаліцію виробників обладнання, що його використовують виробники ФПВ. Окрім власне питань впровадження сучасних технологій виробництва, важливою складовою роботи ICBWA є обмін результатами наукових досліджень, регулюючими і екологічними ініціативами, комунікаційними матеріалами, досвідом управління ресурсами, пакуванням та переробкою пакувальних матеріалів, що можуть бути використані учасниками ICBWA. Тобто, саме інновації, що стосуються не лише технологій, але й взаємозв'язку ФПВ із здоров'ям їх споживачів і довкілля, із сучасним цифровим просвітництвом, комунікації з органами влади стають результатом роботи «надструктур» майже усіх асоціацій. Тому, що об'єднання задля вирішення лише питань впровадження певних технологій чи просування ФПВ на ринку – це початковий рівень розвитку асоціацій (на ньому знаходяться різні асоціації виробників ФПВ в Україні).

До наукових розробок фахівців науково-дослідних установ Американської асоціації виробників ФПВ (International Bottled Water Association /United States/ - IBWA [8]) слід віднести вивчення впливу гідратації на здоров'я різного віку споживачів води (споживаної води, а не лише ФПВ). Ці роботи, започатковані IBWA у США понад 50 років тому, ініціювали ланцюгову реакцію наукових досліджень в усьому світі. Вони і сьогодні є актуальними – зважаючи на розвиток технологій оброблення води, зокрема технологій опріснення високомінералізованих і морських вод.

Наукові розробки дослідників латино-американської асоціації виробників фасованих вод (Latin American Bottled Water Association – LABWA [9]) спрямовані на вивчення лікувально-профілактичних властивостей природних мінеральних вод на курортах і обґрунтування заборони їх промислового розливу. Важливою складовою діяльності LABWA є розробка та лобювання прийняття на державному рівні «нової піраміди харчування», складовими якої мають бути споживання необхідної кількості питної води і достатня фізична активність. На перший погляд така робота не є елементом діяльності Асоціації виробників ФПВ, адже стосується питань створення умов для здорового способу життя – але це і є особливість функціонування сучасних асоціацій. Коли вузьке поняття «галузі» перестає бути актуальним і потребує екосистемного підходу, що включає тріаду платформ: активний обмін інформацією науковців і фахівців, освітні програми, а також проекти, що залучають до участі фахівців суміжних бізнесів.

Австралазійська асоціація виробників фасованих вод, заснована однойменним науково-дослідним інститутом (Australasian Bottled Water Institute – /ABWI/), у своїй діяльності широко використовувала напрацювання дослідників інституту і стала підрозділом Британського інституту стандартів [11].

Експерти і науковці Робочих груп Європейської федерації виробників фасованих вод (European Federation of Bottled Waters – EFBW) приділяють велику увагу розробці задач дотримання вимог харчової гігієни у виробництві ФПВ та регламентації фізико-хімічних показників якості мінеральних вод. Напрацьовані

ними документи щодо фасованих питних та мінеральних вод стали базовими для Комісії Codex Alimentarius FAO-WHO. EFBW є унікальним джерелом інформації про результати наукових досліджень і значення достатньої гідратації для повноцінного і здорового функціонування організму людини [12].

Не менш важливими для усіх Асоціацій виробників ФПВ є питання захисту довкілля, зокрема – перероблення і повторного використання пластиків, з яких виробляють ємкості для фасованих вод. Так, європейськими виробниками ФПВ визначена мета досягнення 100 % повторного використання ПЕТ-ємкостей до 2025 року (rPET – програми “Every Bottle Back”, “Water for thought”). Продовжується наукова співпраця Асоціацій із Всесвітньою організацією охорони здоров'я (ВООЗ) щодо впливу мікропластикових фрагментів на здоров'я живих істот [13, 14], напрацьовані аналітичні огляди з питань методології вивчення і апробації нових технологій, у тому числі – щодо використання нових матеріалів, перероблення пакування тощо [15, 16].

Таким чином, наукові дослідження є важливою складовою роботи Асоціацій виробників ФПВ. Саме наукові дослідження сприяють розширенню напрямків інноваційної діяльності Асоціацій виробників ФПВ та їх співробітництву з іншими асоціаціями і державними/наддержавними структурами. Очевидно, що сьогодні змінюється розуміння традиційних «галузевих» асоціацій як вузькокорпоративних закритих спільнот «для вибраних». Розвитку сучасних асоціацій сприяють саме відкритість, соціальна відповідальність та співробітництво науковців і фахівців суміжних бізнесів.

Використані джерела інформації

1. Кваша Т. А. Інноваційний пріоритет «Впровадження прогресивних технологій водозабезпечення, водокористування та водовідведення» та його відповідність світовим передовим напрямкам досліджень // Ресурси природних вод Карпатського регіону. Проблеми охорони та раціонального використання: Зб. наукових праць 17-ї міжнар. науково-практ. конф.. 24-25.05.2018, м. Львів – Львів: ПП «Інтерпрінт М», 2018. С.113-119.

2. 2019 IBWA Progress Report / Alexandria, USA: IBWA, 2020. 20 p.

3. UK Plain Bottled Water / Report 2018. March 2018 //London: Zenith global: 2018.157 p.

4. Leaving No One Behind. The United Nations World Water Development Report 2019 - Paris: UNESCO, 2019. URL: <http://www.unwater.org/unwater-publications>

5. From Bottled Water to Water Drinks. 26.09.2019 / URL: <https://www.zenithglobal.com/articles/2435>

6. Стрікаленко Т. В. Бенчмаркінг фасованих вод: безпечність, технологічність, екологічність /Т. В. Стрікаленко, О. В. Ляпіна, О. М. Берегова, Т. П. Григор'єва.- Зб. тез доповідей 80 наукової конф. науково-педагогічного складу академії. Наукове видання - Одеса: ОНАХТ, 2020.

7. <https://www1.icbwa.org>

8. <https://www.bottledwater.org>

9. <https://www.labwa.org>

10. <https://www.ukma.edu.ua/index.php/science/doslidzhennya>

11. <https://www.bsigroup.com/en-AU/The-Australasian-Bottled-Water-Institute>

12. <http://www.efbw.org/>

13. Albert A. Koelmans, Nur Hazimah Mohamed Nor, Enya Hermsen, Merel Kooi, Svenja M. Mintenig, Jennifer De France. Microplastics in freshwaters and drinking water: Critical review and assessment of data quality. Review. / Water Research, 2019. V.155. P. 410-422.

14. Tournier V., C. M. Topham, A. Gilles, e.a. An engineered PET depolymerase to break down and recycle plastic bottles. Nature. 2020. v. 580, P. 216–219. <https://doi.org/10.1038/s41586-020-2149-4>

15. Peter S. Cartwright. Water Treatment Media Review / January 15, 2019. URL: <http://www.wcponline.com/2019/01/15/water-treatment-media-review>.

16. Long Ho, Olivier Thas, Wout Van Echelpoel, Peter Goethals. A Practical Protocol for the Experimental Design of Comparative Studies on Water Treatment. / Water 2019, 11(1), 162. <https://doi.org/10.3390/w11010162>

ФОРМУВАННЯ КОМПЕТЕНЦІЙ ФАХІВЦІВ ІНФОРМАЦІЙНО-БІБЛІОТЕЧНОЇ СПРАВИ У СИСТЕМІ ЗАПРОВАДЖЕННЯ Е-НАВЧАННЯ: ПРОБЛЕМИ ТА ПЕРСПЕКТИВИ

Терещенко Н.

к. пед. н., доцент,

Київський університет імені Бориса Грінченка

Нині процес реформування освіти тісно пов'язаний із сучасним тенденціях інноваційного розвитку, зокрема комп'ютерних та інтернет-технологій, які формують та мають не аби-який вплив на інформаційне суспільство, суспільство науки та знань. Електронне навчання все більше входить в освітній процес навчальних закладів, їх викладачів та студентів, і саме у таких умовах формується нове покоління майбутніх фахівців. Особлива увага приділяється у підготовці фахівців інформаційно-бібліотечної справи, яка зумовлена потребою набуття ними відповідних компетентностей, зокрема вмінь орієнтуватися в сучасному інформаційному просторі, працювати на різних інформаційних платформах, знаходити потрібну інформацію та опрацьовувати її відповідно до потреб і вимог сучасного користувача та суспільства.

Як зазначає О. Андріанов, компетентність є однією з основних категорій студентоцентрованого навчання, яка постійно змінюється. На вимоги до компетентностей фахівців та їх зміну впливає багато чинників, таких як світові та суспільні зміни, власна орієнтованість студента на майбутнє, мотивація на діяльність, освіту і знання, розуміння власних здібностей та бажань тощо. [1, с. 51]. Тож, сучасна система вищої освіти потребує зміни акцентів від змісту навчання до його результату, до тих компетенцій і знань, якими повинен оволодіти студент під час навчання.

Нині, основними організаційними формами навчання у ВЗО є лекції, семінарські а практичні заняття, самостійна робота студентів. Вагомий акцент в організації навчання студентів, на думку Н. Сарновської, робиться на продуктивну роботу студентів в малих групах, вибудовування їх індивідуальних навчальних траєкторій, узгодження міжпредметних зав'язків. Практико-орієнтоване навчання зумовлює підвищення уваги до самостійності та особистої відповідальності студентів у процесі навчання, а саме набуття вмінь ефективного пошуку інформації у мережі Інтернет; технології роботи з навчальним формати текстів, зокрема аудіотекстом та візуальними навчальними матеріалами; підготовка мультимедійних презентацій, проектів тощо. [3, с. 539].

Використання нових інформаційних технологій є невід'ємною складовою підготовки фахівців інформаційно-бібліотечної справи. Кваліфікований інформаційно-бібліотечний фахівець вже нині працює в умовах розвитку інформаційні технології, а інтерактивне медіа-середовище все активніше стає невід'ємним аспектом розвитку сучасних бібліотек. Тож, з метою підвищення

ефективності своєї діяльності студент повинен володіти не тільки інформаційним пошуком та аналізувати ресурси Інтернету, а як зазначає О. Федорук, уміти використовувати засоби навігації в Інтернеті, сучасні пошукові, файлообмінні та бібліотечні сервіси, збираючи фактичну інформацію щодо об'єкта дослідження й аналізуючи отримані результати. [4, с. 392.]

Зміни у підходах до навчання та запровадження е-навчання ініціюються новітніми інформаційними технологіями та джерелами інформації. Електронне навчання спонукає викладачів та студентів працювати з новими освітніми засобами та ресурсами, розробляти та використовувати електронні навчальні комплекси (ЕНК). Технології е-навчання змінюють і способи комунікації між ними, зокрема використання інтерактивних методів, незалежно від форми заняття, забезпечує комунікації між викладачем та студентом чи групою студентів, та між студентами в середині групи.

Упровадження інноваційних технологій та е-навчання має бути комплексним і спрямованим на підвищення якості освіти, а відповідно, підготовку висококваліфікованих та компетентних фахівців. Тільки у такому випадку, на думку Б. Шевченко, ці технології є виправданими. Кількісне поповнення ВЗО новітніми технічними засобами не дасть очікуваного результату [6, с. 65].

Вітчизняні дослідники зазначають, що лише 13% вітчизняних ЗВО мають і використовують самодостатній формат електронної освіти, систематично використовують ЕНК та дистанційні технології навчання. Натомість в 58% українських ВЗО використання у навчальному процесі інформаційно-комунікаційних технологій є стихійним, з дотриманням традиційної моделі навчання без систематичного долучення освітнього процесу до електронного простору [5, с.54].

Київський університет імені Бориса Грінченка можемо віднести до 13% ЗВО, які мають самодостатній формат електронної освіти. Електронне навчання фахівців інформаційно-бібліотечної справи в університеті здійснюється на базі Moodle, де сформовані банки електронних навчальних комплексів за навчальними дисциплінами; активно здійснюється дистанційне навчання для магістрів і бакалаврів (50% від загального навчання).

Низький відсоток готовності ВЗО України до запровадження е-навчання супроводжується певними ризиками та бар'єрами. Так, В. Крижанівська зазначає, що на ефективність функціонування е-навчання негативно впливають: відсутність правового регулювання онлайн-навчання, його акредитації та ліцензування; недостатня поінформованість населення щодо можливостей е-навчання та онлайн-освіти; методична незабезпеченість реалізації онлайн-програм, відсутність якісної системи контролю знань, недостатнє технічне оснащення ВЗО; а також слабка студентська мотивація щодо здобуття вищої освіти та поверхнє ставлення до процесу навчання, а відповідно і недовіра до е-навчання з боку викладачів, які віддають перевагу традиційним формам передачі й перевірки знань [2, с. 213].

У підсумку зазначимо, що підготовка кваліфікованих фахівців інформаційно-бібліотечної справи, формування їх компетенцій тісно пов'язанні з опанування та використанням сучасних інформаційних технологій. Е-навчання доповнює традиційну форму освіти та розширює можливості навчання. Сучасні технічні

можливості, безупинне збільшення інтернет-покриття та значне спрощення доступу до нього, появу нових технологій веб-комунікацій, зокрема соціальних мереж і мобільних додатків, розповсюдження відкритих програмних продуктів сприяють розширенню можливостей електронного (дистанційного) навчання, його організації та контролю.

Список літератури:

1. Андріянов О. В. Формування інформаційно-комунікативної компетентності в процесі підготовки фахівців документно-інформаційної сфери / О. В. Андріянов, О. О. Татакі // Бібліотекознавство. Документознавство. Інформологія. – 2016. – № 1. – С. 50-55.

2. Крижанівська В. І. Особливості впровадження технологій електронного навчання у вищій школі України. / В. І. Крижанівська // Соціальні технології: актуальні проблеми теорії та практики, 2016. - Вип. 69-70. - С. 205-215.
http://nbuv.gov.ua/UJRN/staptp_2016_69-70_27

3. Сарновська Н.І. Проблеми формування загальних та професійних компетенцій студентів у навчально-професійній діяльності Київський національний університет культури і мистецтв, // «Young Scientist», 2017. - № 10 (50) - October.- С. 538-541

4. Федорук О.М. Формування професійної компетентності документознавця з використання систем електронного документообігу: аналіз головних проблем // «Young Scientist». - № 1 (53). - January, 2018. – С. 391-394.

5. Фоломєєв М. А. Оцінка рівня впровадження електронного навчання в українських ВНЗ шляхом аналізу їх веб-ресурсів: теоретичні аспекти соціологічного аналізу / М. А. Фоломєєв, К. Г. Яцура, В. І. Крижанівська, А. О. Жовнір, Д. М. Тремполець // Український соціум, 2017. - № 2 (61). - С. 45–59.
https://ukr-socium.org.ua/wp-content/uploads/2017/04/45-59_no-2_vol-61_2017_UKR.pdf

6. Шевченко Б. Г. Інноваційні навчальні технології в інформаційно-документній освіті / Б. Г. Шевченко // Бібліотекознавство. Документознавство. Інформологія. – 2011. – № 4. – С. 65-69.

НЕОБХІДНІСТЬ ЗАСТОСУВАННЯ SWOT-АНАЛІЗУ ЯК ІНСТРУМЕНТУ СТРАТЕГІЧНОГО УПРАВЛІННЯ СОЦІАЛЬНОЮ ВІДПОВІДАЛЬНІСТЮ АГРАРНОГО БІЗНЕСУ

Фротер О.

к.е.н., старший викладач

Уманський національний університет садівництва

В сучасних умовах сталий розвиток суб'єктів аграрного бізнесу України й формування їх соціальної відповідальності можливі за умови підвищення ефективності та якості стратегічного управління.

З метою обґрунтування перспективних напрямів підвищення рівня соціальної відповідальності аграрних підприємств України доцільним є застосування одного з інструментів стратегічного управління – SWOT-аналізу, який є однією з найчастіше застосовуваних моделей стратегічного аналізу, що дає змогу охопити максимально широке коло чинників й аналітичних показників, які характеризують досліджувану проблему.

Практична доцільність здійснення SWOT-аналізу полягає в тому, що він визначає напрями формування соціальної відповідальності аграрного бізнесу в конкретному регіоні. З його допомогою ідентифікуються головні переваги формування соціальної відповідальності й певні перешкоди її розвитку. Результати SWOT-аналізу уможливають створення початкової інформаційної бази для її наступної обробки, адекватну оцінку розвитку системи соціальної відповідальності аграрного бізнесу, виявлення переваг та визначення напрямів зниження соціальної напруги у суспільстві, забезпечення формування ефективної системи соціальної відповідальності аграрного бізнесу.

Зіставлення переваг і загроз дає можливість сформулювати основні ризики, які можуть істотно ускладнити або й зовсім унеможливити досягнення стратегічних цілей. Слід зауважити, що ризики пов'язані переважно зі змінами зовнішнього середовища, тому утримання їх у полі зору потребує постійного моніторингу внутрішнього й зовнішнього ринку та відстежування основних його трендів. Це дозволяє вчасно й адекватно запобігати їм або мінімізувати негативні наслідки їх прояву.

Застосування SWOT-аналізу дозволяє виявити наявність кількох ризиків, різного рівня важкості та ймовірності настання. Так, подальша концентрація земельних і виробничих ресурсів у обмеженого числа товаровиробників веде до подальшої олігополізації аграрного сектору. Панування на селі потужних, високотехнологічних агрохолдингів, які практично не потребують місцевого населення для виконання виробничої програми, вкрай негативно відбивається на місцевих аграрних ринках праці, оскільки селяни позбавляються можливості працювати за місцем проживання. Запобігання цьому ризику вимагає від держави застосування широкого набору інструментів щодо обмеження монопольної влади

агрохолдингів і залучення їх до активного здійснення соціально відповідальних заходів на територіях свого господарювання. Тут важливими є заходи обмеження на науково обґрунтованій основі землекористування агрохолдингів і врегулювання створення робочих місць, розвитку ними тваринницьких галузей, про що слушно зауважує академік НААН В. Г. Андрійчук [1, с. 20-21].

Перспективним видається забезпечення сталого розвитку сільських територій шляхом формування в сільських населених пунктах агропромислових агломерацій, які поєднують виробництво сільськогосподарської продукції (екологічно чистої), її зберігання, транспортування і безвідходну переробку, виробництво та реалізацію готових високоякісних продуктів харчування. Важливим при цьому є створення в населеному пункті комфортних умов праці й відпочинку для сільських мешканців, що передбачає належний рівень розвитку об'єктів соціально-побутової інфраструктури. Такий підхід до забезпечення сталого сільського розвитку і, відповідно, розв'язання проблем зайнятості сільського населення обстоює член-кореспондент НААН В.П. Рябоконт [2, с. 73].

Результати досліджень доводять необхідність поліпшення умов та якості життя мешканців сільської місцевості; досягнення відтворення людського капіталу; зменшення рівня сільського безробіття й викорінення нерегламентованої тіньової зайнятості тощо [3].

Для розв'язання вказаних вище проблем необхідно вміти прогнозувати труднощі, які можуть виникнути в майбутньому, а також враховувати нові можливості, що відкриваються в мінливому ринковому середовищі. Це дозволить зосередити увагу на з'ясуванні загроз і можливостей, передбачити виявлення сильних та слабких сторін з подальшим встановленням ланцюгів зв'язку між ними, що є основою для формування системи соціальної відповідальності.

Отже, застосування SWOT-аналізу, виявлення проблем, загроз та ризиків, дають підстави сформулювати суттєві конкурентні переваги успішно впровадження аграрним підприємством системи соціальної відповідальності, а саме: нарощування обсягів продажу та підвищення прибутковості підприємства; зростання інвестиційної привабливості; удосконалення ризик-менеджменту; оптимізація операційних процесів та зниження виробничих витрат; підвищення продуктивності та якості виробленої сільськогосподарської продукції; зростання зацікавленості та підвищення мотивації персоналу підприємства; покращення позитивної ділової репутації підприємства, збільшення лояльності покупців; поліпшення фінансово-економічної ефективності діяльності тощо.

Список літератури

1. Андрійчук В.Г. Проблемні аспекти регулювання функціонування агропромислових компаній. *Економіка АПК*. 2014. № 2 С. 5-21.
2. Рябоконт В.П. Проблеми формування соціально-економічних умов розвитку українського села. *Економіка АПК*. 2015. № 9. С. 68-74.
3. Левківська Л. М., Швець Т.В. Соціальна відповідальність у контексті формування стратегічного розвитку сучасного агробізнесу. *Економіка АПК*. 2018. № 7. С. 74-82.

РЕАЛІЗАЦІЯ STEM-ОРІЄНТОВАНОЇ ПІДГОТОВКИ ЗДОБУВАЧІВ ВИЩОЇ ТЕХНІЧНОЇ ОСВІТИ

Фурс Т.,

к.т.н., доцент, доцент кафедри матеріалознавства
Луцький національний технічний університет,

Гулай О.,

д.п.н., доцент, професор кафедри матеріалознавства
Луцький національний технічний університет,

Шемет В.

к.х.н., доцент, доцент кафедри матеріалознавства
Луцький національний технічний університет,

Сучасні фундаментальні та прикладні наукові дослідження, високотехнологічні розробки реалізуються компетентними фахівцями з високим рівнем теоретичних знань і практичних навичок та здатністю до аналітичного мислення, творчої діяльності. Забезпечити існуючі виклики сьогодення здатна ефективна система підготовки спеціалістів, однією з моделей якої є STEM-навчання. Концепція STEM-освіти, що викристалізувалася у США у 2000-х роках, передбачає синтез природничих наук (Science), використання інноваційних технологій (Technology), інженерії (Engineering) та математики (mathematics) [1-2].

Актуальність підготовки фахівців STEM-спрямування щорічно зростає. Зокрема, британська Королівська академія інженерних наук повідомляє про потребу промисловості та бізнесу у понад 100 000 студентів за STEM-спеціальностями до 2020 року [3]. Згідно з іншими дослідженнями, у Німеччині не вистачає 210 000 працівників у галузі математики, інформатики, природничих та технічних дисциплін. У США в рамках Стратегічного плану з розвитку STEM-освіти до 2020 року планується збільшити до 50% частку учнів, залучених до STEM, та підготувати 100 000 нових STEM-вчителів.

STEM-орієнтований підхід у навчанні характерний і особливо виражений у вищій технічній освіті. Еволюція науки, а відтак, і освіти, спонукала до становлення нових навчальних дисциплін, що виникли внаслідок інтеграції фундаментальних природничих і точних наук, таких як фізика, хімія, математика, інформатика. Це натомість дало поштовх до формування у студентів навичок бачення і вирішення дослідницьких проблем, абстрагування, логічного та аналітичного мислення. Саме на основі STEM-підходів останнім десятиліттям трансформувалися навчальні курси технічних спеціальностей вищої школи [4-5].

Процес реалізації STEM-підходу у технічному університеті можна розглянути на прикладі підготовки фахівців зі спеціальності матеріалознавство. Навчальний план здобувачів вищої освіти даної спеціальності побудований і реалізується за поступово наростаючим впровадженням STEM-освітніх елементів в освітній

процес. Так, внаслідок реалізації міждисциплінарних зв'язків фізики, хімії, математики й інформатики викристалізувались такі науки як фізична хімія, фізика і хімія твердого тіла, кристалографія, інженерна та комп'ютерна графіка, що становлять основу навчальної підготовки інженерів-матеріалознавців ступенів вищої освіти бакалавр і магістр. На цьому етапі підготовки у студентів формуються вміння використовувати знання фундаментальних наук для вирішення нових поставлених завдань з використанням сучасних інформаційних і комунікаційних технологій, математичного апарату для обробки та інтерпретації отриманих результатів.

Для розробки технології нових матеріалів, контролю задовільності їх властивостей або з'ясування причин виниклих дефектів виробленої продукції фахівцям з матеріалознавства необхідні знання теоретичних основ та володіння практичними навиками сучасних методів дослідження. Таке поєднання формує здатність до аналітичного мислення у виборі необхідних способів та плануванні етапів дослідження. Тому необхідним елементом у навчальному процесі підготовки інженерів-матеріалознавців поряд з вивченням широкого спектру властивостей і номенклатури матеріалів не менш важливе значення займають експериментальні методи досліджень структури та фізико-хімічних, механічних, експлуатаційних властивостей речовин і матеріалів.

Інженери і дослідники, що працюють з матеріалами, дедалі більше використовують сучасні методи дослідження для пояснення взаємозв'язків «технологія – структура, будова – властивості». У більшості випадків ці методи використовуються комплексно для отримання відповіді на запитання, чому технологічний процес повинен бути побудований саме таким чином для забезпечення необхідних властивостей або параметрів будови і структури. Тому для правильного розуміння та оцінки одержаних результатів студентам потрібно знати основні принципи, можливості та межі застосування відповідних методів дослідження. Відтак у студентів розвиваються здібності до дослідницької, аналітичної роботи, експериментування та критичного мислення.

У процесі навчання студенти спеціальності матеріалознавство набувають необхідних STEM-орієнтованих професійних компетентностей, таких як знання і вміння застосовувати у професійній діяльності принципів проектування нових матеріалів, зокрема і методів фізичного, математичного моделювання при створенні нових та удосконаленні існуючих матеріалів, технологій їх виготовлення. Вміння описувати послідовність підготовки виробів та обчислювати економічну ефективність виробництва матеріалів та виробів з них формують базові знання з дисципліни «Економічне обґрунтування технічних рішень». Вміння використовувати наукові бази даних та інші відповідні джерела інформації з метою детального вивчення і дослідження інженерних питань відповідно до спеціалізації студенти здобувають в процесі вивчення дисципліни «Основи наукових досліджень». Здатність обирати і застосовувати необхідні методи досліджень (аналітичні, розрахункові, моделювання, експериментальні), правильно інтерпретувати результати власних наукових досліджень та робити висновки студенти у повній мірі реалізують на завершальному етапі навчального процесу з виконанням і написанням дипломної роботи.

Реалізація STEM-орієнтованої підготовки здобувачів вищої технічної освіти здійснюється у результаті поєднання теоретичної і практичної навчальних складових, основу яких становлять фундаментальні знання з природничих дисциплін і математики, що інтегровані у фахові компетенції: здатності до критичного аналізу, креативного, інженерного мислення, дослідницької роботи, готовності до вирішення поставлених завдань тощо. У результаті навчання у здобувачів вищої освіти формується інтегральна компетентність – здатність вирішувати задачі теоретичного та прикладного характеру, які пов'язані з розробкою, дослідженням, виготовленням і переробкою інноваційних матеріалів та виробів на їх основі, що передбачає використання теорій та методик фундаментальних наук і характеризується комплексністю та невизначеністю умов.

Список літератури

1. Стрижак О. Є., Сліпучіна І. А., Поліхун Н.І., Чернецький І. С. STEM-освіта: основні дефініції. *Інформаційні технології і засоби навчання*. 2017. Т.62. № 6. С.16–33.
2. Бирка М. Ф. Бар'єри і виклики на шляху успішного впровадження STEM освіти в Україні. *STEM-освіта та шляхи її впровадження внавчально-виховний процес*: зб. матеріалів І регіональної наук.-практ. веб-конф. Тернопіль :ТОКІППО, 2017. С. 9–13.
3. Кухаревська О. STEAM-освіта — світовий тренд, що прийшов до України. Режим доступу: <https://mind.ua/openmind/20185700-steam-osvita-svitovij-trend-shcho-prijshov-do-ukrayini>.
4. Гулай О. І. Професійна підготовка в умовах неперервної освіти: методологічні підходи. *Наука і освіта*. 2016. № 10. С. 125–130. doi: 10.24195/2414-4665-2016-10-24.
5. Гулай О.І., Фурс Т.В., Шемет В.Я. STEM-спрямування навчання природничо-наукових дисциплін у технічному університеті. *Наукові записки. Серія: Педагогічні науки*. Вип. 177, Ч. 1. Кропивницький: РВВ ЦДПУ ім. В. Винниченка. 2019. С. 124-129.

АНАЛІЗ ФОРМ ДОДАТКОВОГО РОЗКРИТТЯ КОРПОРАТИВНОЇ ІНФОРМАЦІЇ ДЛЯ ПОТРЕБ СТЕЙКХОЛДЕРІВ

Царук В. Ю.

к.е.н., доцент кафедри обліку та економіко-правового
забезпечення агропромислового бізнесу
Тернопільський національний економічний університет

В умовах сьогодення відбувається трансформація корпоративної звітності шляхом розширення фінансової звітності додатковими формами розкриття корпоративної інформації, зокрема, нефінансовою інформацією про ті аспекти діяльності корпоративних структур, які не в змозі висвітлити фінансова звітність внаслідок наявних методологічних обмежень облікової системи. Основною метою такої трансформації корпоративної звітності є забезпечення більшої прозорості діяльності корпораційі забезпечення підзвітності перед суспільством щодо екологічних та соціальних аспектів діяльності, довгострокового створення вартості на засадах сталого розвитку. Тому актуальним напрямом досліджень на сьогодні є розробка методичних аспектів аналізу таких додаткових форм розкриття з метою формування аналітичної інформації про особливості процесу довгострокового створення корпоративної вартості, нові облікові об'єкти та ті аспекти діяльності, які не розкриваються в фінансовій звітності і відображають місце і роль корпоративної структури в забезпеченні сталого розвитку.

Проведений аналіз існуючих форм додаткового розкриття корпоративної інформації дозволив об'єднати їх в дві основні групи: 1) чинна практика розкриття облікової інформації корпоративними структурами (Примітки до фінансової звітності; Звіт про управління); 2) інтегровані звіти, що формуються на основі використання провідних світових практик. Враховуючи останні тенденції розвитку корпоративної звітності в напрямі розкриття інформації в інтегрованих звітах, а також те, що оприлюдненні вітчизняними компаніями Звіти про управління в більшості випадків містять значну кількість описової текстової інформації, найбільшим перспективним напрямом досліджень є розвиток методичних аспектів економічного аналізу інтегрованої звітності.

Аналіз форм додаткового розкриття корпоративної інформації для потреб стейкхолдерів передбачає не лише розробку методики аналізу на основі використання таких нових джерел інформації, а також і формування їх аналітичного забезпечення, тобто коли такі форми додаткового розкриття, зокрема, інтегрована звітність, виступають не як інформаційне джерело для здійснення економічного аналізу, а як узагальнюючий аналітичний звіт, в якому розкриваються результати аналітичної обробки інформації з систем фінансового обліку, управлінського обліку та що були одержані з зовнішніх джерел. Саме тому проф. А.М. Хорін та О.В. Бровкін до задач аналізу інтегрованої звітності відносять, з одного боку, участь в підготовці даних для формування звітних показників, передбачених форматом інтегрованої звітності, а з іншого – розкриття

явно не висвітлених звітністю характеристик умови створення компанією довгострокової вартості, демонстрація взаємовпливу елементів корпоративного капіталу при створенні і збереженні цієї вартості, виявлення ступеня впливу визначальних факторів на використовуваний корпоративний капітал, тобто аналіз покликаний збільшити інформаційну ємність звітних показників за рахунок додаткових неочевидних користувачеві аналітичних характеристик [1, с. 503]. Виходячи з цього, інтегровану звітність слід розглядати як засіб відображення результатів багатомірної (в розрізі різних видів капіталу) та багатокритеріальної (використовуючи різні види показників) оцінки процесу створення вартості корпоративної структури на основі використання показників економічної, екологічної та соціальної ефективності.

Виходячи з положень Міжнародного стандарту <IR>, в інтегрованій звітності виділяється 9 основних елементів змісту, в розрізі 6-ти з яких, що стосуються діяльності організації, може бути сформована система аналітичних індикаторів різних видів: 1) огляд організації та зовнішнє середовище; 2) корпоративне управління; 3) бізнес-модель; 4) ризики і можливості; 5) стратегія і розподіл ресурсів; 6) результати діяльності. Інформація в розрізі кожного з елементів може подаватись як в текстовому вигляді, так і у вигляді графічних об'єктів та аналітичних індикаторів, що обирається на розсуд суб'єкта складання інтегрованої звітності. Однак вважаємо, що основну увагу слід приділяти шостому елементу, в якому розкриваються результати діяльності, для опису яких слід використовувати набір відповідних розрахункових показників.

Згідно п. 4.19 Міжнародного стандарту <IR> в інтегрованому звіті в розділі “Результати діяльності” (Performance) описуються основні результати, включаючи: 1) внутрішні результати діяльності корпоративної структури, а також її зовнішні результати, пов'язані з впливом її діяльності на соціальне, навколишнє природне та економічне середовище (конкуренти, споживачі, клієнти тощо); 2) позитивні і негативні результати, що впливають на збільшення або зменшення капіталів та вартості корпоративної структури. В ньому мають бути розкриті всі необхідні показники, що характеризують результати функціонування корпоративної структури відносно процесу створення вартості та використовуваних в її діяльності капіталів. Між двома даними об'єктами (вартість корпоративної структури та капітал) має бути відображений взаємозв'язок, зокрема, яким чином зміни в капіталах впливають на зміни у вартості корпоративної структури.

Таким чином, одним з найбільш важливим завдань під час використання аналітичного інструментарію в процесі формування інтегрованої звітності є обґрунтування та вибір набору ключових показників ефективності (KPI – KeyPerformanceIndicators), які б належно оцінювали та характеризували процес створення вартості в корпоративній структурі на основі наявних в її розпорядженні капіталів. KPI є важливим аналітичним доповненням до описової (нарративної) частини інтегрованого звіту, дозволяючи вимірювати фінансові та нефінансові показники діяльності корпоративної структури відносно процесу створення довгострокової вартості, а також результати її діяльності стосовно навколишнього природного, соціального середовища та суспільства в цілому.

Вважаємо доцільним використання дворівневої моделі ключових показників у складі інтегрованої звітності. На нижчому рівні розробляється система операційних KPI, що характеризують особливості діяльності корпоративної структури, а на вищому – вартісні KPI, тобто ті показники, які безпосередньо відображають результати функціонування процесу створення вартості та його основні компоненти (доходна і витратна частина). Запропонований представниками компанії “Deloitte” дворівневий набір KPI є лише одним із можливих варіантів, який може використовуватись в окремій корпоративній структурі, оскільки всі вони мають свої особливості функціонування, особливості галузі, в якій вони працюють, власне зовнішнє ринкове середовище, а також власні особливості процесу створення вартості.

Тому для кожної корпоративної структури має бути сформований індивідуальний набір KPI. Як показує проведений аналіз практики формування інтегрованої звітності в світі, в переважній більшості випадків цим займається спеціально створена виконавча група, однак загальну відповідальність за це несе Аудиторський комітет корпоративної структури.

Порядок формування індивідуального набору KPI пропонуємо здійснювати в наступній послідовності:

Етап I. Аналіз бізнес-моделі корпоративної структури передбачає вивчення наявних в корпоративній структурі ресурсів, особливостей комерційної діяльності, основної продукції або послуг, що створюються компанією та наявних результатів. Аналіз бізнес-моделі має бути всеосяжним і охопити всі елементи, які забезпечують створення вартості та мають вагоме значення для функціонування корпоративної структури. Зокрема, має бути визначено, яким чином корпоративна структура одержує прибуток, на яких ринках вона функціонує, які основні витрати вона несе і чи пов'язані вони зі створенням прибутку, якими є ключові види діяльності і чи забезпечують вони відповідний пропорційний приріст прибутку тощо. В результаті такого аналізу має бути одержане розуміння логіки її функціонування, виявлені причинно-наслідкові зв'язки між основними компонентами, визначені та усвідомлені слабкі та найбільш критичні складові бізнес-моделі, а також ідентифіковані драйвери створення вартості.

Етап II. Опис драйверів створення вартості. В цілому під драйверами створення вартості слід розуміти певні економічні показники, на які може вплинути менеджмент корпоративної структури, що в кінцевому випадку має призвести до зміни результатів її функціонування. Визначені на попередньому етапі драйвери створення вартості, мають бути об'єднані в “дерево драйверів” вартості, тобто у їх взаємопов'язану модель, яка характеризує процес створення вартості у корпоративній структурі. Така модель відображає ланцюжок наслідків, тобто характеризує послідовність впливу одних драйверів на інші, і в кінцевому випадку доходить до основного показника, що характеризує вартість (ринкова капіталізація, прибуток на одну акцію тощо). Кожен з елементів “дерева драйверів” впливає на процес створення вартості корпоративної структури. Спочатку обирається основний показник створення вартості, а вже потім інші елементи, які характеризують вплив на вищу ланку в контексті створення

вартості. Таким чином, кожен наступний рівень показників характеризує попередній драйвер створення вартості.

Етап III. Вибір і опис КРІ вищого рівня. Після формування дерева драйверів для конкретної корпоративної структури їх можна оцінити, використовуючи відповідні ключові показники. Однак, спочатку у складі дерева драйверів слід виокремити їх окремі рівні, кількість яких залежить від специфіки корпоративної структури. Зазвичай, виділяють три або два рівні: 1) Основні, драйвери; 2) Специфічні для конкретного підрозділу драйвери; 3) Операційні драйвери. У випадку обрання двох рівнів специфічні драйвери включаються до складу операційних. Наприклад, в розробленій компанією “Deloitte” карті акціонерної вартості [] до складу драйверів вартості вищого рівня відносяться акціонерна вартість, а також її складові – зростання прибутку, операційний дохід, продуктивність активів та очікування. Для виділених драйверів вищого рівня слід розробити відповідні КРІ, тобто набір числових показників, що якомога краще характеризують процес створення вартості, надаючи об’єктивне свідчення тенденцій ефективності даного процесу, та дозволяють зрозуміти його не лише внутрішнім, а й зовнішнім стейкхолдерам. Між драйверами створення вартості та виділеними КРІ повинен існувати сильний кореляційний зв’язок, що дозволить ефективно коригувати діяльність корпоративної структури у відповідності до обраних цілей і прийнятої стратегії.

Етап IV. Вибір і опис операційних КРІ. Після виділення у складі дерева драйверів створення вартості операційних драйверів, для них мають бути розроблені або обрані операційні КРІ, які мають базуватись на специфічних особливостях корпоративної структури. Операційні КРІ відповідають на питання, яким чином підвищити ефективність функціонування операційних драйверів. Операційні КРІ, на відміну КРІ вищого рівня, що можуть бути однаковими в різних корпоративних структурах, характеризують унікальність процесу створення вартості в даній корпоративній структурі. Вони є об’єктивним інструментом вимірювання операційної діяльності корпоративної структури, відображаючи її продуктивність, забезпечуючи зворотний зв’язок з процесом створення вартості (зміна одного операційного драйвера впливає на загальний результат комбінації всіх драйверів створення вартості), надаючи інформацію щодо напрямів необхідних змін в бізнес-моделі або в окремих бізнес-процесах.

Виділені етапи формування індивідуального набору КРІ сприяють вирішенню основних завдань, притаманних сучасному бізнес-аналізу: 1) вивчення особливостей та оцінка трансформації бізнес-моделі корпоративної структури; 2) вивчення соціальної, екологічної й інноваційної систем корпоративної структури, її ринкового середовища, основних стейкхолдерів та ризиків діяльності; 3) дослідження перспектив розвитку процесу формування довгострокової вартості. Використання зазначених аналітичних підходів дозволяє суб’єктам корпоративного управління співвідносити одержані показники, що характеризують драйвери створення вартості з еталонними значеннями, порівнювати їх в часі та визначати тенденції розвитку.

Список літератури

1. The new International Integrated Reporting Framework. A review guide for Audit Committee members. Deloitte&Touche, 2014. 12 p.

СПЕЦИФІКА КОМУНІКАТИВНОГО ВПЛИВУ РЕКЛАМИ УКРАЇНСЬКИХ ТЕЛЕВІЗІЙНИХ ШОУ (НА МАТЕРІАЛІ ШОУ «Я СОРОМЛЮСЯ СВОГО ТІЛА»)

Цвіркун Т. В.

студентка Інституту філології
Київського національного університету імені Тараса Шевченка

Науковий керівник:

Климентова О. В.

доктор філологічних наук,
професор кафедри стилістики та мовної комунікації Інституту філології
Київського національного університету імені Тараса Шевченка

Регулярне оновлення впливових психотехнологій потребує постійного моніторингу з боку фахівців та поглиблення знань про комунікативну специфіку різних дискурсів, особливо це стосується реклами та застосування в ній психотехнологій. Загалом у підходах фахівців із психології психотехнологія потрактовується як «застосування певних психологічних методів на основі результатів досліджень з метою вирішення практичних завдань у наданні психологічної допомоги (наприклад, психологічного зростання особистості чи зміни її поведінки)» [13]. Це визначає терапевтичну цінність психотехнологій. Психотехнології також визнаються ефективними як способи і методи впливу на психіку людини з метою підвищення ефективності її діяльності [11, с.249]. Водночас у межах наукового вивчення комунікативної специфіки в медійній взаємодії найважливішим є їх прихований вплив на поведінку реципієнта та її зміну відповідно до комерційних цілей рекламодавців.



Аналіз **нелінгвальних** компонентів реклами телевізійного медичного шоу на каналі «СТБ» «**Я соромлюся свого тіла**» показав, що основне навантаження перебирає на себе червоний колір, який захоплює увагу реципієнта, контрастуючи з біло-сірим загальним тлом. Апелюючи до клінічних досліджень впливу кольорів на людину, ми наголошуємо, що червоний колір здатний активувати всі функції організму, навіть підвищити артеріальний тиск та прискорити ритм дихання, а потім викликати асоціації із теплотою, активністю, енергетичністю [3], він чинить стимулювальну дію на мозок, оскільки є символом небезпеки і заборони, відбиває

діяльнісний настрій [6], виражає активні емоційні переживання людини і тому націлений саме на активність, налаштовує на рішучість, здатний викликати у людини сильне бажання зробити той чи інший вчинок [2]. На наше переконання, червоний колір бере участь, як мінімум, у двох ефектах: посилює мотивацію звернутися до лікарів (тобто, впливає на поведінкову активність) у пошуках вирішення власних проблем, які змушують реципієнта соромитися самого себе й живлять ці проблеми; а також сприяє запам'ятовуванню назви шоу-програми, оскільки захоплює увагу адресата повідомлення (мнемічний ефект). Досліджено, що важливий вплив чиниться і шляхом використання маркерів милосердя: білі медичні халати, зображення медичних працівників, предмети професійної діяльності, інтер'єр лікарні тощо. Усе це налаштовує на довіру до кваліфікації та досвіду лікарів. Л. Лебедева зазначає про те, що лікар в рекламі може виступати архетипом мудреця, тобто персоніфікувати собою життєву мудрість та зрілість. Його головною метою є відкриття істини та надання інформації [10, с.70]. Отже, візуальний ряд підсвідомо активує позитивну емоцію довіри до інформації й спрямований на втілення асоціативних медіастратегій. Водночас, зазначимо, що, на нашу думку, тут використано елітарну медіастратегію, оскільки аналізована реклама спрямована на обмежену цільову аудиторію – людей, які страждають специфічними хворобами. Також це зумовлено тематичною специфікою програми. Однак елітарна стратегія трансформується в потенційно егалітарну завдяки характеру сюжетів шоу – адресат динамічно змінюється й розширюється за рахунок стимулювання у глядачів сильних негативних емоційних переживань, коли жахливе набуває притягальності.

В аналізі візуальних складників реклами варто наголосити й на участі червоного кольору в оптимізаційних тактиках комунікативної взаємодії. Згідно з типологією О. Горячева, у цій рекламі втілюється тактика активізації вимушеної уваги за рахунок психологічного подразника (яскравого червоного кольору), також має місце технічне виділення частини повідомлення з інформаційного тла, що досягається грою шрифтами. Окрім того, відбувається активізація й невимушеної уваги завдяки формальній привабливості повідомлення. Ці психологічні «мішені» зумовлюють вплив на відчуття, сприйняття реципієнтом рекламного повідомлення [7, с.96]. Візьмемо до уваги й те, що використання червоного кольору не тільки у лінгвальних складниках, а й у логотипі програми забезпечує мнемічний ефект щодо назви шоу.

Лінгвальні складники реклами активно взаємодіють із проаналізованими вище нелінгвальними чинниками впливу. Досліджено, що тактика фіксації уваги на повідомленні забезпечується текстовою репрезентацією потенційно корисної інформації: задовольняються не актуальні потреби в конкретній інформації, але в інформації, що потенційно може бути корисною адресату [7, с.102]. Ключовим інструментом вербального впливу є емотив *соромлюся*, що має генералізовану семантику та здатний об'єктивувати в межах індивідуальної картини світу кожного реципієнта суб'єктивне семантичне наповнення слова й власні ланцюги асоціативних значень. Цей емотив задіяний у тактиці провокування емоційних реакцій, що впливають на наші емоційні процеси та стан. Як зазначає О.Горячев [7, с.117], емоції (особливо сильні) пригнічують нашу здатність до раціонального

мислення, тому в цьому тексті слово *соромлюся* постає «емоційним тригером», який викликає емоційну реакцію.

У проаналізованій рекламі відбувається провокування негативних емоцій, а відраза й страх є сильними активаторами небезпеки. У «Словнику української мови» подано таке тлумачення слова *соромлюся*: 1. Відчувати сором, 2. Відчувати незручність перед ким-небудь, почувати себе ніяково, виявляти сором'язливість; не наважуватися, не насмілюватися зробити що-небудь через сором'язливість [1], тобто семантичний компонент слова має явно негативне забарвлення, що резонансно підсилюється й емоційним компонентом. Варто відзначити й використання дієслова із зворотною часткою – ся (оскільки в українській мові є й дієслово «соромити»). Наявність частки вказує на те, що вектор процесуальності спрямований на самого реципієнта. На семантичному рівні така граматична форма послаблює раціональний аспект позиції спостерігача дії, натомість посилює семантику емоційного стану виконавця дії. «*Соромлюся*» – дієслово з процесуальним значенням, вжите в особовій формі недоконаного виду, тобто вказує на повторювану, багаторазову, системну дію, і за семантикою пов'язане із відчуттями людини. В такий спосіб посилюється смисл: людина відчуває негативне сприйняття свого тіла, що підкреслюється вживанням особового займенника «я». Водночас ситуативний фрейм розгортається в семантичному полі переважно двох слів: від *соромлюся* до *прийди*. Тобто, вербалізується умова і пропонується дія, як позбутися дискомфорту відчуття. Також за участі цих одиниць упливу втілюється й тактика управління послідовністю сприйняттям елементів тексту. Згідно з підходами О. Горячева, у цій рекламі використано також тактику прямого імперативного впливу [7, с.124] на процес прийняття рішення. Вона втілюється за допомогою вербалізатора «*прийди*» – імператив у сильній позиції, що спонукає реципієнтів до активності, негайної дії в ситуації прямого контакту. Звертання на «ти» посилює ефект діалогічності, маркує комунікативний стиль неофіційністю, навіть певною інтимністю, і також підштовхує реципієнта до здійснення потрібної замовнику реклами дії [8, с.15]. Ефект мобілізації реципієнта забезпечується завдяки використанню дієслова доконаного виду, визначальними ознаками якого є вербалізація результату дії, вказівка на її цілісність і кінцевість [5, с.98], а відтак забезпечується неодмінне виконання дії. Згідно з критеріями А. Брутмана тут також утілено стратегію підсилення тону, результатом якої є характерна для рекламних текстів гіперболізація оцінки [4]. Цей аспект утілено, на нашу думку, за допомогою вербалізатора «*за порадою експертів*». Як відомо, слово «*експерт*» тлумачиться як фахівець, професіонал, авторитет у певній сфері. Отже, це людина, якій варто довіряти і до якої треба дослухатись, бо вона знає свою справу.

Аналіз вербальних складників креолізованого рекламного тексту дав змогу виявити, що семантичний простір рекламного повідомлення сегментується за принципом різнополюсних зон – проблемної (своєрідний -) і позитивної (зона добра, своєрідний +). Таке сегментування забезпечують і вербалізатори з акцентованою меліоративною семантикою чи пейоративною семантикою. Але вербальні семантичні компоненти з позитивним наповненням підкріплюються візуальними символами (фігури лікарів, їхня гендерна привабливість), що дає

змогу зреалізувати як впливовий прийом ефект семантичного резонансу [9, с.345]. Резонансна взаємодія позитивно маркованих лінгвальних і нелінгвальних складників креолізованого тексту забезпечує терапевтичний характер дії реклами, коли позитивно марковані компоненти повідомлення поглинають негативно марковані.

Висновки. Аналіз реклами шоу «Я соромлюся свого тіла» дав змогу виявити комунікативну специфіку медійної репрезентації програм, які корелюють з ідеєю глядацької притягальності антиестетичної інформації. Було виявлено набір прийомів впливу на глядача. Креативні комбінації лінгвальних і нелінгвальних складників впливових технологій, у яких беруть участь колір, візуальні зображення, вербальні конструкти, шрифти, фонові деталі тощо, дозволяють формувати впливові ефекти, спрямовані на заохочення широкої глядацької аудиторії до перегляду шоу попри його дуже специфічний тематичний характер.

СПИСОК ЛІТЕРАТУРИ

1. Академічний тлумачний словник української мови. URL: <http://sum.in.ua/>
2. Андреева И. Мировая реклама: правила хорошего тона. Вокруг цвета. КомпьюАрт. №11. 2007. URL: <https://compuart.ru/article/14542>
3. Базыма Б.А. Психология цвета: Теория и практика. Издт: Речь, 2005, 110 с.
4. Брутман А. Реализация оптимизирующих стратегий речевого воздействия в рекламе отелей (на материале текстов современных тревелогов), Наукові записки Національного університету «Острозька академія». Сер.: Філологічна. 2013. Випуск 38. С. 41–45.
5. Бугайова О. Специфіка вживання дієслівних форм у текстах соціальної реклами. Society. Document. Communication. Ed. 7. A series of «Philological science», 2019, с. 93 – 108
6. Використання психотехнологій кольору у рекламі / Н. Ю. Подольчак, Н. І. Подольчак // Логістика : [зб. наук. пр.] / відп. ред. [Є. В. Крикавський](#). Л. : [Вид-во Львів. політехніки](#), 2010. С. 114-120.
7. Горячев А. А. Моделирование речевого воздействия в рекламной коммуникации: дис. ... канд. филол. наук. СПб., 2010. 296 с.
8. [Кевлюк І.](#) Слогани-імперативи: природа, структура, стилістика. [Гуманітарна освіта у технічних вищих навчальних закладах](#). 2018. Вип. 37. С. 13-19
9. Климентова О. В. Вербальна сугестія сакральних текстів (на матеріалі українських молитов). К.: ПП "ППНВ", 2012. 372 с.
10. Лебедева Л. В. Психология рекламы: учебное пособие. Тюмень: Издательство Тюменского государственного университета. 2010. 140 с.
11. Психологічний словник / [авт.-уклад.: В. В. Синявський, О.П.Сергеєнкова; за ред. Н.А.Побірченко]. К.: Наук. світ, 2007. 336 с.
12. Синяева И. М. Реклама и связи с общественностью : учебник для бакалавров. Москва : Издательство Юрайт, 2019. 552 с.
13. Merriam-Webster Medical Dictionary. URL: <https://www.merriam-webster.com/medical>

ПСИХОЛОГО-ПЕДАГОГІЧНІ АСПЕКТИ ФОРМУВАННЯ ГРОМАДЯНИНА В УМОВАХ ІНФОРМАЦІЙНОГО СУСПІЛЬСТВА

Шевченко В. Є.

кандидат психологічних наук, доцент,
доцент кафедри психології

Київський Національний торговельно-економічний університет

Досвід останніх десятиліть переконливо доводить, що політичних і економічних успіхів сягають саме ті держави, які приділяють підвищену увагу молоді, що стійкий розвиток демонструють саме ті суспільства, які переглянули систему традиційних поглядів на нові покоління, на систему взаємин між поколіннями і на їх значення для політичного і соціально-економічного розвитку.

Україна традиційно знаходиться в центрі глобальних та регіональних політичних і економічних процесів. Завдання забезпечення її поступального, стійкого розвитку і безпеки вимагає ефективної і адекватної реакції на сучасні виклики, досягнення національної конкурентоспроможності у всіх сферах.

Розвиток демократичної держави з сучасною соціально спрямованою економікою буде ефективнішою лише за активної участі молоді. Творчий потенціал і соціальний ресурс молоді є одним з найважливіших основ модернізації суспільства. В умовах нових світових впливів назріла гостра необхідність посиленої уваги до молоді з боку держави, розробки системного, ретельно вивіреного, науково обґрунтованого і довготермінового плану дій, результати якого стануть відчутні в близькій перспективі. Адже, кожна молода людина є активним учасником розбудови громадянського суспільства, відіграє в ньому важливу роль та несе відповідальність у процесах прийняття рішень на всіх рівнях, що впливають на їх життя, а держава має забезпечувати доступ молоді до відповідних та необхідних програм та послуг незалежно від статі, географічного положення, соціального, культурного, економічного чинників[1].

На сьогодні перед нашою державою стоїть завдання: виховання у молодого покоління почуття патріотизму, формування особистості на засадах духовності, моральності, толерантності, забезпечення створення умов для інтелектуального, культурного та фізичного розвитку, реалізації науково-технічного та творчого потенціалу молодих громадян. Серйозний вплив на виховання молоді, формування її світогляду робить інформаційне середовище [2, С.121-122].

Проте, протягом останніх шести років Україна впритул зіткнулася з проблемою відсутності єдиного плану, єдиної державної позиції або стратегії розвитку інформаційної галузі [3, С.395]. Можемо констатувати, що в наслідок військового конфлікту на Донбасі в інформаційній сфері держави невирішеними є наступні питання:

- відсутність довгострокової державної стратегії щодо подальшого розвитку інформаційної сфери;
- недосконалість законодавства про інформацію;

– недостатній рівень державної підтримки виробництва і розповсюдження вітчизняної інформаційної продукції.

Ускладнює ситуацію розділення суспільства і відсутність суспільно-визнаних морально-етичних орієнтирів розвитку, образу майбутнього, слабо розвинені умови для самореалізації і втілення соціально значимих ініціатив молоді. Відсутній механізм узгодження інтересів молоді з інтересами інших груп суспільства.

В сукупності це призводить до того, що у наявному інформаційному середовищі ціннісно-смысловий простір молоді формується або на основі кримінальної субкультури, або на основі ціннісно-поведінкових моделей, руйнівних для національно-культурної самоідентифікації молодих українців. Характерними рисами масової молодіжної свідомості стають правовий нігілізм, відсутність соціальної волі, “стадний” інстинкт [4,5].

Провідну роль в цьому процесі відіграють засоби масової інформації та ресурси Інтернет мережі. У сучасному молодіжному середовищі їм належить лідерство у формуванні свідомості і світогляду, життєвих цінностей, взірців для наслідування. При цьому продукт масової споживчої культури багато в чому сприяє зростанню агресії та етичної розбещеності в молодіжному середовищі, підсилюючи негативні тенденції в її розвитку.

З огляду на це побудова нового демократичного, гуманного суспільства, яке орієнтується на високі національні і загальнолюдські цінності, набуває, насамперед, виховного характеру. Особливо це стосується молоді, якій в недалекому майбутньому відстоювати та примножувати здобутки нашої незалежності. Зміст виховання визначається пріоритетністю вимог часу, потребами соціально-економічного розвитку і зумовлюється суспільними відносинами, станом науки, технологій, культури, родинно-сімейними стосунками, традиціями та рівнем системи освіти. Дані аспекти є взаємозалежними, динамічними, тобто система виховує особистість, а особистість виховує систему.

Необхідність виваженого розв’язання проблеми розвитку системи виховання в процесі державотворення, зумовлює потребу формування і збереження класичних та утвердження нових ціннісних орієнтацій. Центральним місцем в процесі державотворення є формування в учнівської та студентської молоді демократичних цінностей, свобод та громадянської позиції. Зараз, в умовах перманентних соціально-економічних негараздів, відбувається інтенсивний процес соціальної і моральної деградації частини учнівської та студентської молоді, надмірного захоплення негативними формами комерційного бізнесу і низькопробною зарубіжною культурою. Відтак, притуплюються природні потреби в пізнанні, втрачається інтерес до чесної праці, знецінюються духовні ідеали. Зараз досить помітне місце в нашому житті посіли так звані предметні цінності які, ми вважали, були притаманними лише капіталістичному суспільству і які досить інтенсивно розроблялися на Заході. Це – особистий інтерес, корисливість, раціональність, прибуток. У повсякденному житті саме ці прагматичні раціональні цінності набувають дедалі більшого значення, особливо для молоді [6,7].

Цінності, безумовно є тим феноменом, котрий найтісніше пов'язаний з сферою потреб людини, так як певна система цінностей втілюється, опредметнюється в тих чи інших конкретних феноменах, пов'язаних з відповідними формами життєдіяльності, в яких і здійснюється оволодіння цінностями, їх поступове перетворення з явища “зовнішнього” у явище “для себе”, тобто відбувається переведення цінностей суспільних в цінності суб'єктивно значущі для самого індивіда.

Сьогодні ми є не лише свідками, але й учасниками кризи моральності і правосвідомості, соціальної нестабільності, політичної дезорієнтації та дестабілізації молоді. Важливими чинниками цієї кризи цінностей є крах тоталітарної системи, яка формувала у всіх єдину систему цінностей та ціннісних орієнтацій, та розшарування суспільства. Пошуки нових ціннісних орієнтацій важкі самі по собі, ускладнені негативними соціально-економічними процесами, але стають життєво важливими і необхідними засобами опори в життєвих колізіях. Сучасні цінності – актуальна ідеологічна проблема, проблема формування світогляду, що виступає інтегративною основою діяльності, як окремого індивіду, так і будь-якої малої або великої соціальної групи, колективу, нації, всього людства. Це також нова проблема, що має проростати і кристалізуватися заново, причому вибір світоглядних позицій, а отже і цінностей покладається на індивід, як суб'єкта життєдіяльності. Це звичайно проблема загальної значущості, бо процес державотворення в Україні висуває на передній план такі спільні для всіх ідеологічні цінності, як патріотизм та громадянськість, та їх відображення у свідомості, світогляді та поведінці [1].

В наш час розгулу всюдозволеності, втрати старих, іноді непридатних для життя орієнтирів і тимчасового духовного бездоріжжя, важко переоцінити значення ціннісних орієнтацій як умови розвитку особистості, здатної до самостійного і відповідального вибору. Стає цілком очевидною нагальна необхідність створити нову систему цінностей, яка б слугувала орієнтиром у вихованні молодого покоління та громадян будь-якого віку. Така система загалом і кожен її структурний компонент зокрема, мають становити одне ціле, в якому об'єднуючим началом є духовність людини.

Духовність – це втілення в світоглядних орієнтаціях людини сподівань, прагнень, ідеалів, духу народу, нації, що визначає спрямованість особистісних потреб, бажань і зумовлює настанову на відповідний життєвий вибір. Це осмислення людиною гуманістичного сенсу мети людської життєдіяльності [8,9].

З огляду на викладене, актуальними є наукове розроблення і практичне забезпечення, по суті нової системи громадянського виховання, мета якого – сформувати в молоді структуру громадянських якостей, потребу захищати інтереси України, реалізовувати свій особистісний потенціал на благо зміцнення української Держави. Особливу роль у цьому питанні набуває інформаційна політика, яка б мала бути спрямована на ствердження в молодіжному середовищі ідеалів патріотизму, національної самосвідомості, вищих моральних цінностей, правової свідомості.

Безперечно, чітко вибудована молодіжна інформаційна політика сприяла б духовно-моральному та патріотичному вихованню молодих людей; формувала

позитивний образ героя нашого часу – патріота, трудівника, законослухняного громадянина і чесною людиною [10, 11, 12, 13].

Висновок.

Держава та суспільство мають забезпечити випереджальну та інноваційну участь у державотворчих процесах, забезпечити духовні і культурні потреби молоді, рівні можливості для розкриття творчого, професійного, інтелектуального потенціалу молоді, набуття молоддю соціального досвіду, формування вміння жити в громадянському суспільстві, підтримку сімей, конкурентоздатність на ринку праці, якісну освіту, формування загальнолюдських ціннісних орієнтацій, патріотизму, національної і громадської свідомості серед молоді, яка б могла забезпечити безперервність розвитку держави Україна, базуючись на державних і національних цінностях.

Список літератури

1. Доктрина молодіжної політики України як основа формування, розвитку й ефективної реалізації сучасної конкурентоспроможної особистості / [Електронний ресурс]. – 2011. – 11 грудня. – Режим доступу : <http://www.experts.in.ua>

2. Арістова І.В. Державна інформаційна політика та її реалізація в діяльності органів внутрішніх справ України: організаційно-правові засади : Дис... д-ра юрид. наук: 12.00.07 / Національний ун-т внутрішніх справ. – Харків, 2002. – 476с.

3. Кастельс М. Информационная эпоха: экономика, общество и культура. – М., 2000. – 450с.

4. Дубровський В. Рушійні сили небажаних реформ: уроки українського перехідного періоду / [В. Дубровський, Я. Ширмер, В. Грейвс-Третій, Є. Головаха, О. Гарань, Р. Павленко] // Соціологія: теорія, методи, маркетинг. – 2010. – №1. – С. 56-72.

5. Головаха Є.І. Українське суспільство 1992-2008 : Соціологічний моніторинг /Є.І. Головаха, Н.В. Паніна. – К. : ІС НАНУ, 2008. – 85 с.

6. Хорунжа Л.П. Гуманізація навчально-виховного процесу // Рідна школа. –1999. – № 1. – С. 36.

7. Скульський Р.П. Пріоритетні цінності у вихованні майбутніх вчителів //Педагогіка і психологія. – 1997. – № 1. – С.169.

8. Бех І.М. Духовні цінності в розвитку особистості // Педагогіка і психологія. – 1997. – № 1. – С.117-120.

9. Боришевський М.Й. Духовні цінності в становленні особистості громадянина// Педагогіка і психологія. – 1997. – №1. – С.144-150.

10. Концепція державної інформаційної політики/ [Електронний ресурс]. – 2010. – 20 серпня. – Режим доступу : <http://www.publicpolinfo.gov.ua>

11. Киричук О.А. Національна ідея: витоки і шляхи об'єктивації // Матеріали науково-практичної конференції “Ідеологія та ідейно-політичні засади державного будівництва України”. – К., 1993. – С.235-238.

12. Нікітіна Н.А. Формування громадянської позиції в учнів педагогічного ліцею в навчально-виховному процесі: Дис. ... канд. пед. наук / СУНУ ім. В. Даля. – Луганськ, 2007 – 253с.

13. Рацул О. А. Проблема формування громадянськості студентів вищих навчальних закладів України в другій половині XIX – початку XX століття: Дис. ... канд. пед. наук. / ХНПУ ім. Г.С. Сковороди. – Х., 2005. – 186с.

СПЕЦИФІКА НАБУТТЯ СТУДЕНТАМИ ЛІНГВОКУЛЬТУРНОГО ДОСВІДУ В ПРОЦЕСІ МІЖКУЛЬТУРНОЇ КОМУНІКАЦІЇ

Шехавцова С. О.

декан факультету іноземних мов,
доктор педагогічних наук, професор
ДЗ «Луганський національний університет
імені Тараса Шевченка»

Специфіка набуття студентами лінгвокультурного досвіду полягає в тому, щоб навчити їх іноземній мові як засобу спілкування. Для цього необхідно створити обставини реального спілкування, налагодити взаємозв'язок викладання із реальним життям, активно використовувати іноземні мови в природних ситуаціях. На наш погляд, міжкультурна комунікація безперечно залежить від позанавчальної діяльності студентів, оскільки навчальний процес обмежений у місці та часі, натомість, позанавчальна діяльність пропонує великий вибір форм проведення різноманітних заходів, вибір місця, часу та видів діяльності залежно від бажання студентів. Це можуть бути наукові дискусії іноземною мовою із запрошенням іноземних фахівців, обговорення іноземної літератури, участь студентів у міжнародних конференціях тощо.

В основі сучасного розуміння міжкультурної комунікації полягають концептуальні науково-теоретичні ідеї Н. Гальської, Д. Зіновієва, В. Сафонової, П. Сисоєва, С. Тер-Мінасової та ін. Перш за все слід уточнити, що в сучасній науці розуміють під терміном „міжкультурна комунікація”. Міжкультурна комунікація – це адекватне взаєморозуміння двох учасників комунікативного акту, які належать до різних національних культур [2, с. 12].

Практика доводить, що перш ніж встановити діалог, учасники повинні мати взаємний інтерес один до одного та з самого початку прихильність до сприйняття досвіду іншого, натомість учасник комунікації буде відкинутий, залишиться непомічений. Було відзначено важливий нюанс про те, що особливу актуальність комунікативні теорії набувають у період глобалізаційних процесів у світі, коли ми маємо справу з формуванням відкритих, тісно взаємодіючих та взаємопов'язаних культур.

Відомою новизною у межах вивчення міжкультурної комунікації як діалогу культур було попередження видатного вченого В. Біблера, який зробив акцент на той факт, що розуміння примітивного діалогу як різновид діалогів не має відношення до концепції культурного діалогу. У „діалозі культур” мова йде про діалогічність самої істини, про те, що розуміння іншої людини передбачає взаємопорозуміння „Я – ти” як онтологічно різних особистостей, які володіють – актуально чи потенційно – різними культурами, логіками мислення, різними смислами істини, краси, добра... Діалог, що розуміється в ідеї культури, – це не діалог різних точок зору або уявлень, це – завжди діалог різних культур... [1, с. 299].

Практика дослідно-експериментальної роботи з набуття студентами лінгокультурного досвіду доводить, що міжкультурна комунікація передбачає, головним чином, використання інтерактивних технологій та Інтернет-технологій. В основі інтерактивних технологій є організація та проведення міжкультурних не тільки заходів, а й міжкультурних зустрічей студентів із представниками інших мов та культур. Такі технології передбачають активну взаємодію та співробітництво з різними закордонними організаціями. Форми проведення таких зустрічей різноманітні; серед них найбільш ефективними виявилися виступи іноземних викладачів та волонтерів з певної культурної тематики на засіданнях клубів, гуртків та ін., участь студентів у міжнародних конференціях та проектах, які передбачають гранти, тобто поїздки за кордон [3, с. 194].

Найбільшу зацікавленість та активність студенти виявляють в процесі використання Інтернет-технологій. Іншомовні інформаційні ресурси мережі Інтернет надають можливість студентам швидко та якісно задовольнити свою зацікавленість щодо отримання потрібної інформації. Більш того, Інтернет не тільки збагачує наукові та лінгвокультурні знання, а й позначав життєву необхідність оволодіння іноземною мовою як засобом комунікації у сучасному полікультурному суспільстві.

Таким чином, практика науково-дослідної роботи з набуття студентами лінгокультурного досвіду засвідчила, що основними видами діяльності Інтернет-технологій були такі: 1) листування студентів із друзями-носіями іноземної мови, що передбачає спілкування на міжкультурному рівні; 2) робота з сайтами, які спеціально розроблені для навчання іноземним мовам або для збору інформації з певної лінгвокультурної тематики, при цьому студенти самостійно використовували різні пошукові системи.

Список літератури

1. Библер В. С. От наукоучения – к логике культуры: Два философских введения в двадцать первый век / Владимир Соломонович Библер. – М. : Политиздат, 1990. – 413 с.
2. Тер-Минасова С. Г. Язык и межкультурная коммуникация / С. Г. Тер-Минасова. – М. : Слово/Slovo, 2000. – 265 с.
3. Шехавцова С. О. Педагогічні основи викладання іноземних мов: сучасні тенденції; Держ. закл. «Луган. нац. ун-т імені Тараса Шевченка». – Луганськ : Вид-во ДЗ «ЛНУ імені Тараса Шевченка», 2014. – 289 с.

ГРЕКИ В МАРІУПОЛІ ПРИ КАТЕРИНІ ІІ

Юзьо Л. О.

студентка 1 курсу 24 групи
І медичного факультету

Науковий керівник:

Чернуха О. В.

Харківський національний медичний університет
м. Харків, Україна

Грецьке присутність на всій території Чорного моря області існувало задовго до початку Київської Русі. Протягом більшої частини своєї історії в цій галузі історія греків в Росії і на Україні утворює єдиний розповідь, поділ якого відповідно до сучасними кордонами було б штучним анахронізмом. Більшість сучасних греків в Україні є нащадками понтійських греків з Понтійського регіону між падінням імперії Трєбизонда в 1461 році і російсько-турецької війною 1828-1829 років. [1]

Греки заснували колонії на українському узбережжі Чорного моря ще в 6 столітті до нашої ери. Ці колонії торгували з різними древніми народами навколо Чорного моря, в тому числі скіфами, меотами, киммерійцями, готами і попередниками слов'ян. Ці ранні грецькі громади, однак, асимілювалися в більш широке корінне населення регіону.[1]

З кінця 1980-х років понад 160 000 осіб грецького походження з колишнього Радянського Союзу покинули свої «домівки» для Греції. Пізніше до цього руху приєдналися греки України, одна з трьох найбільших грецьких громад колишнього Радянського Союзу. В Україні майже всі греки проживають у місті та в районі Маріуполя, на березі ріки Азов. У цій статті представлені греки Маріуполя, їхня історія та мовна ідентичність.[2]

До кінця 18 століття число греків в Україні різко зросла. Після тривалих російсько-турецьких воєн, Росія, нарешті, отримала контроль над степами на півдні України і початку колонізувати їх.[3] Іноземним поселенцям були запропоновані різні пільги і допомогу, в тому числі звільнення від оподаткування та військової служби, необмежені права на рибальство і матеріальна підтримка. Після закінчення російсько-турецької війни 1768-1774 років російська влада допомогли кільком тисячам греків, які співчували або билися на російській стороні під час війни, емігрувати з Малої Азії до Криму, Таханріх і Херсон., В 1774-83, 18400 греки були насильно переселені з Криму в Азовської губернії на узбережжі Азовського моря і вздовж Мелак річки і Кальміус річки. За перші дві зими 4655 померли від холоду, відсутності їжі і даху над головою, а також від хвороб. Ті, хто вижив, побудували місто Маріуполь і заселили 22 інших населених пункти. У 1897 році в Катеринославській губернії проживало 69 400 греків, більшість з яких - в Маріупольській області. Багато з них зберегли свої характерні греко-татарські діалекти і народні традиції аж до 20-го століття, хоча в

1870-х вони втратили право мати свої власні школи і самостійну жінць.правительство, яке їм було надано в 1779 році. Дванадцять сіл були заселені так званими грецькими еллінами, які говорили на сучасній грецькій діалекті; 10 були заселені так званими грецькими татарами, які говорили на мові, що нагадує татарський. [4]

У 1926 році 4000 (11 500 в 1816 році) жителів Греції в районі між Маріуполем і Сталіном жили в Маріуполі і становили 10 відсотків населення міста (в 1897 році вони становили 30 відсотків); 93 000 чоловік жили в 29 великих селах, 15 з яких були чисто грецькими. Серед найбільших були Ялта, Манхуш, Урзуф і Старий Крим біля узбережжя Азова; Сартана, Гнатівка (нині Старохнатівка), Каран (нині Гранітне), Чермалик (нині Заможне), Стіла та Старобешево уздовж річки Кальміус; і Великий Янісоль (тепер ВеликаНовоселка), Комар, Богатир, Старий Керменчик (нині Старомлинівка) і Нова Каракуба (нині Червона Поляна) на північному заході уздовж річки Мокрі- Яли. Разом греки становили 10 відсотків населення в регіоні.[5]

У Жалуваної грамоти Катерини II щаслива доля. На перших порах вона зберігалася в Харлампіївська соборі, зараз - в краєзнавчому музеї. Багато в чому завдяки зусиллям засновника музею Івана Коваленко і його співробітників, грамота пережила 1937 року, коли під час «грецької операції», що здійснюється НКВД на території області, були розстріляні 3470 поетів, письменників, вчителів, інженерів, робітників, колгоспників.[6]

Грамота пережила період фашистської окупації: музей не був кинутий співробітниками, на відміну від багатьох інших музеїв області. У підготовленому окупантами звіті про найбільш важливих культурних фондах, виявлених в Маріуполі в 1942 році, вказується: «Почесне місце серед представлених експонатів займає грамота Катерини II, яка закріпила за маріупольськими греками всілякі права. Текст, написаний російською та грецькою мовами, прикрашений зі смаком. Добре зберігся багатий халепу. Біля грамоти Катерини II виставлені гарантії привілеїв греків, підписані Олександром I ».[6]

Інші греки прибули в Україну ще пізніше, зокрема, як грецькі комуністичні біженці з переважно грецької Македонії та інших частин Північної Греції, які покинули свої будинки після громадянської війни в Греції 1946-1949 років і оселилися в СРСР, Чехословаччини та інших державах Східного блоку. , Однак навіть серед цих пізніх прибулих було багато грецьких комуністичних біженців, які оселилися в Україні після громадянської війни в Греції, які насправді були понтійськими греками або кавказькими греками і тому часто мали предків, які до розселення жили на південних територіях Російської імперії. в Греції на початку 20 століття.[7]

Список викоростаної літератури :

1. [https://en.wikipedia.org/wiki/Greeks_in_Ukraine#Greek_Civil_War_refugees_\(1946%E2%80%931949\)](https://en.wikipedia.org/wiki/Greeks_in_Ukraine#Greek_Civil_War_refugees_(1946%E2%80%931949))
2. https://www.cairn-int.info/abstract-E_REMI_191_0006--the-greeks-of-mariupol-ukraine.htm
3. <https://www.mfaua.org/en/publications/activists-present-a-documentary-about-brave-ethnic-minority-fighting-russian-aggression-side-by-side-with-ukrainians>

4. https://en.wikipedia.org/wiki/Mariupol_Greek
5. <http://www.encyclopediaofukraine.com/display.asp?linkpath=pages%5CG%5CR%5CGreeks.htm>
6. <http://pr.ua/news.php?new=7097>
7. <https://www.ukrinform.net/rubric-society/2700511-who-and-when-actually-founded-mariupol-kherson-and-odesa.html>

ОЦІНКА ПОВНОТИ ІНФОРМАЦІЇ, ЩО ОПРАЦЬОВУЄТЬСЯ СИСТЕМОЮ ВИСВІТЛЕННЯ НАДВОДНОЇ ОБСТАНОВКИ

Мазур В. Ю.,

д. військ. н., доцент, директор інституту підвищення кваліфікації
Національна академія Державної прикордонної служби України
імені Богдана Хмельницького

Стрельбіцький М. А.

д. т. н., доцент, начальник кафедри зв'язку, автоматизації та кібербезпеки
Національна академія Державної прикордонної служби України
імені Богдана Хмельницького

Кількість інформаційних елементів щодо об'єкта виявлення, стосовно яких джерело інформації може надавати інформацію, визначає її повноту. Повнота інформації, у свою чергу, визначає можливість ідентифікації об'єкта-порушника [1-3].

Введемо позначення. Нехай V_k – важливість k -го інформаційного елемента ($\sum_{k=1}^S V_k = 1$). Як вже було зазначено, величини V_k різні залежно від k . Отже, саме ці величини відіграють важливу роль для ідентифікації об'єкта-порушника.

Так як у межах дослідження важливість V_k є різною щодо один одного, але сталою в межах одного елемента для різних об'єктів виявлення, можна вважати, що $V_{kr} = const \forall r = \overline{1, l}$, де V_{kr} – це важливість k -го інформаційного елемента для r -го об'єкта-порушника.

І нехай p_{ijr} – повнота інформації щодо r -го об'єкта-порушника, яку надає j -м джерело i -го виду.

З урахуванням цього, повноту p_{ijr} можна вирахувати за формулою

$$p_{ijr} = \frac{\sum_{k=1}^S (b_{ikr} V_k)}{S} \forall r, j, i = const. \quad (1)$$

Так як у межах ділянки відповідальності протягом досліджуваного проміжку часу може знаходитись не лише один об'єкт-порушник, то важливо мати можливість оцінити повноту інформації щодо всіх таких об'єктів.

Для такої оцінки пропонуємо використовувати величину p_{ij} .

p_{ij} – повнота інформації щодо всіх об'єктів-порушників у межах ділянки відповідальності та досліджуваного проміжку часу, яку надає j -е джерело i -го виду. Іншими словами, p_{ij} – це повнота висвітлення обстановки в межах ділянки відповідальності j -м засобом i -го виду.

З урахуванням адитивної властивості повноти інформації нескладно зробити висновок про те, що

$$p_{ij} = \sum_{r=1}^l p_{ijr} \quad \forall j, i = const. \quad (2)$$

Отже, повнота інформації, опрацьованої системою висвітлення надводної обстановки в межах ділянки відповідальності (всіма засобами), дорівнює

$$P = \sum_{i=1}^m \sum_{j=1}^{n_i} p_{ij}. \quad (3)$$

З урахуванням (1) і (2), вираз (3) можна подати у вигляді

$$P = \sum_{i=1}^m \sum_{j=1}^{n_i} \sum_{r=1}^l p_{ijr} = \sum_{i=1}^m \sum_{j=1}^{n_i} \sum_{r=1}^l \frac{\sum_{k=1}^S b_{ijkr} V_k}{S} \quad (4)$$

Список літератури:

1. Лейда Б. В. Методика оцінки ефективності прикордонного контролю. *Науковий вісник Державної прикордонної служби України*. Хмельницький : НАДПСУ, 2004. С. 3–6.

2. Мазур В. Ю., Боровик О. В., Трасковецька Л. М. Математична модель функціонування системи висвітлення надводної обстановки. *Збірник наукових праць Національної академії Державної прикордонної служби України. Серія : Військові та технічні науки*. Хмельницький, 2012. № 58. С. 93–98.

3. Мазур В. Ю., Боровик О. В. Методика оцінки ефективності функціонування системи висвітлення надводної обстановки на морській ділянці: інформаційні аспекти. *Збірник наукових праць Національної академії Державної прикордонної служби України. Серія : Військові та технічні науки*. Хмельницький : НАДПСУ, 2018. № 2 (76). С. 72–86.

ПІДВИЩЕННЯ ТОЧНОСТІ ГАММА-МЕТОДУ ДЛЯ ВИЗНАЧЕННЯ ХІМІКО-МІНЕРАЛОГІЧНИХ ХАРАКТЕРИСТИК ЗАЛІЗОРУДНОЇ СИРОВИНИ

Азарян А. А.,

д.т.н., професор

Криворізький національний університет

Швец Д. В.,

ст. викладач

Криворізький національний університет

Карабут Н. О.,

ст. викладач

Криворізький національний університет

Крапивний Н. С.

лаборант ІОЦ

Криворізький національний університет

Метою досліджень є підвищення точності оперативного контролю хіміко-мінералогічних характеристик залізорудної сировини шляхом використання взаємодії гамма-випромінювання на подрібнену залізорудну сировину.

Для вимірювання вмісту загального заліза в залізорудній сировині застосовується гамма-гамма метод, заснований на ефекті взаємодії гамма-квантів низької енергії з досліджуваною речовиною. Залізорудна сировина опромінюється, після чого реєструється інтенсивність інтегрального потоку розсіяного гамма-випромінювання. Особливість моделювання процесу вимірювання полягає в побудові такої моделі, яка при використанні центральної геометрії враховувала б залежність величини інтенсивності розсіяного і поглиненого потоку гамма-випромінювання від геометричних параметрів: відстані між джерелом випромінювання і детектором, та відстані між детектором і опромінюваною поверхнею.

Інтенсивність потоку гамма-квантів, що досягли опромінюваної поверхні в точці $C(x, y)$, з джерела гамма-випромінювання інтенсивністю Q , розташованого в точці B , можна записати у вигляді:

$$dN(x, y) = \frac{Q \cdot h}{(x^2 + y^2 + h^2)^{\frac{3}{2}}} dx dy, \quad (1)$$

де Q – інтенсивність джерела гамма-випромінювання, 1/сек,

h – відстань від джерела гамма-випромінювання до опромінюваної поверхні,

м,

$dxdy$ – елемент площі в декартовій системі координат, м².

Тоді повна інтенсивність потоку гамма-випромінювання, яке досягло поверхні, знаходиться шляхом інтегрування по області у вигляді кола

$$N = Q \cdot h \iint_D \frac{dxdy}{(x^2+y^2+h^2)^{\frac{3}{2}}}. \quad (2)$$

Область інтегрування D обмежена окружністю, рівняння якої має вигляд

$$x^2 + y^2 = R^2, \quad (3)$$

де R – радіус кола, що обмежує «пляму» на поверхні опромінення, м.

При переході до полярних координат, інтеграл (2) набуде вигляду

$$N = Q \cdot h \iint_{D^*} \frac{1}{(r^2+h^2)^{\frac{3}{2}}} r dr d\varphi, \quad (4)$$

де $r dr d\varphi$ – елемент площі в полярних координатах, м²,

$D^* = \{(r; \varphi) | r = R; 0 \leq \varphi < 2\pi\}$ – область інтегрування в полярних координатах.

Для обчислення подвійного інтеграла (4) потрібно звести його до повторних інтегралів. З урахуванням меж інтегрування, подвійний інтеграл (4) запишеться у вигляді

$$N = Q \cdot h \int_0^{2\pi} d\varphi \int_0^R \frac{r dr}{(r^2+h^2)^{\frac{3}{2}}} \quad (5)$$

Інтегруючи, послідовно знаходимо

$$\begin{aligned} N &= Q \cdot h \varphi \Big|_0^{2\pi} \int_0^R \frac{1}{(r^2+h^2)^{\frac{3}{2}}} r dr = 2\pi \cdot Q \cdot h \int_0^R \frac{1}{(r^2+h^2)^{\frac{3}{2}}} r dr = \\ &= \pi \cdot Q \cdot h \int_0^R \frac{1}{(r^2+h^2)^{\frac{3}{2}}} dr^2 = -2\pi \cdot Q \cdot h \frac{1}{(r^2+h^2)^{\frac{1}{2}}} \Big|_0^R = -2\pi \cdot Q \cdot h \left(\frac{1}{(R^2+h^2)^{\frac{1}{2}}} - \frac{1}{h} \right). \\ N &= 2\pi \cdot Q \cdot \left(1 - \frac{h}{\sqrt{R^2+h^2}} \right). \end{aligned} \quad (6)$$

Беручи до уваги, що радіус кола «плями» на поверхні опромінення знаходиться за формулою

$$R = h \cdot tg\alpha,$$

формула (6) послідовно наводиться до виду

$$N = 2\pi \cdot Q \cdot \left(1 - \frac{h}{\sqrt{h^2 tg^2 \alpha + h^2}} \right) = 2\pi \cdot Q \cdot \left(1 - \frac{1}{\sqrt{1+tg^2 \alpha}} \right) = 2\pi \cdot Q \cdot (1 - \cos^2 \alpha),$$

$$N = 2\pi \cdot Q \cdot \sin^2\alpha. \quad (7)$$

Тоді інтенсивність потоку гамма-випромінювання, відбитого від поверхні, знаходиться за формулою

$$N_p = 2\pi \cdot Q \cdot A \cdot \sin^2\alpha, \quad (8)$$

де A — коефіцієнт альbedo.

Коефіцієнт альbedo [1] вказує на частку інтенсивності падаючого на поверхню опромінення потоку, відбитого від опромінюваної поверхні. Інтенсивність поглиненого потоку гамма-випромінювання може бути знайдена як різниця (7) і (8)

$$N_{\pi} = N - N_p,$$

або

$$N_{\pi} = 2\pi \cdot Q \cdot \sin^2\alpha \cdot (1 - A). \quad (9)$$

Таким чином, отримані результати дозволяють перейти до синтезу математичної моделі взаємодії гамма-квантів низької енергії з залізородною сировиною з метою визначення її хіміко-мінералогічних характеристик. Напрямок подальших досліджень буде полягати в розробці математичної моделі взаємодії розсіяного та поглиненого гамма-випромінювання з залізородною сировиною.

Список літератури

1. Гольдин М. Л., 1985, Москва: Теоретические основы измерительной техники фотонного излучения, 161 с.

ІМПЛЕМЕНТАЦІЯ МІЖНАРОДНИХ КРИМІНАЛЬНО-ПРАВОВИХ НОРМ У ЗАКОНОДАВСТВО УКРАЇНИ

Лазебний А. М.,

к.ю.н.

викладач циклової комісії юридичних дисциплін
Ірпінський державний коледж економіки та права

Коробченко А. В.

студентка групи П-31і

Ірпінський державний коледж економіки та права

Сьогодні проблема взаємодії національного та міжнародного кримінального законодавства є актуальною, оскільки в усьому світі ми можемо побачити «всплеск» злочинності, зокрема, терористичні акти. Світова спільнота протидіє цим явищам, удосконалюючи кримінальне законодавство кожної країни. У боротьбі з масовою злочинністю формується конвенційне міжнародне кримінальне право, відбувається розвиток міжнародних трибуналів Організації Об'єднаних Націй та Міжнародного кримінального суду. Тому проблема імплементації норм міжнародного кримінального права в українське законодавства є дуже актуальною у теперішній час.

Перш за все необхідно з'ясувати та вирішити такі питання:

- наскільки є необхідною та можливою імплементація норм міжнародного кримінального права в українське законодавство?
- якими є правові межі даної імплементації?
- як така імплементація вплине а суверенітет, незалежність, стан національної безпеки України?
- які можуть виникнути негативні наслідки в правовій системі України, включаючи сферу захист прав та свобод українців?

Імплементація норм міжнародного права сприяє розвитку інтеграційних процесів, що не суперечить національним інтересам та національному законодавству держави. Так, імплементація норм міжнародного кримінального права в українське законодавства дасть змогу Україні налагодити партнерські зв'язки зі світовими лідерами; брати участь у боротьбі з міжнародними злочинами, що загрожують інтересам усього суспільства без винятку. Також України повинна буде виконувати певні обов'язки, покладені на неї у боротьбі зі світовими злочинними явищами [1; 2].

Правові межі імплементації також повинні визначатися й чинним кримінальним законодавством України, оскільки бездумне перенесення міжнародних кримінальних норм може значно зменшити обсяг прав громадян України, негативно позначитися на незалежності України, стимулювати провокації міжнародного тиску тощо. Тому дані фактори необхідно враховувати при імплементації [1].

Межі імплементації міжнародних кримінально-правових норм визначені ст. 157 Конституції України: «Конституція не може бути змінена, якщо зміни передбачають скасування чи обмеження прав і свобод людини і громадянина або якщо вони спрямовані на ліквідацію незалежності чи порушення територіальної цілісності України» [3]. Оскільки Кримінальний кодекс України, як і будь-які інші закони України базується на Конституції України, то будь-які зміни в Конституції України в частині захист прав і свобод людини і громадянина, потягнуть за собою зміни і в Кримінальному кодексі України. Тому в Конституції України це і заборонено. Таким чином, всі органи державної влади, їх посадові особи зобов'язані додержуватися принципу верховенства Конституції і концепції примату внутрішньодержавного конституційного права над міжнародним. А пріоритет принципів і норм міжнародного права перед національним визнають багато країн Північної Європи, де норми міжнародного права використовуються для тлумачення національних нормативно-правових актів.

Міжнародне кримінальне право регулює відповідальність за найбільш тяжкі злочини, які вже інкорпоровані в кримінальне законодавство України і зосереджені в розділі XX Кримінального кодексу України (стст. 436-447) «Злочини проти миру, безпеки людства та міжнародного правопорядку». До таких злочинів належать: пропаганда війни; планування, підготовка, розв'язування та ведення агресивної війни; застосування зброї масового ураження; екоцид; геноцид; посягання на життя представника іноземної держави, піратство; найманство [4]. Таким чином, потреби у повторній імплементації даних міжнародних злочинів у норми кримінального законодавства України немає.

Отже, можемо зробити висновок, що імплементація, з одного боку – позитивне явище, бо сприяє налагодженню міжнародних партнерських зв'язків, а з іншого боку – негативне явище, бо може потягнути за собою негативні наслідки (обмеження прав громадян України, посягання на незалежність та суверенітет України). Тому перед тим як почати імплементацію необхідно зважити усі за і проти, аби потім не мати негативних наслідків.

Список літератури:

1. Попович В.М., Трачук П.А., Андрушко А.В., Логін С.В. Актуальні проблеми кримінального права: навч. посібник. К. : Юрінком Інтер, 2009. 256 с.
2. Хавронюк М.І. Кримінальне законодавство України та інших держав континентальної Європи: порівняльний аналіз, проблеми гармонізації: Монографія. К.: Юрисконсульт, 2006. 1048 с.
3. Конституція України від 28 червня 1996 р. // Відомості Верховної Ради України. 1996. №30. ст.141.
4. Кримінальний кодекс України від 5 квітня 2001 р. // Відомості Верховної Ради України. 2001. №25-26. ст.131.

К ВОПРОСУ О СУДЕБНОЙ ЗАЩИТЕ ПРАВ СОБСТВЕННИКА В УГОЛОВНОМ СУДОПРОИЗВОДСТВЕ

Легеза Л. А.

кандидат юридических наук,
адвокат, г. Львов

Согласно конституционным нормам каждый вправе иметь имущество в собственности, владеть, пользоваться и распоряжаться им (ч.2 ст.34 Конституции РФ); никто не может быть лишен своего имущества иначе как по решению суда (ч.3 ст.34; каждый имеет право на свободное использование своих способностей и имущества для предпринимательской или иной не запрещенной законом экономической деятельности (ч.1 ст.34).

Довольно подробно регламентирует судебную защиту гражданских прав и ГК РФ (ст.11) и способы защиты гражданских прав (ст.12). В действующем УПК РФ существует правовое регулирование ряда процессуальных процедур, обеспечивающих судебную защиту прав собственника имущества, но его явно недостаточно.

Что касается УПК РФ, то и он предусматривает ряд судебных процедур, обеспечивающих законность ограничения прав собственника: наложение ареста на имущества (ст.115), порядок продления срока применения ареста на имущества (ст.115.1), выемка заложенной и хранящейся в ломбарде вещи (п.5.1 ч.2 ст.29), о реализации, об утилизации или уничтожения вещественных доказательств (п.10.1 ч.2 ст.29). Кроме того, при постановлении приговора суд решает ряд вопросов, касающихся прав собственника: доказано ли, что имущество, подлежащее конфискации получено преступным путем и использовалось ли в преступных целях (п.10.1 ч.1 ст.299), как поступить с арестованным имуществом для обеспечения исполнения наказания в виде штрафа, гражданского иска или возможной конфискации имущества (п.11 ч.1 ст.299), как поступить с вещественными доказательствами (п.12 ч.1 ст.299).

Однако, не всегда ясно как поступать с арестованным имуществом и изъятыми предметами, с документами, признанными вещественными доказательствами. Это связано с тем, что по правилам ст.82 УПК РФ «Хранение вещественных доказательств» применяются различные порядки хранения вещественных доказательств, установленных Правительством Российской Федерации. Последнее Постановление Правительства Российской Федерации от 22 апреля № 482 посвящено также изъятым в ходе досудебного производства документам и снятию с них копий [1].

Таким образом, применение нормативного порядка хранения вещественных доказательств осуществляется одновременно с подзаконными нормативными актов. Отсутствие единого правового регулирования защиты прав собственника в уголовном судопроизводстве порождает ряд сложных дискуссионных проблем.

Прежде всего, уголовно-процессуальное законодательство применяет ряд терминов, определяющих собственника имущества или собственника изъятых предметов и документов, которые могут быть признаны вещественными доказательствами и к ним могут быть применены многочисленные правила и процедуры хранения, уничтожения, утилизации или реализации: «организации» - (п.1 ч.1 ст.6 УПК РФ), «юридическое лицо» - (ч.1 ст.42 УПК РФ), «юридические лица» - (ст.139 УПК РФ), «коммерческая или иная организация», «руководитель организации» - (ст.23 УПК РФ), «законный владелец» - (п.4 ч.3 ст.81 УПК РФ), «владелец» - (п.п. «а» п.2 ч.2 ст.82 УПК РФ), «доход государства» - (п.4 ч.3 ст.81 УПК РФ), «собственность государства» - (п.6 ч.3 ст.81 УПК РФ), «редакция», «главный редактор средства массовой информации» - (ч.2 ст.144 УПК РФ), «законный владелец электронного носителя информации» (ч.3.1 ст.183 УПК РФ), «обладатель электронной информации» (ч.3.1 ст.183 УПК РФ), «лица, несущие по закону материальную ответственность за действия подозреваемых, обвиняемых» (ч.1 ст.115 УПК РФ), «другие лица, на имущество которых может быть наложен арест (ч.3 ст.115 УПК РФ и ч.1 ст.115.1 УПК РФ).

Кроме того, Федеральным законом от 29 июня 2015 года №190-ФЗ в ст.5 УПК РФ «Основные понятия, используемые в настоящем Кодексе» был введен п.13.1 – «имущество» - это любые вещи, включая наличные денежные средства и документарные ценные бумаги; безналичные денежные средства, находящиеся на счетах и во вкладах в банках и иных кредитных организациях бездокументарные ценные бумаги, права на которые учитываются в реестре владельцев бездокументарных ценных бумаг или депозитарии; имущественные права, включая права требования и исключительные права. Таким образом, гражданско-правовые понятия в настоящее время присутствуют в УПК РФ, но применять их необходимо соответствии с ГК РФ, как это указано, например, в ч.1 ст.55 УПК РФ. Об этом говорится также и в решении Европейского суда по правам человека в Постановлении от 18 июня 2009 г. – «Новиков (Novikov) против России» (Жалоба №35989/02) [2].

Представляется, что практическое значение судебной защиты прав и законных интересов лиц и организаций, хозяйствующих субъектов при изъятии, аресте имущества и вещественных доказательств – предметов и документов - обусловлено необходимостью эффективного обеспечения имущественных требований потерпевших, исполнения приговора и восстановления нарушенных прав собственника имущества.

Проблемы судебной защиты прав собственника в уголовном судопроизводстве были сформулированы и в обращениях в Конституционный Суд РФ ещё в конце 90-х-начале 2000-х годов XX века. Так, Конституционный Суд РФ в Постановлении от 21 апреля 2003года №6-П защитил добросовестного приобретателя вещи и признал, что общие положения о недействительности сделки не могут распространяться на добросовестного приобретателя, если это непосредственно не оговорено законом [3].

В Постановлении Конституционного Суда от 13 июля 2010 г. №15-П была высказана правовая позиция о защите п граждан-предпринимателей, у которых были изъяты предметы на таможне, а уголовные дела были прекращены или

вынесены решения об отказе в возбуждении уголовного дела, и судьба изъятых предметов не была разрешена [4].

Конституционные основы судебной защиты создали эффективные средств защиты законных интересов собственника имущества, на которое наложен арест. Так, Конституционный Суд РФ в Постановлении от 13 июля 2010 г. №15-П подчеркнул, что в уголовно-процессуальном законе нет механизма возмещения убытков собственнику арестованного имущества, если он был длительно ограничен в правах, например, по содержанию арестованного имущества, или не получения доходов от его возможного использования. А также было отмечено, что при приостановлении уголовного дела закон не предусматривает эффективных средств защиты права собственника и других лиц, на имущество которых наложен арест [5].

Постановлением от 10 декабря 2014 года №31-П Конституционный Суд РФ признал, что необходимо защитить потерпевших и гражданских истцов по уголовному делу в следующих случаях: денежные средства были похищены у них и находятся на счетах третьих лиц, но на них наложен арест. Выясняется, что уголовное дело приостановлено на неопределённый срок в связи с неустановлением виновного лица. В этом случае Конституционный суд РФ принял правовую позицию о том, что эти нормы – неконституционны и ставят в неравное положение потерпевших в зависимости от того, являлись ли наличные деньги – предметом преступления, или – денежные средства на счетах в банках и иных организациях.

Если первые – можно передать при аресте имущества на ответственное хранение собственнику, а вторые – нет, так как законом не предусмотрено, что не обеспечивает эффективную защиту таких лиц [6].

Кроме того, в очередной раз был проверено правовое регулирование хранения вещественных доказательств: определением от 14 мая 2015 года №1127-О» Конституционный Суд РФ разъяснил, что режим хранения вещественных доказательств не должен ограничивать право владения и пользования имуществом лиц, не являющихся подозреваемым, обвиняемым, гражданским ответчиком. Ограничения в виде ареста на имущество не предполагает неопределённого по срокам и произвольного ограничения права собственности и не соответствует требованиям справедливости, разумности и соразмерности (пропорциональности) [7]. В связи с этим, предлагаем ввести новую статью в УПК РФ ст.11.1 «Судебная защита прав собственника имущества» следующего содержания: «Судебная защита нарушенных гражданских прав осуществляется в порядке гражданского, арбитражного, административного и уголовного судопроизводства».

Список использованных источников:

1. Постановление Правительства РФ от 22 апреля 2017 года № 482 «Об утверждении Положения о порядке снятия копий с документов, изъятых в ходе досудебного производства по уголовным делам о преступлениях в сфере экономики» // <http://www.garant.ru> - дата обращения: 23.04.2020.

2. Постановление ЕСПЧ от 18.06.2009 «Дело «Новиков (Novikov) против Российской Федерации» (жалоба № 35989/02) По делу обжалуется отказ властей

возвратить принадлежащее заявителю конфискованное авиационное топливо или выплатить заявителю соответствующую компенсацию. По делу допущено нарушение статьи 1 Протокола N 1 к Конвенции о защите прав человека и основных свобод //

<http://www.consultant.ru/cons/cgi/online.cgi?req=doc&base=ARB&n=149629#06903289924166118> - дата обращения: 23.04.2020.

3. Постановление Конституционного Суда РФ от 21.04.2003 № 6-П «По делу о проверке конституционности положений пунктов 1 и 2 статьи 167 Гражданского кодекса Российской Федерации в связи с жалобами граждан О.М. Мариничевой, А.В. Немировской, З.А. Скляновой, Р.М. Скляновой и В.М. Ширяева» // http://www.consultant.ru/document/cons_doc_LAW_41943/ - дата обращения: 23.04.2020.

4. Постановление Конституционного суда РФ от 13 июля 2010г. №15-П «По делу о проверке конституционности положений ч.1 ст.188 УК РФ, ч.4 ст.4.5, ч.1 ст.16.2 и ч.2 ст.27.11 КоАП РФ в связи с жалобами граждан В.В. Баталова, Л.Н. Валуевой, Ганиевой, О.А. Красной и И.В. Эпова» // <https://www.garant.ru/products/ipo/prime/doc/1695868/#1695868> - дата обращения: 23.04.2020.

5. Постановление Конституционного суда РФ от 31 января 2011 г. №1-П «По делу о проверке конституционности части первой, третьей и девятой ст.115, п.2 ч.1 ст.208 УПК РФ и абз. девятого п.1 ст.126 ФЗ «О несостоятельности (банкротстве)» // <https://rg.ru/2014/10/31/ks-dok.html> - дата обращения: 23.04.2020.

6. Постановление Конституционного Суда РФ от 10 декабря 2014 года №31-П « по делу о проверке конституционности положений ч.6 и ч.7 ст.115 УПК РФ в связи с жалобой закрытого акционерного общества «Глория». <http://www.garant.ru> - дата обращения: 23.04.2020.

8. Определение Конституционного Суда РФ от 14 мая 2015года №1127-О «По жалобе гражданки Немецковой Татьяны Анатольевны на нарушение её конституционных прав подпунктом «а» п.1 ч.2 ст.82 ПУК РФ». <http://www.garant.ru> - дата обращения: 23.04.2020.

ЗАРУБІЖНИЙ ДОСВІД ЗАБЕЗПЕЧЕННЯ ФІНАНСОВОЇ СТІЙКОСТІ БАНКУ

Лушнікова О.В.

студентка 4 курсу фінансового факультету,
Харківський національний економічний університет
імені Семена Кузнеця,

Зважаючи на досвід вітчизняних та зарубіжних вчених, можна з упевненістю зробити висновок що забезпечення фінансової стійкості є основною умовою функціонування будь-якого фінансового інституту. Наразі банківський сектор є чи не основним у формуванні економічної системи кожної країни, тож не дивно, що саме цьому питанню присвячено багато досліджень.

Темою забезпечення фінансової стійкості банку, а саме вивченню зарубіжного досвіду присвячені роботи економістів та вчених з усього світу, зокрема: С. А. Ачкасова [1], В. В. Коваленко [6], Н. І. Пилипів [2], М. А. Пацера [4], О. В. Дзюблюк [3], Р. О. Піскунов [5]

Не дивлячись на значну кількість досліджень, єдиного визначення фінансової стійкості в економічних виданнях не існує.

Як висновок з аналізу визначень різних вчених Піскунов Р. О. виділив своє тлумачення фінансової стійкості банку, на його думку – це якісна динамічна характеристика окремого банку як складового елемента банківської системи, яка забезпечує необхідне та достатнє для досягнення поставленої мети кількісне і якісне співвідношення ресурсів, незважаючи на вплив внутрішніх й зовнішніх факторів. [5]

Розглянемо системи забезпечення фінансової стійкості банків, які найширше використовуються в країнах з розвиненими кредитно-фінансовими відносинами, а саме деяких країнах-членах ЄС та США. Фахівцями Банку міжнародних угод було розроблено наступну класифікацію систем забезпечення фінансової стійкості банків у залежності від форм дослідження діяльності банків та підходів в їх основу [2]:

- рейтингові системи оцінки (CAMELS, PATROL, O.R.A.P.);
- системи фінансових коефіцієнтів і групового аналізу (BAKIS);
- системи комплексної оцінки банківського ризику (RAST, RATE);
- статистичні моделі систем раннього реагування, наприклад моделі типу «банкрутство-адаптація-стійкість» (SAABA);
- мікропруденційний та макропруденційний аналіз (в зарубіжній практиці реалізується на підставі стрес-тестування та моніторингу банків).

Таблиця 1

Класифікація систем забезпечення фінансової стійкості банків

Система моніторингу	Основні методи аналізу	Країни
рейтингові системи оцінки (CAMELS, PATROL, O.R.A.P.)	індексний метод; бальний метод; метод порівняння з показниками банків –лідерів;	США, Італія, Франція, Росія, Україна, Польща, Чехія, Словаччина, Туркменістан,

	факторний аналіз; метод порівняння фактичних значень показників з середніми їх величинами по групі однорідних банків;	Казахстан, Узбекистан, Вірменія, країни Балтики
системи фінансових коефіцієнтів і групового аналізу (BAKIS)	метод порівняння фактичних значень відповідних показників з встановленими плановими значеннями; метод порівняння фактичних значень показників з середніми їх величинами по групі однорідних банків;	Німеччина
системи комплексної оцінки банківського ризику (RAST, RATE)	індексний метод; експертний метод;	Нідерланди, Великобританія
статистичні моделі систем раннього реагування (SAABA)	дискримінантний аналіз; кореляційний аналіз;; факторний аналіз; регресійний аналіз; метод аналізу динаміки та побудови тренду;	Франція
мікропруденційний та макропруденційний аналіз	сценарний аналіз; аналіз чутливості портфеля; метод розрахунку максимальних втрат	країни-члени МВФ

Складено автором на основі даних [3]

Прийнято вважати, що в переважній більшості країн банківський нагляд не обмежується використанням однієї системи забезпечення фінансової стійкості банку. В умовах сучасного світу, його стрімкого розвитку та непередбачуваності, доцільно приділити увагу аналітиці, яка є вирішальним інструментом у прийнятті зважених рішень, підвищенні ефективності та безпосередньо у досягненні бізнес цілей.

Згідно з останніми дослідженнями визначено, що світові доходи від «великих даних» і використання аналітики зростуть з 130 млрд дол. США у 2016 р. до більш ніж 203 млрд дол. США у 2020 р. [5].

Щодня удосконалюються різноманітні інноваційні додатки для використання аналітики даних, це є великою перевагою для банківського сектору. Саме за допомогою аналітики у банків є можливість оцінювати значні обсяги даних про своїх та потенційних клієнтів, таким чином персоналізуючи свої послуги для окремих клієнтів.

Наразі одним з найскладніших завдань для банків є стабільний ріст бази клієнтів, що виступає передумовою зміцнення та забезпечення фінансової стійкості. Шаблонні підходи залишаються у минулому, а на їх місце вже крокують індивідуальний підхід та персоналізація послуг. Але важливими залишаються питання залучення та утримання різних типів клієнтів, запобігання шахрайства, моделювання ризиків для інвестиційних банків, прогнозування змін,

індивідуалізації маркетингових підходів формування моделей споживчих витрат. Прогнозна аналітика є вдалою відповіддю на усі перелічені питання. Отримуючи необхідні дані про клієнтів, банки зможуть виявляти шахрайські дії, виявляти взаємозв'язки між прогнозованими і пояснювальними змінними внаслідок минулих подій і використовувати їх для найбільш точного прогнозування майбутніх результатів.

Література:

1. Ачкасова С. А. Визначення сутності фінансової стійкості банку / С. А. Ачкасова, С. А. Губанова // Сучасні механізми забезпечення соціально-економічної безпеки на макро- та мікрорівнях: Збірник матеріалів I Міжнародної науково-практичної конференції (м. Дніпро, 19 травня 2017 р.) – Дніпро : Університет митної справи та фінансів, 2017. – С. 456 – 458.
2. Пилипів Н. І. Зарубіжний досвід зміцнення фінансової стійкості банків / Н. І. Пилипів, І. Д. П'ятничук // Соціально-економічні проблеми сучасного періоду України. - 2018. - Вип. 6. - С. 122-128. - Режим доступу: http://nbuv.gov.ua/UJRN/sepspu_2018_6_22
3. Дзюблюк, О.В. Фінансова стійкість банків як основа ефективного функціонування кредитної системи [Текст]: монографія / О.В.Дзюблюк, Р.В. Михайлюк. – Тернопіль, 2009. – с. 68
4. Пацера М. Макропруденційний аналіз – важливий елемент фінансової стабільності / М. Пацера // Вісник НБУ. – 2011. – № 3. – С. 41-42.
5. Піскунов Р. О. Формалізація теоретичних підходів до визначення фінансової стійкості банку / Р. О. Піскунов, А. А. Лазько // Бізнес Інформ. - 2012. - № 9. - С. 272-278. – Режим доступу: http://nbuv.gov.ua/UJRN/binf_2012_9_58
6. Коваленко В.В. Стратегічне управління фінансовою стійкістю банківської системи: методологія і практика: монографія / В.В. Коваленко. – Суми: ДВНЗ «УАБС НБУ», 2010. – 228 с.

МІКОТОКСИНИ - НАКОПИЧЕННЯ У ЗЕРНІ ТА ЇХ ЗГУБНИЙ ВПЛИВ.

Макарчук М. О.

Кандидат сільськогосподарських наук, старший викладач
Уманський національний університет садівництва

Гриб *Fusarium* за останні 50 років один із найбільш шкідливих агентів. Токсини які він синтезує (мікотоксини) становлять загрозу як для життя людини так і життя тварин. Він у більшості своїй накопичується у зерні злакових культур (пшениці, рису, кукурудзи, ячменю, вівса, проса) [1], бобових (сої, квасолі, сочевиці), насінні соняшника та винограда. Його токсичність переважає негативний вплив від синільної кислоти та стрихніну.

Небезпека життєдіяльності гриба може проявитися ще у період затримки збирання врожаю (за температури 24–35 °С і відносної вологості повітря понад 65 %). Саме за таких умов відбувається зараження грибом кукурудзи із наступним накопиченням мікотоксинів.

Мікотоксини (від грецького *mykes, mukos* – гриб та *toxikon* – отрута) – токсини, низькомолекулярні вторинні метаболіти, що є результатом життєдіяльності пліснявих грибів. За невідповідних умов зберігання розвиваються на багатьох зернових культурах, а також на овочах і фруктах. Вперше термін «мікотоксини» було озвучено у 1962 році [2].

За хімічною дією вони можуть бути: гормоноподібними, гепатотоксичними, загальнотоксичними, імуносупресивними, канцерогенними, мутагенними та нефротоксичними [2].

Відомо більше чотирьох сотень мікотоксинів [3]. Та найбільшого поширення набувають: афлатоксини (виділяються у результаті діяльності грибів *Aspergillus flavus, Aspergillus parasiticus*), які за умови накопичення в продуктах харчування у людини викликають зниження захисту імунної системи, пошкодження печінки (за даними Коваль Н., саме вони виділяють найнебезпечнішу природну отруту [3]); зеараленони (гриб – *Fusarium graminearum*) – переривання вагітності; Т-2 (гриби роду *Fusarium*) – порушення функцій роботи серця, нестача лейкоцитів, незворотні пошкодження травної системи; фумонізиди (гриб *Fusarium verticillioides*) – онкозахворювання в частності стравоходу та набряку легень [4]. Всі вище вказані токсини одночасно можуть бути наявними у кукурудзі та колосових злакових [2].

За своїм ураженням гриби поділяються на сапротрофні та фітопатогенні. Саме гриби роду *Fusarium* відносяться до фітопатогенних і уражують рослини під час вегетації, тоді як афлатоксини сапротрофні – під час затримки збирання та невідповідних умов транспортування і зберігання [2].

Деякі мікотоксини, як наприклад роду *Aspergillus*, мають стійкість до високих температур, а саме кулінарної обробки та пастеризації. Проте вони нейтралізуються лише під дією лугів чи кислот, і стають непридатними для вжитку. Наявність цих грибів у комбікормах сприяє зараженню продуктів

тваринництва (молоко та м'ясо). Окремі мікотоксини зазнають руйнації лише за температури 250 °С.

За даними Г.Л. Антоняк та інших перші згадки згубного впливу афлатоксинів відмічалися на тваринах у 1960 роках в Англії загинуло 100 тисяч індиків, 1982–1986 роки у Індії [5]. Відомі випадки загибелі на фермі перепелиць через годівлю крупою кукурудзи зараженою мікотоксинами. У Японії токсини викликають захворювання у коней «*bean hulls poisoning*», яке може призводити до загибелі, тоді як у США захворювання рогатої худоби «*fescue foot*». При цьому, вплив мікотоксинів на тваринний організм проявляється через пригнічені синтезу певного білка [6].

Ураження грибом *Fusarium*, а відтак і накопичення в продукції мікотоксинів пов'язане: із недотриманням сівозміни (за беззмінного вирощуванням зберігається разом з рослинними рештками (особливо обгортки качанів) зберігається грибниця і склероції); пошкодження рослин кукурудзяним метеликом (потрібні стійкі гібриди); надмірні опади у період дозрівання; затримка із термінами збирання врожаю (останнім часом особливої негативної актуальності набуває явище «озимої кукурудзи»); неякісне сушіння насіння; порушення умов зберігання зерна (за умови закладання на зберігання насіння із вологістю 17 % патоген починає, а за умови 19 % - інтенсивно розвивається) [7].

Не врахування вище вказаних умов може призвести до 60 % ураження качанів. Таке насіння не дає сходів, або ж проростає та без виходу на поверхню ґрунту.

Також необхідно мати на увазі, що зернова продукція може бути ураженою двома, а то і більшою кількістю мікотоксинів. Так В. Неживенко, наводить приклад дослідження в Європі, за якими встановлено що із досліджуваних зразків 83 % містять хоча б один мікотоксином, тоді як 58 % - декілька [8].

Для виявлення видового складу патогенів необхідно здійснити мікроскопічний аналіз. Проте, зовнішні симптоми, а саме павутинчастий блідо-рожевий наліт на насінні різного забарвлення також є свідченням наявності гриба [9].

Для встановлення і визначення рівня стійкості до ураження грибами роду *Fusarium* використали зразки цукрової кукурудзи (вітчизняної та закордонної селекції) отримані від Національного центру генетичних ресурсів рослин України (НЦГРРУ), який функціонує на базі Інституту рослинництва ім. В.Я. Юр'єва НААН. Дослідження проводились на дослідній ділянці кафедр генетики, селекції рослин та біотехнології імені І.П. Чучмія в Уманському національному університеті садівництва. Ґрунти представлені чорноземами опідзоленими із вмістом гумусу 3,31 %, та мають слабо кислу, або ж навіть близьку до нейтральної реакцію ґрунтового розчину – (рН 6,5–6,7). Клімат помірно-континентальний. Проте підвищення температури повітря та нестача опадів все більше ускладнює ріст і розвиток культури. Погодні умови за останні два роки, як і цьогорічні змінюються. Так сума опадів за літній період у 2018 році становила 178 мм, тоді як у 2019 році вона сягнула 123 мм, що на 55 та 100 мм менше середньобогаторічної норми (223 мм). Середня температура повітря за період червень-серпень у 2018 році становила 21 °С, тоді як у 2019 році – 21,4 °С, за умови середньобогаторічних даних 18,3 °С.

Отже, вчасне виявлення наявності мікотоксинів у продукції сільського господарства є запорукою здоров'я тварин і як наслідок людей. Для запобігання поширення та розвитку грибів необхідно вивести гібриди кукурудзи стійкі до грибів мікотоксигенних, здійснювати ретельний добір насінневого матеріалу, своєчасне збирання і сушіння врожаю, використання фунгіцидів, врахування сівозміни та розвиток шкідників.

Список літератури

1. Родригес И., Лохой В. Микотоксины: простое объяснение сложного вопроса (II). Зернові продукти і комбікорми. 2010. № 1. С. 35–36.
2. Акулов О.Ю. Проблема мікотоксинів у кукурудзі. Агроном. 2019. URL: <https://www.agronom.com.ua/problema-mikotoksyniv-u-kukurudzi/>
3. Коваль Н. К. Мікотоксини грибів роду *Aspergillus* / Збірник наукових праць молодих учених Дрогобицького державного педагогічного університету імені Івана Франка (Пам'яті Валерія Григоровича Скотного). Дрогобич: Посвіт, 2012. С. 448–456.
4. Труфанов О.В. Мониторинг загрязненности микотоксинами зерна и кормов в Украине в 2005-2010 гг. Современные проблемы токсикологии. 2011. №№ 1-2. С. 35–39.
5. Антоняк Г.Л., Федяков Р.О., Коваль Н.К. Афлатоксини: біологічні ефекти та механізми впливу на організм тварин і людини. Біологія тварин. 2009. Т. 11. № 1-2. С 16–26.
6. Головчак Н. Структура та вплив мікотоксинів на живі організми. Вісник Львівського університету. 2007. Вип. 43. С. 33–47.
7. Марков І. Здоров'я кукурудзи: ймовірна загроза вирощеному врожаю. Пропозиція. 2013. URL: <https://propozitsiya.com/ua/zdorovya-kukurudzi-ymovirna-zagroza-viroshchenomu-vrozhayu>
8. Неживенко В. Achtung, мікотоксини! Enzim biotech agro. 2020. URL: <https://enzim-agro.com/agrodirectory/achtung-mikotoksini/>
9. Піковський М.Й. Хвороби кукурудзи цукрової. Діагностика та основні заходи контролю. Овощи и фрукты. 2018. URL: <https://www.pro-of.com.ua/xvorobi-kukurudzi-cukrovo%D1%97-diagnostika-ta-osnovni-zaxodi-kontrolyu/>

ПРОЕКТУВАННЯ ДІАЛОГІЙНОГО СПІЛКУВАННЯ ПРИ ОРГАНІЗАЦІЇ СУБ'ЄКТ-СУБ'ЄКТНОЇ ВЗАЄМОДІЇ

Морозова М. В.

аспірант кафедри педагогіки,
викладач кафедри романо-германської філології,
ДЗ „Луганський національний університет
імені Тараса Шевченка”
м. Старобільськ, Україна

На основі суб'єкт-суб'єктної взаємодії плідно протікає діяльність викладача й майбутнього вчителя іноземної мови, яка постійно перебуває у взаємовпливі й переплетенні між собою. Саме в цих умовах і відбувається взаємодоповнюваність і взаємозбагачення їхньої діяльності. Багатство навчально-виховного процесу створюється глибокою ерудицією викладача, його майстерністю в організації самостійної діяльності майбутнього вчителя іноземної мови. І саме тут відбувається єдина, що зливається зі своїми цілями й мотиваціями, суб'єкт-суб'єктна діяльність. Викладач, спираючись на активність і самостійність майбутнього вчителя іноземної мови, цілком покладається на його творчі можливості й прогнозує підсумки. Перед майбутнім вчителем іноземної мови відкриваються привабливі перспективи вчитися із захопленням, вступати в суб'єкт-суб'єктну взаємодію, не дотримуватися шаблонів, а включати свій життєвий досвід, відшукувати не одне, а відразу кілька рішень.

Процес суб'єкт-суб'єктної взаємодії будується на основі взаємної довіри: довіри викладачу, який уводить майбутнього вчителя іноземної мови у світ складних взаємин, і довіри викладача до майбутнього вчителя іноземної мови, до його можливостей зрозуміти і проникнути в ці взаємини. Це – стосунки взаєморозуміння, прагнення йти один одному назустріч і спільно осягати істину, яка породжує потребу спілкування з викладачем і глибоке почуття задоволення від усвідомлення власних можливостей. На цій основі виникає потреба в спілкуванні, що створює цінне довірче ставлення, яке забезпечує добробут навчально-пізнавальної діяльності та спілкування загалом.

Особливою характерною рисою учасників навчально-виховного процесу є їхня здатність до діалогічного мислення і спілкування при організації суб'єкт-суб'єктної взаємодії в навчально-виховному процесі. Створення наукової концепції діалогічних відносин належить відомому філософу зарубіжжя М. Бахтіну [1, с. 127].

Для розуміння сенсу проектування діалогу в навчально-виховному процесі слід виділити кілька значущих положень:

- діалог може бути реалізований при наявності різних смислових позицій (діалогічних відносин) із приводу певного об'єкта розгляду;
- для діалогу необхідно сформульоване ставлення до вислову;

- для формування свідомості розуміння предмета вивчення та його обговорення недостатньо отриманих знань, необхідно висловити до них своє ставлення;

- у діалогічних відносинах існують дві форми діалогу (внутрішній і зовнішній), для яких важливо створювати певні умови їх виникнення.

- Як вказує Ю. Федоренко, при створенні умов для внутрішнього діалогу необхідно проектувати ситуаційні завдання такого характеру:

- вибір рішення із альтернатив;
- вирішення проблемних ситуацій;
- пошук суджень на конкретний факт або явище;
- вирішення завдань невизначеного характеру;
- висунення гіпотез і пропозицій [3, с. 4].
- Для створення умов для зовнішнього діалогу проектуються:
- запитальний образ спілкування;
- обмін думками, ідеями або позиціями;
- дискусії, колективна генерація ідей, опанування ідей, пропозицій і доказів;
- творчі майстерні [Там само, с. 5].

Зазначимо, що проектування діалогічного спілкування передбачає установку на відкритість позицій його учасників. Якщо викладач не робить відкритої позиції, діалог порушується і має штучний характер, коли форми і внутрішній зміст спілкування не узгоджуються.

Взаємозумовленості діяльності викладача й майбутнього вчителя іноземної мови сприяє, на думку Л. Петухової, створення необхідних ситуацій, де викладач відшукує більш досконалі шляхи своєї роботи, які спираються на знання, задуми майбутнього вчителя іноземної мови, прагнення до його творчої діяльності. Це ситуації, у яких майбутній вчитель іноземної мови:

- захищає свою думку, наводить до її захисту аргументи, докази, використовує набуті знання;
- ставить питання, з'ясовує незрозумілі смисли, заглиблюється з їхньою допомогою в процес пізнання;
- ділиться своїми знаннями з іншими майбутніми вчителями іноземної мови;
- допомагає товаришеві у скрутному становищі, пояснює йому незрозумілий матеріал;
- виконує завдання, розраховані на читання додаткової літератури;
- прагне знайти не єдине рішення, а кілька самостійно знайдених;
- виконує різні види завдань, переважно творчого типу;
- аналізує власні дії;
- доповнює свою діяльність елементами гри, а також художніми та іншими видами діяльності;
- демонструє зацікавленість у мовному спілкуванні, на основі якого й відбувається формування суб'єкт-суб'єктної взаємодії [2, с. 77].

Цілеспрямована, активна, свідома діяльність майбутнього вчителя іноземної мови, що виконує навчально-пізнавальні завдання, створює внутрішню схильність

до суб'єкт-суб'єктної взаємодії в навчально-виховному процесі. Під час навчання й виховання весь процес суб'єкт-суб'єктної взаємодії набуває для майбутнього вчителя іноземної мови особистої значущості та забарвлюється яскравими переживаннями: подивом перед власними відкриттями, радістю самостійного просування й задоволенням від своїх придбань. Подібна діяльність формує почуття власної гідності, яке, безсумнівно, зміцнює сам процес становлення суб'єкт-суб'єктних взаємин у навчально-виховному процесі. У цих умовах формуються цінні прояви активності й самостійності, які при стійкому зміцненні суб'єктної позиції можуть стати особистісними якостями.

Таким чином, в умовах, коли майбутні вчителі іноземної мови мають можливість здійснювати повну самостійність, викладач, однак, не перестає залишатися носієм стимуляції самих взаємин, носієм високої ерудиції, еталоном організації навчальних дій, зразком мовних форм діяльності. І як суб'єкт діяльності майбутніх вчителів іноземної мови викладач є прикладом морально-етичних норм спілкування і сприяє організації суб'єкт-суб'єктної взаємодії в навчально-виховному процесі.

Список літератури

1. Аверинцев С. С. М. М. Бахтин как философ / С. С. Аверинцев, Ю. Н. Давыдов, В. Н. Турбин и др. – М. : Наука, 1996. – 256 с.
2. Петухова Л. Є. Трисуб'єктна дидактика в моделі інноваційного розвитку освітніх систем / Л. Є. Петухова // Педагогічні науки : зб. наук. пр. / ред. Є. С. Барбіна. – Херсон : ХДУ, 2014 . – Вип. 65. – С. 74 – 80.
3. Федоренко Ю. Професійно зорієнтована іншомовна комунікація у контексті сучасної освіти / Ю. Федоренко // Імідж сучасного педагога. – 2013. – № 4. – С. 3–6.
4. Li M. Cultural Subjectivity in Intercultural Communication / Mingxin Li // International Journal of Arts and Sciences. – 2010. – 3 (11). – P. 272 – 285.

ПРОБЛЕМИ СТАНОВЛЕННЯ ТА РОЗВИТКУ УКРАЇНСЬКОГО ІНФОРМАЦІЙНОГО СУСПІЛЬСТВА

Ніколенко О. В.

слухач магістратури юридичного факультету
Дніпропетровського державного
університету внутрішніх справ

Науковий керівник:

Наливайко Л. Р.

професор кафедри загальноправових дисциплін
Дніпропетровського державного університету внутрішніх справ
доктор юридичних наук, професор

Останнім часом в Україні активно відбувається інтенсивна інформатизація більшості сфер людського життя та діяльності, а це є запорукою того, що новітні інформаційні технології невдовзі стануть визначальними чинниками соціально-економічного та інтелектуально-духовного розвитку українського соціуму. Одним із головних пріоритетів України є прагнення побудувати орієнтоване на інтереси людей, відкрите для всіх і спрямоване на розвиток інформаційне суспільство, в якому кожний міг би створювати і накопичувати інформацію та знання, мати до них вільний доступ, користуватися і обмінюватися ними, щоб надати можливість кожній людині повною мірою реалізувати свій потенціал, сприяючи суспільному й особистому розвитку та підвищуючи якість життя [1]. Таке положення визначено на законодавчому рівні та свідчить про пріоритетність розвитку інформаційного суспільства в Україні.

Взагалі, інформаційне або постіндустріальне суспільство – така фаза («хвиля») у розвитку цивілізації, коли головними продуктами виробництва стають не речі й енергія, а інформація і знання [2, с. 127]. Дійсно, інформація сьогодні стала рушійною силою суспільства. Постіндустріальні країни по-іншому ставляться до інформації, розуміючи, що будь-яка дипломатична, економічна, військова дія обов'язково має інформаційні та психологічні наслідки.

Перші варіанти масового суспільства, яке ми знаємо сьогодні, склалися в кінці минулого століття в США і Великій Британії [3, с. 8]. ХХ ст. характеризується також новою роллю інформації у людській цивілізації, коли без неї унеможлиблюється життя суспільства. Всі держави проходять шлях від аграрного до індустріального суспільства, а потім – до інформаційного. Важелями впливу (виробничими силами, найголовнішими складовими) на кожному з цих етапів є принципово різні елементи. На першому – земля, на другому – машини, на третьому – інформація. В інформаційному суспільстві найбільша кількість людей зайнята обробкою і породженням інформації.

Питання, пов'язані із формуванням інформаційного суспільства та впливом інформаційно-комунікативних технологій на суспільні відносини, досліджуються вже не одне десятиліття і стали пріоритетними для різних галузей науки, у тому

числі і правової. На сьогоднішній день можна стверджувати, що недостатня увага до проблем впливу інформаційно-комунікативних технологій на правові явища і відносини є небезпечною та загрожує самим засадам правової системи.

З огляду на це, правові дослідження цих питань повинні створити належне підґрунтя для реагування на сучасні виклики (наприклад, такі як зміна співвідношення публічного і приватного, нова роль і можливості держави, зростання впливовості недержавних суб'єктів, транскордонний характер Інтернету).

Згадані обставини суттєво впливають на реалізацію одного з основних принципів міжнародного права та національних правових систем – принципу поваги до прав людини. Міжнародні стандарти прав людини, закладені після Другої світової війни, також певним чином трансформуються під впливом чинників науково-технічного прогресу – з'являються нові загальноновизнані права, нові виміри та наповнення вже існуючих прав, а разом з тим і загрози для їх реалізації. І окремі держави, і міжнародне співтовариство не завжди вчасно і адекватно реагують на ці виклики часу [4, с. 12].

Щодо нашої держави, то з урахуванням розвитку українського інформаційного суспільства важливим є розуміння, які саме нові можливості і загрози для прав людини з'являються в інформаційному суспільстві. Так, для розуміння чинників, що впливають на права людини в інформаційному суспільстві, слід звернути увагу на ідеологічне навантаження, що чітко закладається у правових актах з інформаційного суспільства. На думку Д. Лайона, ідеологія інформаційного суспільства розглядає його як цілком природне явище, ясний крок уперед, що відвертає увагу людей від існуючих суперечностей, приховує та замовчує недоліки і загрози [5, с. 366-368]. Привнесена у правову реальність ця ідеологія акцентує, передусім, питання науково-технічного прогресу, економічного розвитку, у крайньому разі – реалізацію свободи вираження поглядів та права на доступ до інформації, але не головну мету – забезпечення адекватного балансу між усіма загальноновизнаними правами і свободами людини. Крім того, у такому контексті говорять здебільшого про можливості інформаційно-комунікативних технологій, а загрози, зокрема для людини, залишаються поза увагою.

Очевидно, що при дослідженні впливу інформаційно-комунікативних технологій на права людини необхідно відокремити згадані утопічні та ідеологічні компоненти (які, наприклад, у вітчизняних дослідженнях виявляються у судженнях, що в Україні «інформаційне суспільство, на жаль, багато в чому залишається радше популярним гаслом із лексики європейських декларацій, ніж реальною практикою» [7, с. 157], та розглядати інформаційне суспільство як реалію сьогодення – суспільство, у якому розвиток інформаційно-комунікативних технологій суттєво впливає на усі сфери діяльності людей, зокрема політико-правову, соціально-економічну, культурну та на сам розвиток людської особистості. Такий підхід дозволить уникнути проблем, спричинених невідповідністю створених у минулі десятиліття концепцій реальності, та дасть змогу виявити не тільки позитивні, а й негативні впливи інформаційно-комунікативних технологій на широке коло основних прав людини.

У контексті міжнародної політики основні напрями критики концепції глобального інформаційного суспільства полягають у тому, що:

1) воно не є глобальним, зважаючи на цифрову нерівність, яка з удосконаленням технологій і зростанням вимог до кваліфікованих спеціалістів лише збільшується;

2) незважаючи на твердження про зростаюче значення інформації і знань, традиційні центри політичної, військової та економічної влади залишаються набагато впливовішими, ніж інтелектуали і спеціалісти;

3) важливою є не сама інформація, а ті, хто вдало її застосує, причому останніми зазвичай є «сильні світу цього», що сприяє поглибленню суспільних розколів і нерівності.

Таким чином, інформаційне суспільство створює значні виклики у сфері забезпечення основних прав людини. Під впливом технологічних, економічних, політичних чинників відбувається порушення балансів суспільних інтересів, а на перше місце виходять інтереси національної безпеки, розвитку економіки та забезпечення науково технічного прогресу, які тлумачаться невивиправдано широко. Для реагування на ці виклики потрібні принципово нові підходи, на зразок визнання у певних сферах принципу пріоритетності інтересів і блага окремої людини над інтересами суспільства чи науки (який існує, наприклад, у Конвенції про захист прав гідності людини щодо застосування біології і медицини 1997 р.).

СПИСОК ВИКОРИСТАНИХ ДЖЕРЕЛ

1. Про основні засади розвитку інформаційного суспільства в Україні на 2007–2015 роки : Закон України від 09.01.2007 р. № 537-V. URL: <https://zakon.rada.gov.ua/laws/show/537-16>.

2. Петрухно Ю. Є. Інформаційне суспільство: поняття, основні складові, характеристика / Ю. Є. Петрухно // Вісник Одеського національного університету. Сер. : Бібліотекознавство. Бібліографознавство. Книгознавство. - 2014. - Т. 19, Вип. 1. - С. 127-133.

3. Інформаційне суспільство в Україні: глобальні виклики та національні можливості: аналіт. доп. / Д. В. Дубов, О. А. Ожеван, С. Л. Гнатюк. – К. : НІСД. – 2010. – 64 с.

4. Права людини в інформаційному суспільстві : метод. вказівки до вивчення курсу / уклад. П. М. Сухорольський – Львів: Видавництво Львівської політехніки, 2016. – 64 с.

5. Лайон Д. Інформаційне суспільство: проблеми та ілюзії // Сучасна зарубіжна соціальна філософія. – К., 1996. – С. 362–380.

6. Литвин Н. Інформаційне суспільство як головний пріоритет перспективного розвитку держави / Наталія Литвин // Вісник Національного університету «Львівська політехніка». Серія: Юридичні науки : збірник наукових праць. — Львів : Видавництво Львівської політехніки, 2017. — № 876. — С. 157–162.